

# KOBALT™

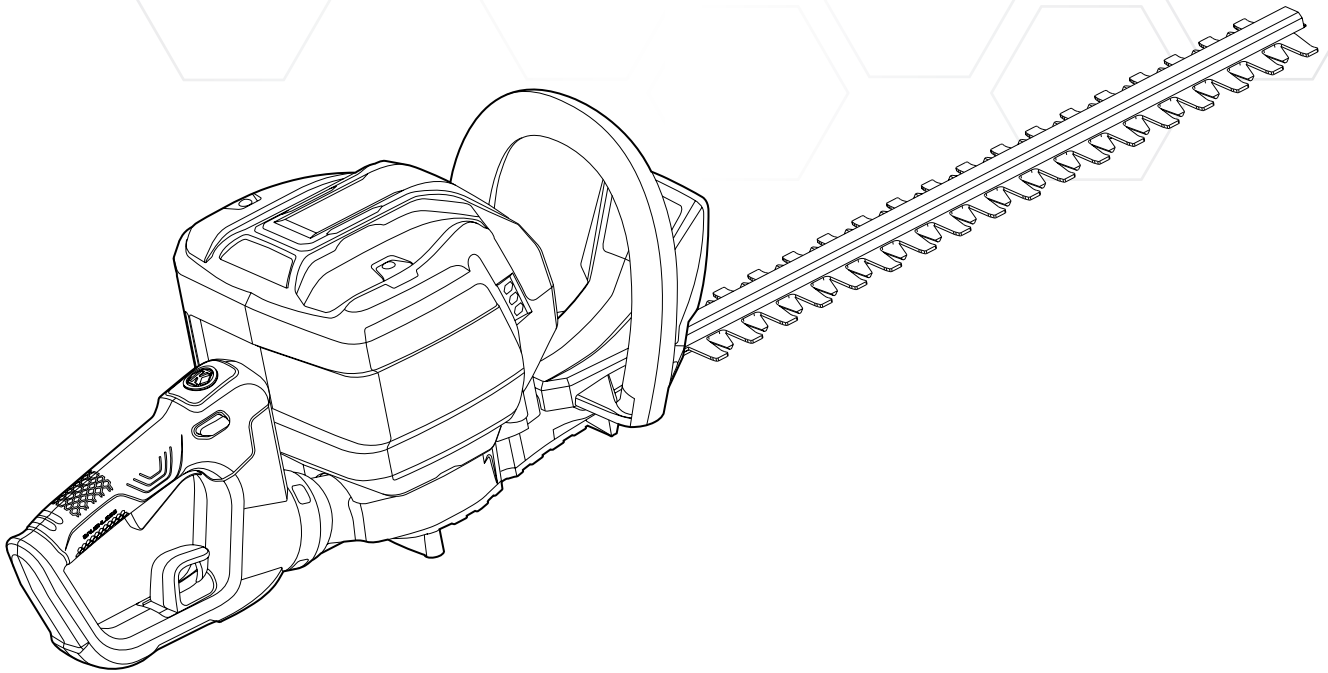

ITEM #0847818

## 80 V HEDGE TRIMMER

MODEL #KHT 2680A-08

Español p. 16



US  
218549

---

**ATTACH YOUR RECEIPT HERE**

Serial Number \_\_\_\_\_ Purchase Date \_\_\_\_\_

---



**Questions, problems, missing parts?** Before returning to your retailer, call our customer service department at **1-888-3KOBALT** (1-888-356-2258), 8 a.m. - 8 p.m., EST, Monday - Friday.

## TABLE OF CONTENTS

---

Product Specifications .....	2
Package Contents .....	3
Symbols .....	4
Safety Information .....	6
Preparation .....	9
Know Your Hedge Trimmer .....	9
Operating Instructions .....	10
Care and Maintenance .....	12
Troubleshooting .....	13
Warranty .....	14
Replacement Parts List .....	15

## PRODUCT SPECIFICATIONS

---

COMPONENTS	SPECIFICATIONS
Type	Cordless, battery-operated
Blade length	26 in.
Cutting capacity	3/4 in.
Reciprocating speed	3,600 ( $\pm 10\%$ ) SPM
Weight (without battery)	7.72 lbs.



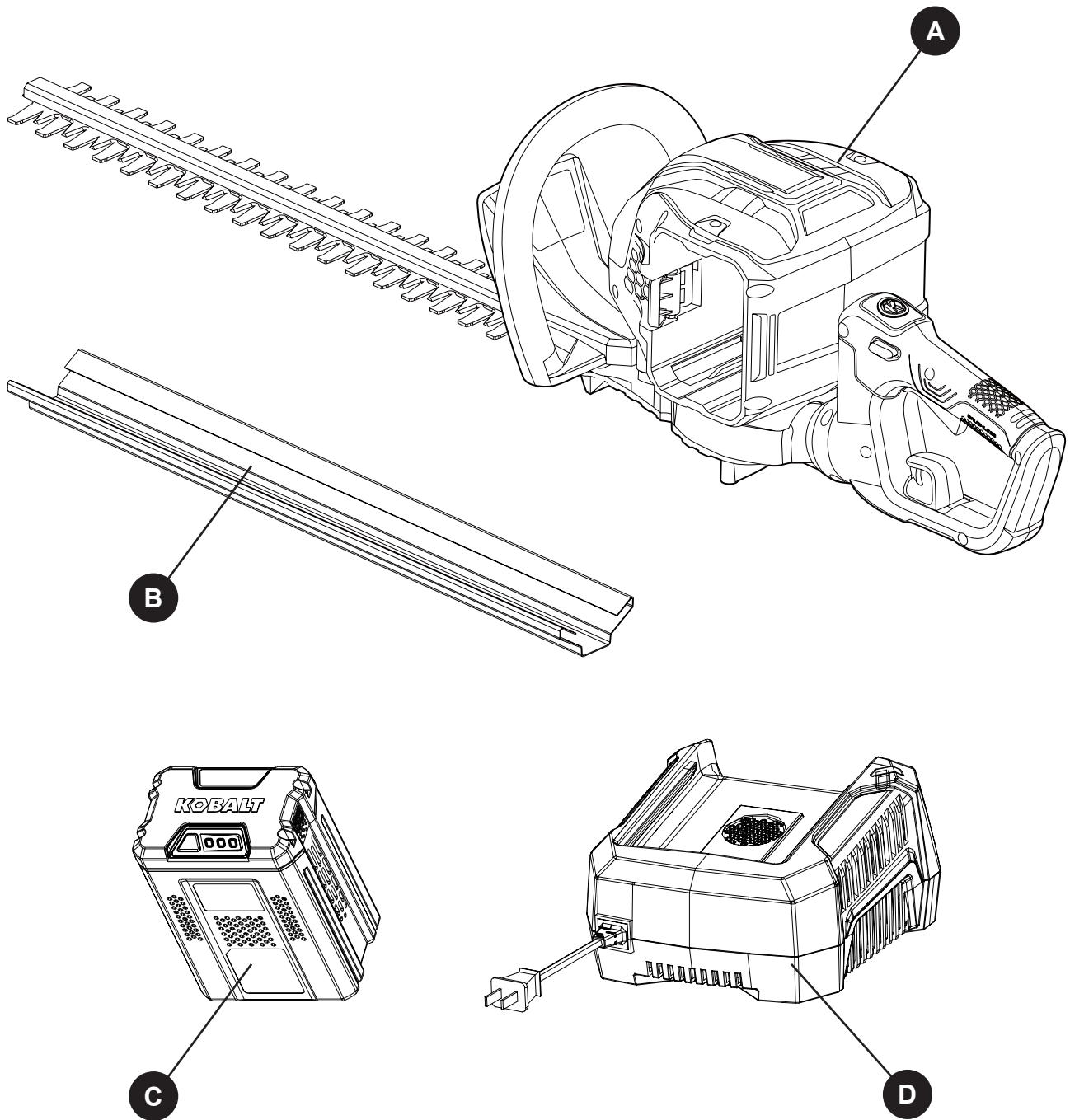





# PACKAGE CONTENTS



PART	DESCRIPTION	QUANTITY
A	Hedge Trimmer	1
B	Blade Cover	1
C	Battery	1
D	Charger	1

## SYMBOLS

Some of the following symbols may be used on this product. Please study them and learn their meaning. Proper interpretation of these symbols will allow you to operate the product better and safer.



SYMBOL	DESIGNATION	EXPLANATION
V	Volts	Voltage
A	Amperes	Current
Hz	Hertz	Frequency (cycles per second)
W	Watt	Power
SPM	Strokes per minute	The number of back-and-forth strokes the blade makes per minute
	Alternating Current	Type of current
	Direct Current	Type or a characteristic of current
	Wet Conditions Alert	Do not expose to rain or use in damp locations
	Read the Operator's Manual	To reduce the risk of injury, user must read and understand operator's manual before using this product.
	Safety Alert	Precautions that involve your safety.
	Keep Bystanders Away	Keep all bystanders at least 50 ft. away.
	Wear eye protection	Wear eye protection with side shields that are marked to comply with ANSI Z87.1 when operating this equipment.
	Sharp Blade	Keep hands away from sharp, moving blades.
	Gloves	Wear non-slip, heavy duty gloves.

## SYMBOLS

---

### Save these Instructions

The following signal words and meanings are intended to explain the levels of risk associated with this product.

SYMBOL	SIGNAL	MEANING
	DANGER	Indicates an imminently hazardous situation, which, if not avoided, will result in death or serious injury.
	WARNING	Indicates a potentially hazardous situation, which, if not avoided, could result in death or serious injury.
	CAUTION	Indicates a potentially hazardous situation, which, if not avoided, may result in minor or moderate injury.
	CAUTION	(Without Safety Alert Symbol) Indicates a situation that may result in property damage.

### WARNING

- To avoid serious personal injury, do not attempt to use this product until you have read this Owner's Manual thoroughly and understand it completely. If you do not understand the warnings and instructions in this Owner's Manual, do not use this product. Call 1-888-356-2258 for assistance.
-  The operation of any power tool can result in foreign objects being thrown into your eyes, which can result in severe eye damage. Before beginning power tool operation, always wear safety goggles or safety glasses with side shields and, when needed, a full face shield. We recommend a wide vision safety mask for use over eyeglasses or standard safety glasses with side shields. Always use eye protection which is marked to comply with ANSI Z87.1.

## **! SAFETY INFORMATION**

### **! WARNING**

**Read all safety warnings and all instructions.** Failure to follow the warnings and instructions may result in electric shock, fire and/or serious injury.

**Save all warnings and instructions for future reference.**

The term “power tool” in all of the warnings listed below refers to your mains-operated (corded) power tool or battery-operated (cordless) power tool.

### **WORK AREA SAFETY**

- **Keep work area clean and well lit.** Cluttered or dark areas invite accidents.
- **Do not operate power tools in explosive atmospheres, such as in the presence of flammable liquids, gases or dust.** Power tools create sparks which may ignite the dust or fumes.
- **Keep children and bystanders away while operating a power tool.** Distractions can cause you to lose control.

### **ELECTRICAL SAFETY**

- **A battery-operated tool with integral batteries or a separate battery pack must be recharged only with the specified charger for the battery.** A charger that may be suitable for one type of battery may create a risk of fire when used with another battery.
- **Avoid body contact with earthed or grounded surfaces such as pipes, radiators, ranges and refrigerators.** There is an increased risk of electric shock if your body is earthed or grounded.
- **Do not expose power tools to rain or wet conditions.** Water entering a power tool will increase the risk of electric shock.
- **Use a battery-operated tool only with specified battery pack.** Use of any other batteries may create a risk of fire.
- **If operating a power tool in a damp location is unavoidable, use a residual current device (RCD) protected supply.** Use of an RCD reduces the risk of electric shock.
- Use only Kobalt 80-volt batteries.

### **PERSONAL SAFETY**

- **Stay alert, watch what you are doing and use common sense when operating a power tool. Do not use a power tool while you are tired or under the influence of drugs, alcohol or medication.** A moment of inattention while operating power tools may result in serious personal injury.
- **Use personal protective equipment. Always wear eye protection.** Protective equipment such as a dust mask, non-skid safety shoes, a hard hat, or hearing protection used for appropriate conditions will reduce personal injuries.
- **Prevent unintentional starting. Ensure the switch is in the off-position before connecting to power source and/or battery pack, picking up or carrying the tool.** Carrying power tools with your finger on the switch or energizing power tools that have the switch on invites accidents.
- **Remove any adjusting key or wrench before turning the power tool on.** A wrench or a key left attached to a rotating part of the power tool may result in personal injury.
- **Do not overreach. Keep proper footing and balance at all times.** This enables better control of the power tool in unexpected situations.

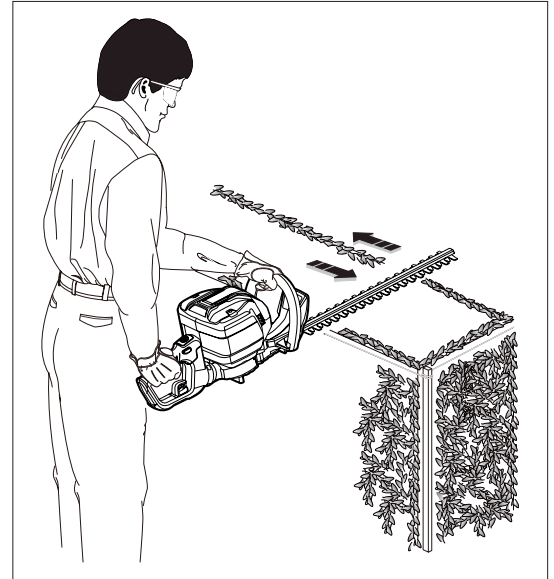

## SAFETY INFORMATION

---

- **Dress properly. Do not wear loose clothing or jewelry. Keep your hair, clothing and gloves away from moving parts.** Loose clothes, jewelry, or long hair can be caught in moving parts.
- **If devices are provided for the connection of dust extraction and collection facilities, ensure these are connected and properly used.** Use of these devices can reduce dust-related hazards.



Always wear eye protection. A hedge trimmer can throw foreign objects into your eyes which could cause permanent eye damage. Always wear safety goggles with side shields that are marked to comply with ANSI Z87.1. Ordinary eyeglasses have only impact-resistant lenses; they are not safety goggles.

### POWER TOOL USE AND CARE

- **Do not force the power tool. Use the correct power tool for your application.** The correct power tool will do the job better and safer at the rate for which it was designed.
- **Do not use the power tool if the switch does not turn it on and off.** Any power tool that cannot be controlled with the switch is dangerous and must be repaired.
- **Disconnect the battery pack from the power tool before making any adjustments, changing accessories, or storing power tools.** Such preventive safety measures reduce the risk of starting the power tool accidentally.
- **Store idle power tools out of the reach of children and do not allow persons unfamiliar with the power tool or these instructions to operate the power tool.** Power tools are dangerous in the hands of untrained users.
- **Maintain power tools. Check for misalignment or binding of moving parts, breakage of parts and any other condition that may affect the power tools operation. If damaged, have the power tool repaired before use.** Many accidents are caused by poorly maintained power tools.
- **Keep cutting tools sharp and clean.** Properly maintained cutting tools with sharp cutting edges are less likely to bind and are easier to control.
- **Use the power tool, accessories and tool bits, etc., in accordance with these instructions, taking into account the working conditions and the work to be performed.** Use of the power tool for operations different from those intended could result in a hazardous situation.

### BATTERY TOOL USE AND CARE

- **Ensure the switch is in the off position before inserting battery pack.** Inserting the battery pack into power tools that have the switch on invites accidents.
- **Recharge only with the charger specified by the manufacturer.** A charger that is suitable for one type of battery pack may create a risk of fire when used with another battery pack.
- **Use power tools only with specifically designated battery packs.** Use of any other battery packs may create a risk of injury and fire.
- **When battery pack is not in use, keep it away from other metal objects, like paper clips, coins, keys, nails, screws, or other small metal objects that can make a connection from one terminal to another.** Shorting the battery terminals together may cause burns or a fire.
- **Under abusive conditions, liquid may be ejected from the battery; avoid contact.** If contact accidentally occurs, flush with water. If liquid contacts eyes, additionally seek medical help. Liquid ejected from the battery may cause irritation or burns.

### SERVICE

- **Have your power tool serviced by a qualified repair person using only identical replacement parts.** This will ensure that the safety of the power tool is maintained.

## SAFETY INFORMATION

---

### HEDGE TRIMMER SAFETY WARNINGS

- **Use both hands when operating the hedge trimmer. Using one hand could cause loss of control and result in serious personal injury.**
- **Keep all parts of the body away from the cutter blade. Do not remove cut material or hold material to be cut when blades are moving. Make sure the switch is off when clearing jammed material. Blades coast after turn off.** A moment of inattention while operating the hedge trimmer may result in serious personal injury.
- **Carry the hedge trimmer by the handle with the cutter blade stopped.** Proper handling of the hedge trimmer will reduce possible personal injury from the cutter blades.
- **Hold the power tool by insulated gripping surfaces only, because the cutter blade may contact hidden wiring or its own cord.** Cutter blades contacting a “live” wire may make exposed metal parts of the power tool “live” and could give the operator an electric shock.
- **DANGER – Keep hands away from blade.** Contact with blade will result in serious personal injury.
- **Keep cable away from cutting area.** During operation the cable may be hidden in shrubs and can be accidentally cut by the blade.

### WARNING

**Only use with handle and guard properly assembled to hedge trimmer. The use of the hedge trimmer without the proper guard or handle provided may result in serious personal injury.**

### WARNING (PROPOSITION 65)

Some dust created by power sanding, sawing, grinding, drilling, and other construction activities contains chemicals known to cause cancer, birth defects or other reproductive harm. Some examples of these chemicals are:

- Lead from lead-based paints
- Crystalline silica from bricks and cement and other masonry products, and
- Arsenic and chromium from chemically treated lumber.

Your risk of exposure to these chemicals varies depending on how often you do this type of work. To reduce your exposure to these chemicals, work in a well-ventilated area, and work with approved safety equipment, such as dust masks that are specially designed to filter out microscopic particles.

## PREPARATION

---

Make sure all parts are present. Compare parts with package contents list. If any part is missing or damaged, do not attempt to assemble the product.

Remove the hedge trimmer from the box, then remove scabbard and place the charged battery in the hedge trimmer before beginning operation.

## UNPACKING

- This product requires no assembly.
- Carefully remove the product and any accessories from the box. Make sure that all items listed in the Package Contents list are included.
- Inspect the product carefully to make sure no breakage or damage occurred during shipping.
- Do not discard the packing material until you have carefully inspected and satisfactorily operated the product.
- If any parts are damaged or missing, please call **1-888-3KOBALT** (1-888-356-2258) for assistance.

## KNOW YOUR HEDGE TRIMMER

---

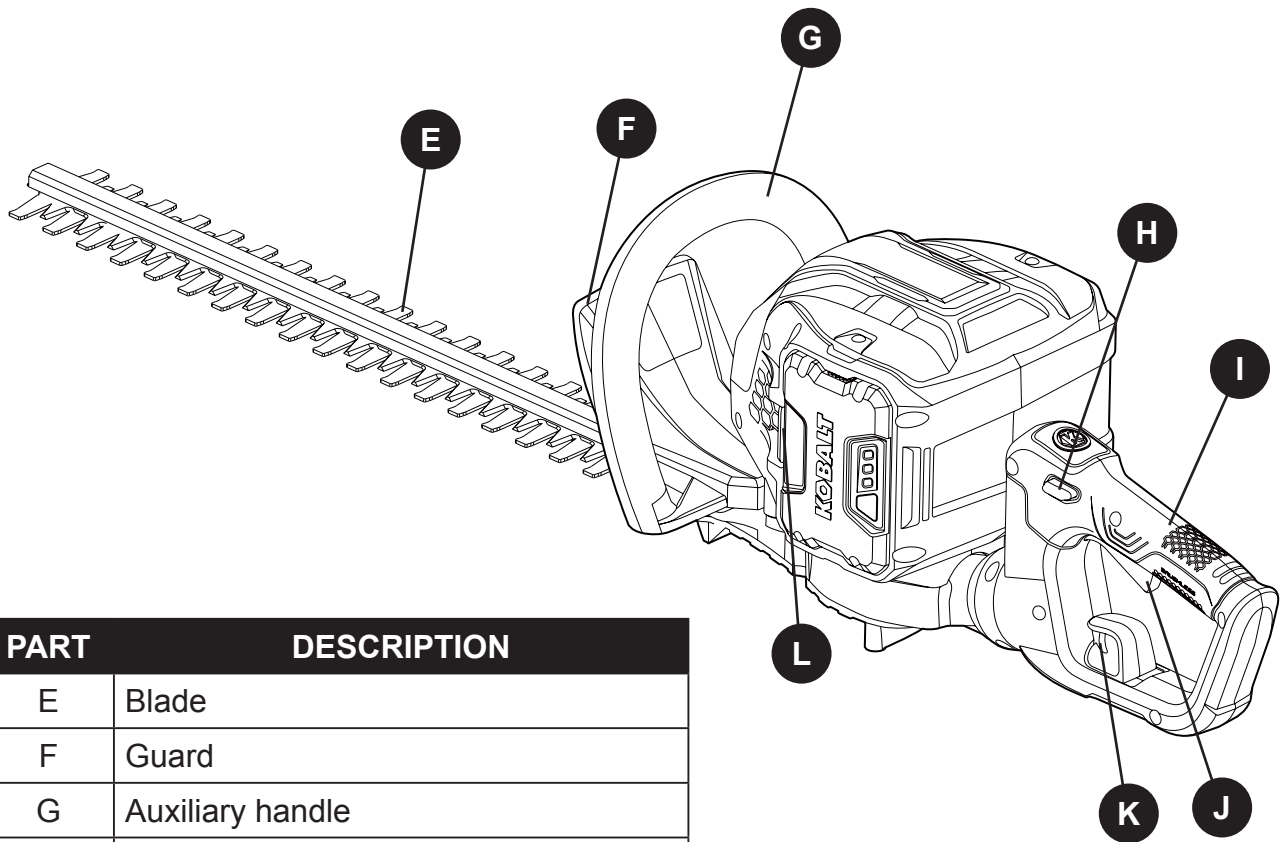

PART	DESCRIPTION
E	Blade
F	Guard
G	Auxiliary handle
H	Lock-out button
I	Front handle
J	Trigger switch
K	Rotation lever
L	Battery release button

## KNOW YOUR HEDGE TRIMMER

The safe use of this product requires an understanding of the information on the product and in this operator's manual as well as a knowledge of the project you are attempting. Before use of this product, familiarize yourself with all operating features and safety rules.

### Guard

The guard (F) helps prevent the operator's hands from slipping into the blades.

### Trigger switch

The lock-out button (H) must be pressed either to the left or the right before the trigger switch (J) can be depressed. The lock-out button (H) can be released after the tool has started.

### WARNING

To avoid personal injury:

- Handle the blade with care.
- Do not place your fingers or hand between the notches in the blade or in any position where they could get pinched or cut.
- Never service the blade or hedge trimmer unless the battery is removed.
- Always keep both hands on the hedge trimmer handles to prevent your hand from touching the blade.

## OPERATING INSTRUCTIONS

### BATTERY

 **IMPORTANT:** The battery may not be fully charged when purchased. Before using the hedge trimmer for the first time, place the battery in the battery charger and charge. Make sure to read all safety precautions, and follow the instructions in the battery and charger manuals.

#### To install the battery:

1. Align the battery with the cavity in the housing.
2. Insert battery in the housing until battery release button (L) locks into place. You should hear a "click" once it is installed.

#### To remove the battery:

1. Press the battery release button (L) on the hedge trimmer.  
This will cause the battery to raise out of the tool slightly.
2. Grasp the hedge trimmer firmly and pull the battery out of the tool.

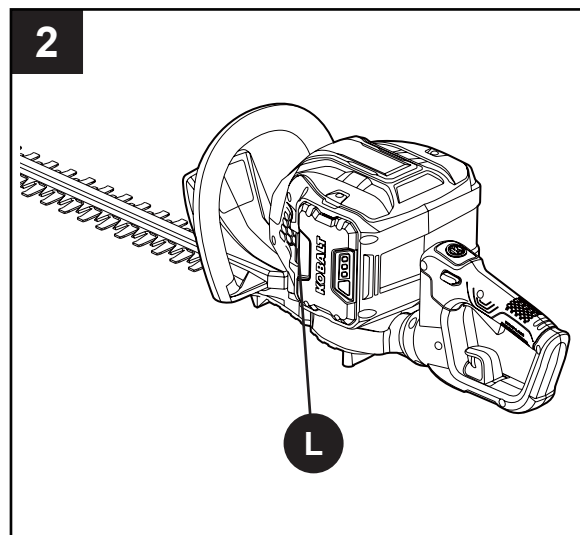
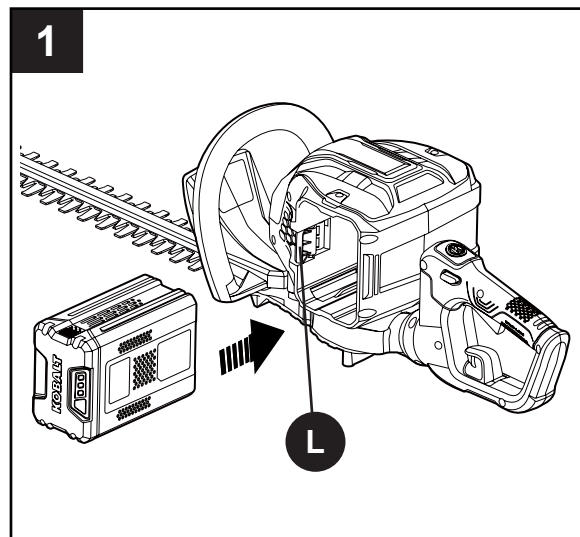

## OPERATING INSTRUCTIONS

### **!** WARNING

Follow these instructions in order to avoid injury and to reduce the risk of electric shock or fire:

- Replace the battery or the charger immediately if the battery case or charger cord is damaged.
- Verify that the trigger switch is in the OFF position before inserting or removing the battery.
- Verify that the battery is removed and the trigger switch is in the OFF position before inspecting, adjusting, or performing maintenance on any part of the hedge trimmer.
- Read, understand, and follow the instructions contained in the charger manual.

### Starting and stopping the hedge trimmer

1. Press the lock-out button (H) into the handle and hold.
2. Squeeze the trigger switch (J). The hedge trimmer will turn ON.
3. Release the lock-out button. The hedge trimmer will stay on as long as the trigger switch is engaged.
4. The hedge trimmer will stop if the trigger switch is released.

**!** **IMPORTANT:** If the hedge trimmer is accidentally dropped, the unit will turn off and the blades will coast to a stop. The hedge trimmer will then be locked off.

### Using the rotating rear handle

1. Place the hedge trimmer on a flat and even surface.
2. Make sure that you release the trigger.
3. Pull the rotation lever (K) and begin turning the rear handle. Release the rotation lever and turn the handle 90 degrees to either side until it clicks into place and the lever locks in.
4. To turn the handle back to center, pull the rotation lever again, turn the handle slightly, release the rotation lever and continue turning the handle until it locks into place.

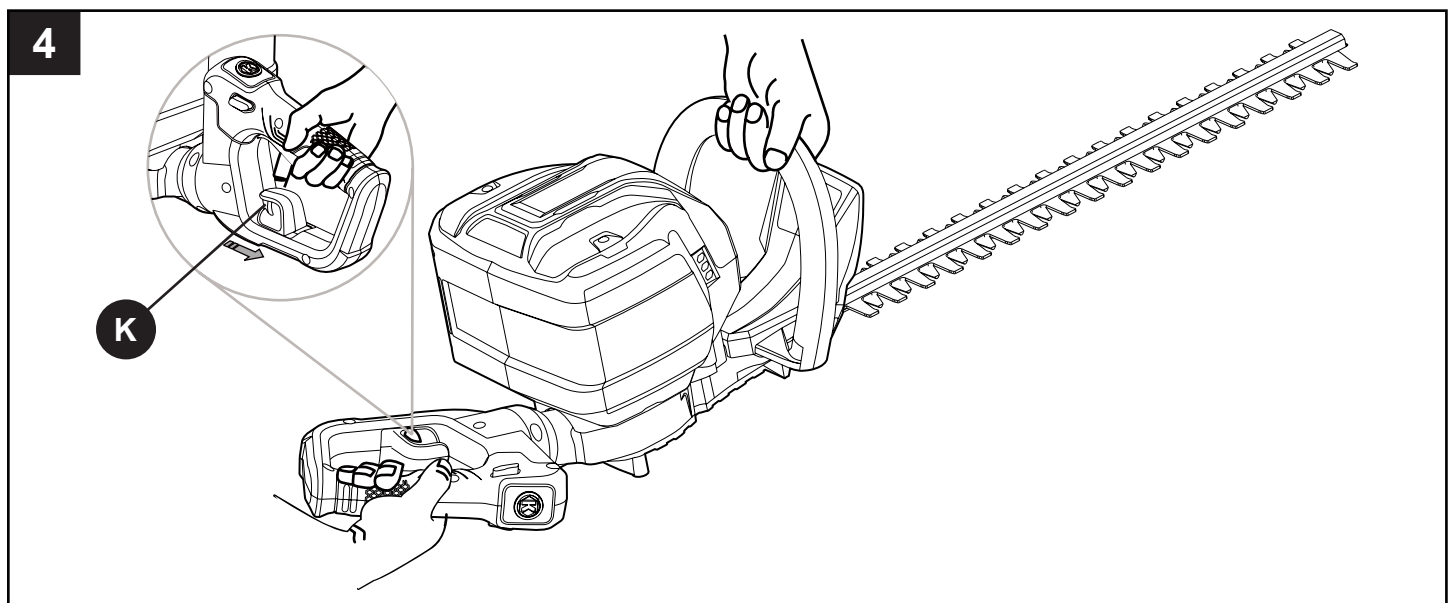
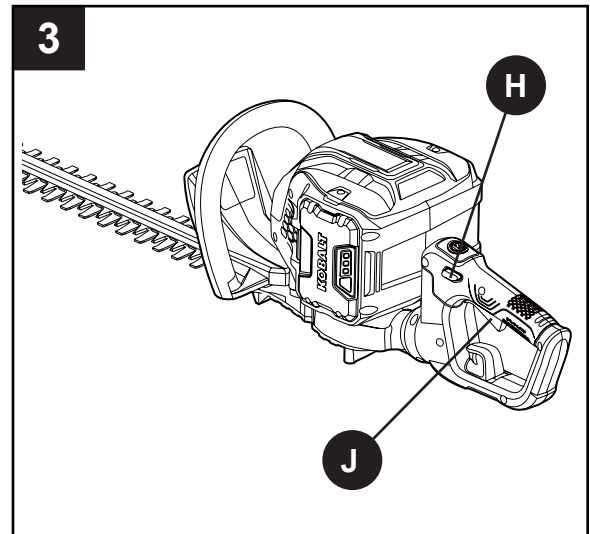

## CARE AND MAINTENANCE

---

### Hedge Trimmer Blade Maintenance

**Note:** Before performing maintenance, remove the battery from the hedge trimmer.

1. Remove dirt and debris from blades using a small dry paint brush or equivalent (not included).

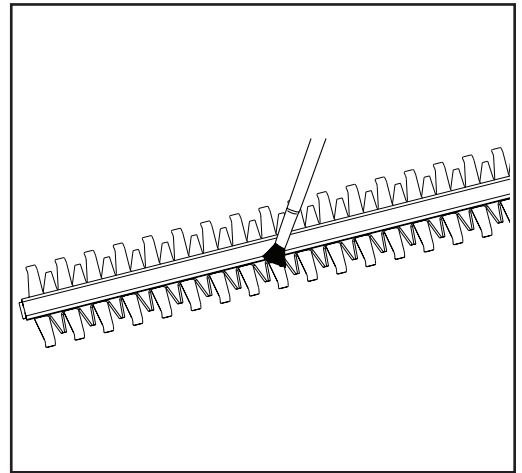

2. Clean blades by spraying an appropriate degreaser (not included) on the blades and cutting bar.

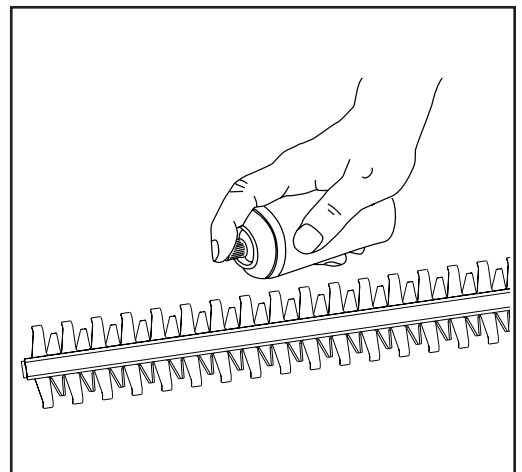

3. After heavy use, it is recommended to thoroughly check your blades for deformation or imperfections and, if required, file edges to provide a sharper cut. If necessary, it is recommended to take it to a qualified technician to help sharpen blades. Always use a metal file (not included).

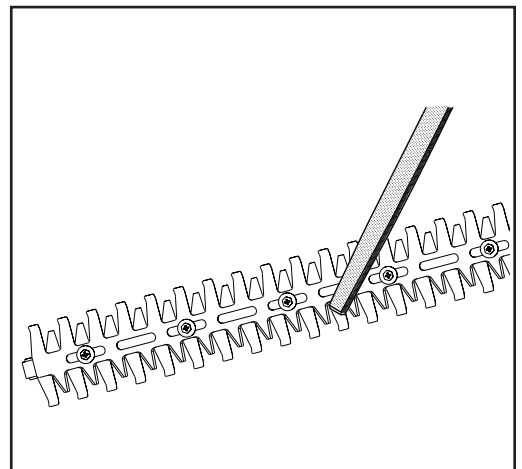

## CARE AND MAINTENANCE

4. After each blade is sharpened, it is required to apply a light machine oil or lithium based spray-on grease (not included) to the blades.

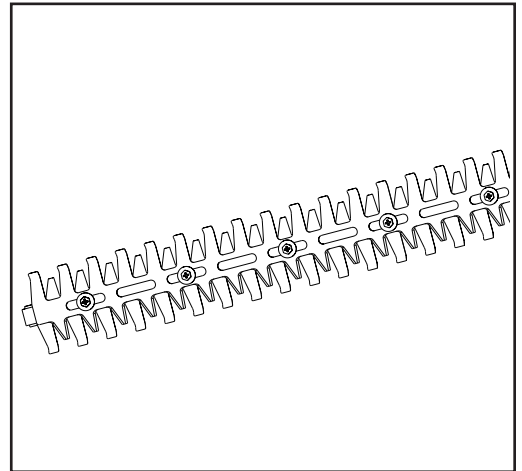

## TROUBLESHOOTING

If you still have questions or an unresolved issue after going through this troubleshooting guide, or just want to speak to a Kobalt product expert, please call our customer service department at 1-888-3KOBALT (1-888-356-2258), 8 a.m. - 8 p.m., EST, Monday – Friday.

PROBLEM	POSSIBLE CAUSE	CORRECTIVE ACTION
Motor fails to start when trigger switch is depressed.	1. Battery is not secure.  2. Battery is not charged.	1. To secure the battery, make sure the latch on the top of the battery compartment snaps into place.  2. Charge the battery according to the instructions included with your model.
Motor runs, but cutting blades do not move.	Hedge trimmer damaged.	Do not use the hedge trimmer. Call 1-888-3KOBALT (1-888-356-2258) for technical service.
Hedge trimmer smokes during operation.	Hedge trimmer damaged.	Do not use the hedge trimmer. Call 1-888-3KOBALT (1-888-356-2258) for technical service.
Motor hums, blades do not move.	Debris or other may be jamming the blades.	Remove battery, clear debris blockage from blades.

## **WARRANTY**

---

### **5-YEAR LIMITED WARRANTY**

This Kobalt 80 V Hedge Trimmer is warranted to the original purchaser from the original purchase date for five (5) years subject to the warranty coverage described herein.

This Kobalt 80 V Hedge Trimmer is warranted for the original user to be free from defects in material and workmanship.

If you believe that the Kobalt 80 V Hedge Trimmer is defective at any time during the specified warranty period, simply return the 80 V Hedge Trimmer along with proof of purchase to the place of purchase for a free replacement or refund, or call 1-888-3KOBALT (1-888-356-2258) for warranty service.

This warranty is void if: defects in materials or workmanship or damages result from repairs or alterations which have been made or attempted by others or the unauthorized use of nonconforming parts; the damage is due to normal wear, damage is due to abuse (including overloading of the tool beyond capacity), improper maintenance, neglect or accident; or the damage is due to the use of the tool after partial failure or use with improper accessories or unauthorized repair or alteration.

This warranty gives you specific legal rights, and you may also have other rights that vary from state to state.

## REPLACEMENT PARTS LIST

---

For replacement parts, call our customer service department at **1-888-3KOBALT** (1-888-356-2258), 8 a.m. - 8 p.m., EST, Monday - Friday.

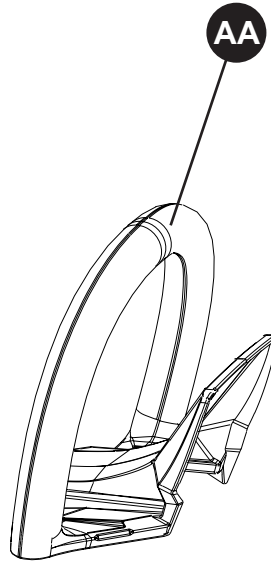

PART	DESCRIPTION	PART #
AA	Auxiliary handle/guard	341072234

# KOBALT™

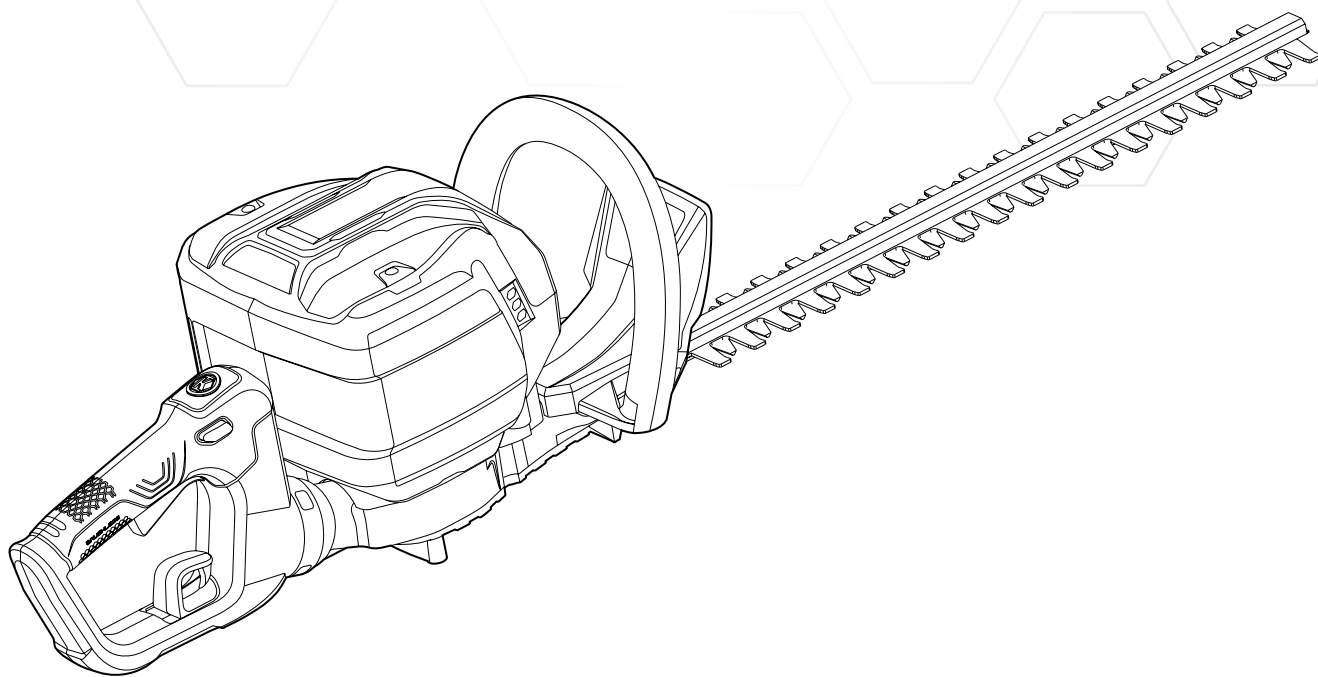

ARTÍCULO #0847818

## PODADORA DE ARBUSTOS DE 80 VOLTIOS

MODELO #KHT 2680A-08

  
US  
218549

---

ADJUNTE SU RECIBO AQUÍ

Número de serie \_\_\_\_\_ Fecha de compra \_\_\_\_\_

---



¿Tiene preguntas, problemas, piezas faltantes? Antes de regresar a la tienda, llame a nuestro Departamento de Servicio al Cliente al **1-888-3KOBALT** (1-888-356-2258) de lunes a viernes, de 8 a.m. a 8 p.m., hora estándar del Este.

## TABLA DE CONTENIDO

---

Especificaciones del producto .....	17
Contenido del paquete .....	18
Símbolos .....	19
Información para la seguridad .....	21
Preparación .....	24
Familiarícese con su podadora de arbustos .....	24
Instrucciones de uso .....	25
Cuidado y mantenimiento .....	27
Detección de problemas .....	28
Garantía .....	29
Lista de repuestos .....	30

## ESPECIFICACIONES DEL PRODUCTO

---

COMPONENTES	ESPECIFICACIONES
Tipo	Inalámbrica y accionada por batería
Largo de la hoja	66,04 cm
Capacidad de corte	19,05 mm
Velocidad recíproca	3600 ( $\pm 10\%$ ) SPM
Peso (sin la batería)	3,50 kg

## CONTENIDO DEL PAQUETE

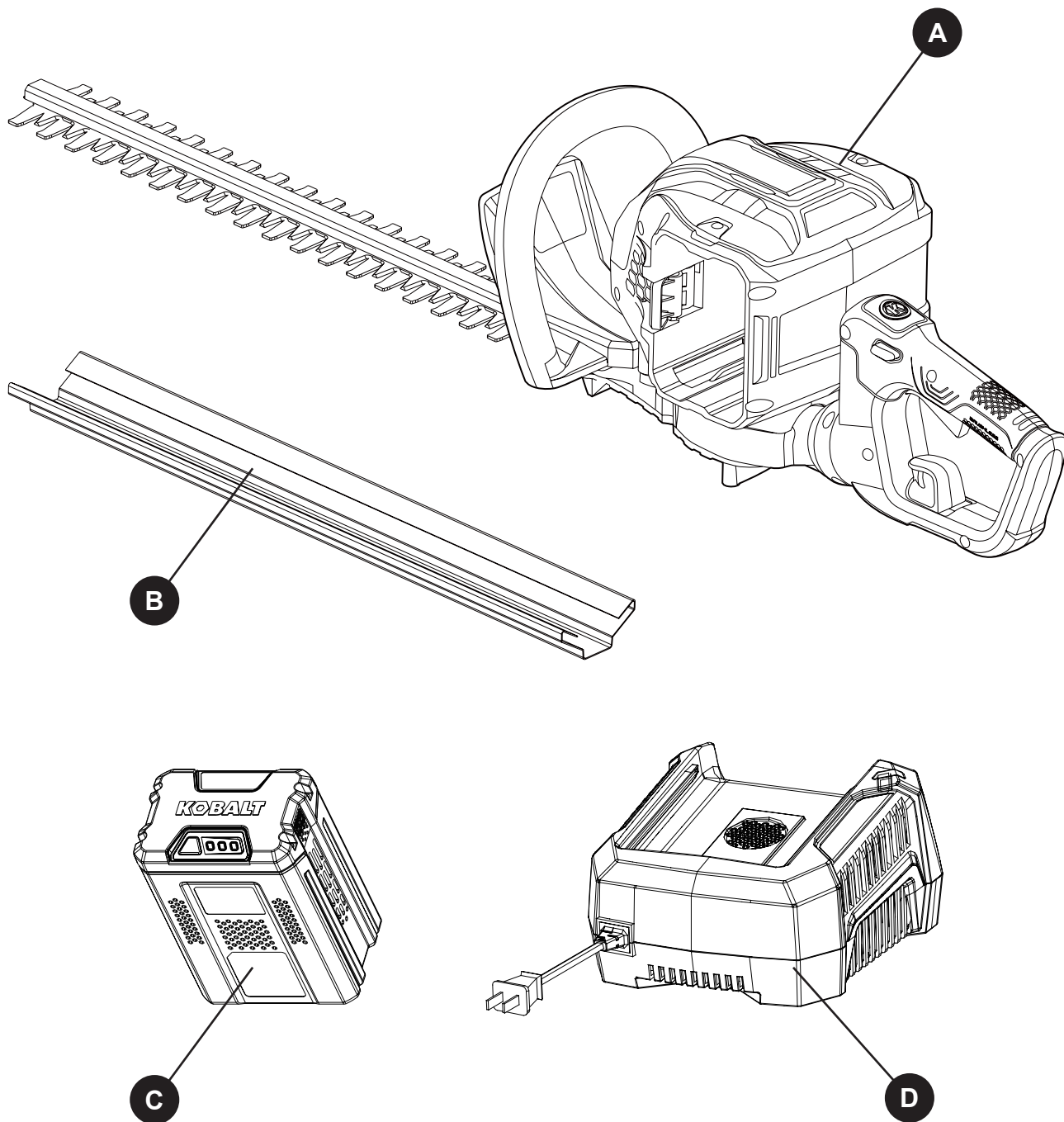

PIEZA	DESCRIPCIÓN	CANTIDAD
A	Podadora de arbustos	1
B	Funda	1
C	Batería	1
D	Cargador	1



## SÍMBOLOS

Algunos de estos símbolos pueden ser usados en este producto. Por favor, léalos y aprenda su significado. La interpretación correcta de estos símbolos permite una operación mejor y más segura.

SÍMBOLO	DESIGNACIÓN	EXPLICACIÓN
V	Voltios	Voltaje
A	Amperios	Corriente
Hz	Hercios	Frecuencia (ciclos por segundo)
W	Vatios	Potencia
SPM	Golpes por minuto	El número de movimientos de vaivén que la lámina realiza por minuto
	Corriente alterna	Tipo de corriente
	Corriente directa	Tipo o característica de la corriente
	Alerta sobre el uso en áreas mojadas	No exponga el producto a la lluvia ni lo use en áreas húmedas.
	Lea el manual del operario	Para reducir el riesgo de lesiones, el usuario debe leer y comprender el manual del operario antes de usar este producto.
	Alerta de seguridad	Precauciones para su seguridad.
	Evite la cercanía de personas	Mantenga una distancia mínima de 15,24 m de otras personas.
	Protección para los ojos	Cuando use este equipo, use protección para los ojos con cobertura lateral que cumpla con los requisitos de la ANSI Z87.1.
	Hoja afilada	Mantenga las manos alejadas de las hojas afiladas en movimiento.
	Guantes	Guantes antideslizantes para trabajo pesado.

**Guarde estas instrucciones**

La simbología y los significados siguientes fueron diseñados para explicar los niveles de riesgo asociados con este producto.

<b>SÍMBOLO</b>	<b>SEÑAL</b>	<b>SIGNIFICADO</b>
	PELIGRO	Indica una situación de peligro inminente que, si no se evita, causará la muerte o lesiones severas.
	ADVERTENCIA	Indica una situación de peligro potencial que, si no se evita, podría causar la muerte o lesiones severas.
	PRECAUCIÓN	Indica una situación de peligro potencial que, si no se evita, puede causar lesiones menores o moderadas.
	PRECAUCIÓN	(Sin el símbolo de alerta de seguridad) Indica una situación que puede causar daños materiales.

 **ADVERTENCIA**

- Para evitar lesiones severas, no intente usar este producto sin haber leído y entendido completamente este manual del propietario. Si usted no entiende las advertencias e instrucciones en este manual del propietario, no use este producto. Llame al 1-888-356-2258 para recibir asistencia.
-  El funcionamiento de cualquier herramienta eléctrica puede causar que objetos sean lanzados hacia sus ojos, lo que puede ocasionar lesiones severas en los ojos. Antes de comenzar a usar herramientas eléctricas, use siempre gafas protectoras o anteojos de seguridad con protectores laterales y, si fuera necesario, una máscara protectora total. Recomendamos una máscara de seguridad de visión amplia para usar sobre anteojos o gafas de seguridad estándar con protectores laterales. Use siempre protección para los ojos que cumpla con la ANSI Z87.1.

## **! INFORMACIÓN DE SEGURIDAD**

### **! ADVERTENCIA**

**Lea todas las advertencias de seguridad y todas las instrucciones.** El incumplimiento de las advertencias y las instrucciones podría provocar descargas eléctricas, incendios o lesiones graves. **Guarde todas las advertencias e instrucciones para referencia futura.**

El término “herramienta eléctrica” que aparece en todas las advertencias a continuación se refiere a la herramienta eléctrica conectada a la línea principal (con cable) o a la herramienta eléctrica funcionando a batería (inalámbrica).

### **SEGURIDAD EN EL ÁREA DE TRABAJO**

- **Mantenga el área de trabajo limpia y bien iluminada.** Las áreas desordenadas u oscuras aumentan las posibilidades de accidentes.
- **No opere herramientas eléctricas en ambientes explosivos tales como en la presencia de líquidos inflamables, gases o polvo.** Las herramientas eléctricas crean chispas que pueden encender el polvo o los gases.
- **Mantenga a los niños y espectadores alejados durante la operación de una herramienta eléctrica.** Las distracciones pueden hacerle perder el control.

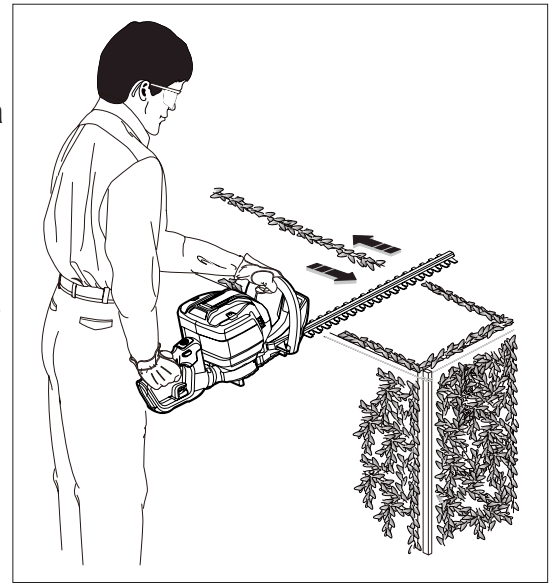

### **SEGURIDAD ELÉCTRICA**

- **Una herramienta que funcione a batería con baterías integrales o una batería separada se debe recargar solo con el cargador específico para esa batería.** Un cargador que sea adecuado para un tipo de batería puede crear un riesgo de incendio cuando se use con una batería diferente.
- **Evite el contacto del cuerpo con superficies conectadas a tierra, como tuberías, radiadores, extractores o refrigeradores.** Existe un gran riesgo de descarga eléctrica si su cuerpo tiene conexión a tierra.
- **No exponga las herramientas eléctricas a la lluvia ni a condiciones de humedad.** Si ingresa agua en una herramienta eléctrica, aumentará el riesgo de descarga eléctrica.
- **Use una herramienta que funcione a batería solo con la batería especificada.** El uso de otras baterías puede crear un riesgo de incendio.
- **Si es inevitable utilizar una herramienta eléctrica en un lugar húmedo, use un suministro protegido con un interruptor diferencial residual (RCD, por sus siglas en inglés).** El uso de un RCD disminuye el riesgo de descargas eléctricas.
- Use solo baterías Kobalt de 80 voltios.

### **SEGURIDAD PERSONAL**

- **Manténgase alerta, fíjese en lo que está haciendo y utilice el sentido común cuando opere una herramienta eléctrica. No la utilice cuando esté cansado o bajo la influencia del alcohol, drogas o medicamentos.** Un descuido mientras se operan herramientas eléctricas puede ocasionar lesiones severas.
- **Use un equipo de protección personal. Use siempre lentes de protección.** Los equipos de protección, como mascarillas antipolvo, zapatos de seguridad antideslizantes, cascos protectores o protección auditiva, utilizados para condiciones adecuadas, disminuyen las lesiones personales.
- **Evite un arranque accidental. Asegúrese de que el interruptor esté en la posición de apagado antes de conectar la herramienta a la fuente de electricidad o la batería, o antes de levantarla o transportarla.** Transportar herramientas eléctricas con el dedo en el interruptor o enchufar herramientas eléctricas que tienen el interruptor encendido aumenta las posibilidades de accidentes.
- **Retire todas las llaves de ajuste o llaves inglesas antes de encender la herramienta eléctrica.**

## INFORMACIÓN DE SEGURIDAD

Si se deja una llave inglesa o una llave conectada a una pieza giratoria de la herramienta eléctrica, se pueden producir lesiones personales.

- **No se incline demasiado. Mantenga una postura y un equilibrio adecuados en todo momento.** Esto permite un mejor control de la herramienta eléctrica en situaciones inesperadas.
- **Vístase apropiadamente. No vista ropa holgada ni joyas. Recójase el cabello largo. Mantenga el cabello, la ropa y los guantes lejos de las piezas en movimiento.** Las ropas holgadas, las joyas o el cabello largo pueden quedar atrapados en las piezas en movimiento.
- **Si se proporcionan dispositivos para la conexión de instalaciones de extracción y recolección de polvo, asegúrese de que se conecten y se usen debidamente.** El uso de estos dispositivos puede disminuir los peligros relacionados con el polvo.



Use siempre protección para los ojos. Una podadora de arbustos puede lanzar objetos a sus ojos y ocasionar daños permanentes a los ojos. Use siempre gafas de seguridad con protectores laterales que cumplan con los requisitos de la ANSI Z87.1. Las gafas comunes solo tienen lentes resistentes a golpes, NO son gafas de seguridad.

### USO Y CUIDADO DE LAS HERRAMIENTAS ELÉCTRICAS

- **No fuerce la herramienta eléctrica. Utilice la herramienta eléctrica adecuada para su aplicación.** La herramienta eléctrica adecuada realizará un trabajo más seguro y de mejor calidad al ritmo para el que se la diseñó.
- **No utilice la herramienta eléctrica si el interruptor no la enciende o apaga.** Cualquier herramienta eléctrica que no pueda controlarse con el interruptor es peligrosa y debe repararse.
- **Desconecte el paquete de baterías de la herramienta eléctrica antes de realizar cualquier ajuste, cambiar accesorios o almacenar herramientas eléctricas.** Este tipo de medidas de seguridad preventivas reduce el riesgo de arranques accidentales de la herramienta eléctrica.
- **Almacene las herramientas eléctricas que no estén en uso fuera del alcance de los niños y no permita que personas no familiarizadas con la herramienta o estas instrucciones la operen.** Las herramientas eléctricas son peligrosas en manos de usuarios sin capacitación.
- **Realice mantenimiento a las herramientas eléctricas. Revise si hay desalineación o agarrotamiento de piezas móviles o si estas están rotas, así como cualquier otra condición que pueda afectar la operación de las herramientas eléctricas. Si la herramienta eléctrica se daña, hágala reparar antes de usarla.** Muchos accidentes son producto del mantenimiento incorrecto de las herramientas eléctricas.
- **Mantenga las herramientas de corte afiladas y limpias.** Las herramientas de corte que se mantienen adecuadamente, con sus bordes de corte afilados, son menos propensas a trabarse y son más fáciles de controlar.
- **Use la herramienta eléctrica, los accesorios y las brocas de acuerdo con estas instrucciones, considerando las condiciones de trabajo y el trabajo que desea realizar.** El uso de la herramienta eléctrica en operaciones distintas para las que fue diseñada podría crear una situación de peligro.

### USO Y CUIDADO DE LA HERRAMIENTA A BATERÍA

- **Asegúrese de que el interruptor esté en la posición "OFF" (APAGADO) antes de insertar el paquete de baterías.** Insertar el paquete de baterías en herramientas eléctricas que tienen el interruptor encendido aumenta las posibilidades de accidentes.
- **Recargue solo con el cargador especificado por el fabricante.** Un cargador adecuado para un tipo de paquete de baterías puede crear un riesgo de incendio cuando se usa con otro paquete de baterías.
- **Use herramientas eléctricas solo con paquetes de baterías designados específicamente.** El uso de cualquier otro paquete de baterías puede crear un riesgo de lesión e incendio.

## INFORMACIÓN DE SEGURIDAD

---

- **Cuando el paquete de baterías no esté en uso, aléjelo de objetos metálicos, como sujetapapeles, monedas, llaves, clavos, tornillos u otros objetos metálicos pequeños que puedan crear una conexión entre los terminales.** Es posible que una conexión entre los terminales produzca quemaduras o un incendio.
- **En condiciones de maltrato, es posible que salga líquido de la batería. Evite el contacto.** Si se produce un contacto accidental, enjuague con agua. Si el líquido entra en contacto con los ojos, también solicite atención médica. El líquido que sale de la batería puede provocar irritación o quemaduras.

### SERVICIO

- **Permita que solo una persona capacitada repare la herramienta eléctrica, mediante el uso solo de piezas de repuesto idénticas.** Esto mantendrá la seguridad de la herramienta eléctrica.

### ADVERTENCIAS DE SEGURIDAD SOBRE LA CORTADORA DE ORILLAS

- **Utilice ambas manos cuando opere la cortadora de orillas. El uso de una sola mano podría provocar la pérdida de control y causar lesiones graves.**
- **Mantenga todas las partes del cuerpo alejadas de la hoja para cortador. No retire el material cortado ni sostenga el material que debe cortar cuando las hojas estén en movimiento. Asegúrese de que el interruptor esté apagado cuando limpie material atascado. Las hojas siguen girando después de apagar la herramienta.** Un momento de desatención mientras opera la cortadora de orillas puede provocar lesiones personales graves.
- **Transporte la cortadora de orillas de la manija con la hoja para cortador detenida.** El manejo adecuado de la cortadora de orillas reducirá las posibles lesiones personales que puedan producirse con las hojas para cortador.
- **Sostenga la herramienta eléctrica solo por las áreas de agarre, porque la hoja puede entrar en contacto con cableado oculto o con su propio cable.** Las hojas que entren en contacto con un cable "energizado" pueden exponer las partes metálicas "energizadas" de la herramienta eléctrica y podrían provocarle una descarga eléctrica al operador.
- **PELIGRO: mantenga las manos alejadas de la hoja.** El contacto con la hoja podría provocar lesiones personales graves.
- **Mantenga el cable alejado del área de corte.** Durante la operación, el cable puede esconderse en arbustos y la hoja puede cortarlo por accidente.

### ADVERTENCIA

**Utilice la herramienta solo con la manija y la protección correctamente ensambladas a la cortadora de orillas. El uso de la cortadora de orillas sin la protección o la manija apropiadas puede provocar lesiones personales graves.**

### ADVERTENCIA (PROPUESTA 65)

Parte del polvo creado al lijar, aserrar, esmerilar, taladrar y otras actividades de construcción contiene sustancias químicas reconocidas como causantes de cáncer, defectos congénitos y otros daños al sistema reproductivo. Algunos ejemplos de estas sustancias químicas son:

- El plomo de las pinturas a base de plomo
- La sílice cristalina de los ladrillos, el cemento y otros productos de mampostería
- El arsénico y el cromo de la madera tratada químicamente.

El riesgo derivado de estas exposiciones varía según la frecuencia con la que se realice este tipo de trabajo. Para reducir la exposición a estas sustancias químicas, trabaje en un área bien ventilada y utilice equipo de seguridad aprobado, como mascarillas antipolvo diseñadas especialmente para filtrar las partículas microscópicas.

## PREPARACIÓN

Asegúrese de tener todas las piezas. Compare las piezas con la lista del contenido del paquete. Si hubiera alguna pieza faltante o dañada, no trate de ensamblar el producto.

Saque la podadora de arbustos de la caja, quite la funda y coloque la batería cargada en la podadora de arbustos antes de comenzar a usarla.

## DESEMBALAJE

- Este producto no requiere ensamblaje.
- Con cuidado, saque el producto y cualquier accesorio de la caja. Asegúrese de que incluya todos los artículos mencionados en la lista del contenido del paquete.
- Inspeccione el producto cuidadosamente para asegurarse de que no se haya quebrado o dañado durante el envío.
- No tire el material de empaque hasta que no haya inspeccionado con cuidado y operado satisfactoriamente el producto.
- Si hubiera piezas dañadas o faltantes, llame al **1-888-3KOBALT** (1-888-356-2258) para recibir ayuda.

## FAMILIARÍCESE CON SU PODADORA DE ARBUSTOS

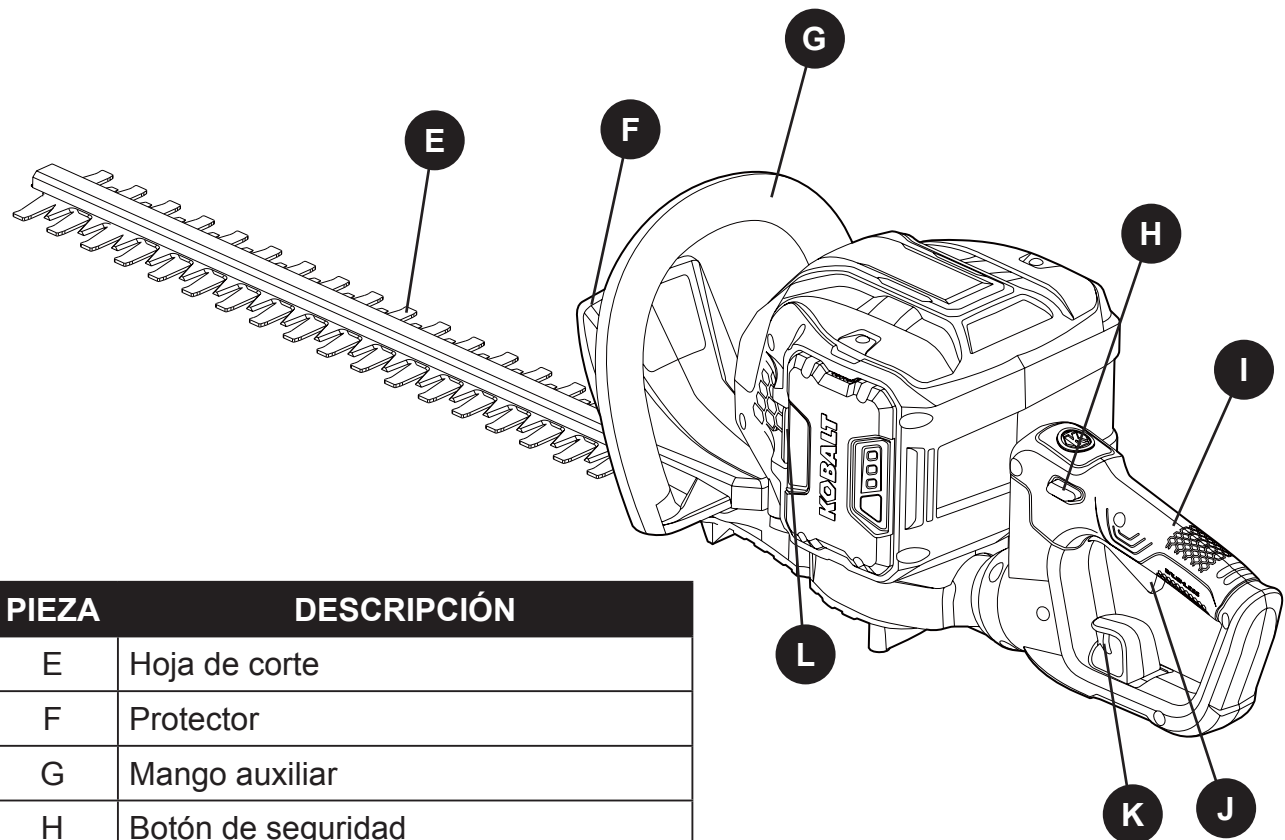

PIEZA	DESCRIPCIÓN
E	Hoja de corte
F	Protector
G	Mango auxiliar
H	Botón de seguridad
I	Manija frontal
J	Interruptor de gatillo
K	Palanca de rotación
L	Botón de liberación de la batería

## FAMILIARÍCESE CON SU PODADORA DE ARBUSTOS

El uso seguro de este producto requiere un entendimiento de la información en el producto y en este manual del operario, así como el conocimiento del proyecto que usted va a realizar. Antes del uso de este producto, familiarícese con todas las características de funcionamiento y las reglas de seguridad.

### Protector

El protector (F) ayuda a prevenir que las manos del operario resbalen hacia las hojas.

### Interruptor de gatillo

El botón de bloqueo (H) debe estar presionado hacia la izquierda o la derecha antes de poder presionar el interruptor de gatillo (J). El botón de bloqueo (H) puede soltarse luego de que la herramienta haya arrancado.

### ADVERTENCIA

Para prevenir lesiones personales:

- Manipule la hoja con cuidado.
- No coloque los dedos ni la mano entre las muescas de la hoja o en cualquier posición donde puedan pellizcarse o cortarse.
- Nunca dé mantenimiento a la hoja o a la podadora de arbustos sin quitar antes la batería.
- Mantenga siempre ambas manos en los mangos de la podadora de arbustos para prevenir que su mano toque la hoja.

## INSTRUCCIONES DE USO

### BATERÍA

 **IMPORTANTE:** la batería no viene cargada cuando la compra. Antes de usar la podadora por primera vez, coloque la batería en el cargador de batería y cárguela. Asegúrese de leer todas las precauciones de seguridad y de seguir las instrucciones en los manuales de la batería y el cargador.

#### Para instalar la batería:

1. Alinee la batería con la cavidad de la carcasa.
2. Inserte la batería en la carcasa hasta que el botón de liberación de la batería (L) se bloquee en su lugar. Deberá escuchar un "clic" una vez que esté instalada.

#### Para quitar la batería:

1. Presione el botón de liberación de la batería (L) en la podadora.  
Esto hará que la batería se levante y se separe ligeramente de la herramienta.
2. Sostenga la podadora firmemente y saque la batería fuera del mango.

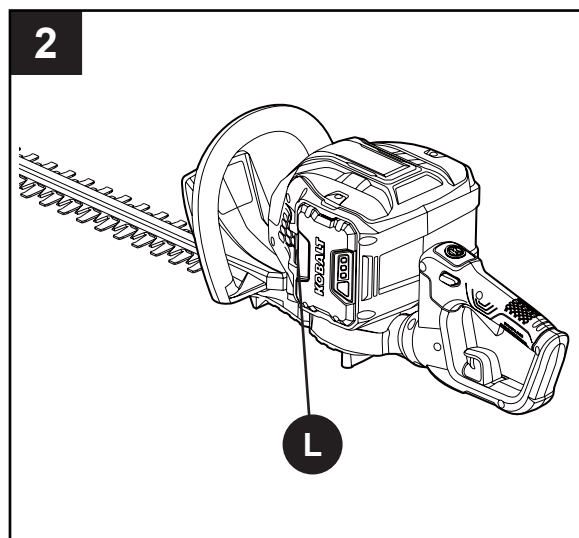
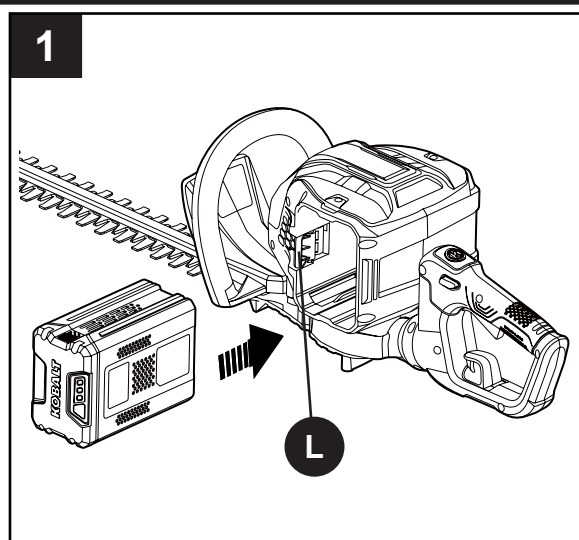

### **!** ADVERTENCIA

Siga estas instrucciones para evitar lesiones y reducir el riesgo de descargas eléctricas o incendios:

- Reemplace la batería o el cargador inmediatamente si la caja de la batería o el cable del cargador están dañados.
- Asegúrese de que el interruptor esté en la posición de APAGADO (OFF) antes de insertar o retirar la batería.
- Asegúrese de quitar la batería y de que el interruptor esté en la posición de APAGADO (OFF) antes de inspeccionar, ajustar o dar mantenimiento a cualquier pieza de la podadora.
- Lea, entienda y siga las instrucciones que aparecen en el manual del cargador.

### Arrancado y detención de la cortadora de orillas

1. Mantenga presionado el botón de bloqueo (H) en la manija.
2. Apriete el interruptor de gatillo (J). La cortadora de orillas se encenderá.
3. Suelte el botón de bloqueo. La cortadora de orillas permanecerá encendida mientras mantenga presionado el interruptor de gatillo.
4. La cortadora de orillas se detendrá si suelta el interruptor de gatillo.

**!** **IMPORTANTE:** si la podadora de arbustos se cae por accidente, la podadora de arbustos se apagará y la hoja se moverá hasta detenerse después de unos segundos. La podadora de arbustos quedará trabada nuevamente en la posición de apagado.

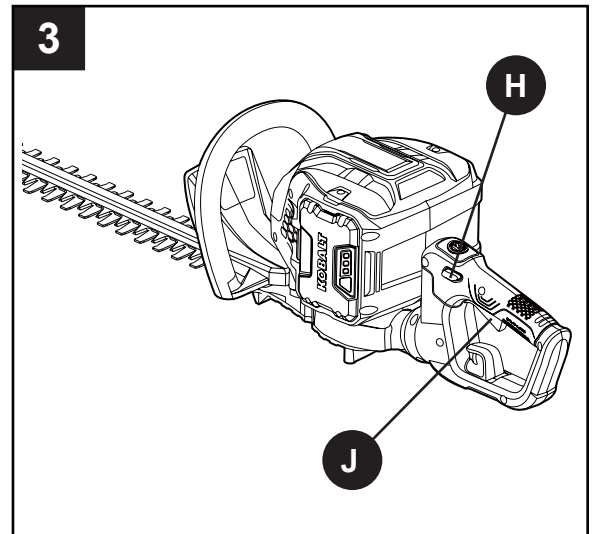

### Uso de la manija posterior giratoria

1. Coloque la cortadora de orillas en una superficie plana y nivelada.
2. Asegúrese de soltar el gatillo.
3. Jale la palanca de rotación (K) y comience a girar la manija posterior. Suelte la palanca de rotación y gire la manija 90 grados hacia cualquier lado hasta que encaje en su lugar y la palanca se bloquee.
4. Para hacer que la manija vuelva al centro, vuelva a jalar la palanca de rotación, gire la manija levemente, suelte la palanca de rotación y continúe girante la manija hasta que se bloquee en su lugar.

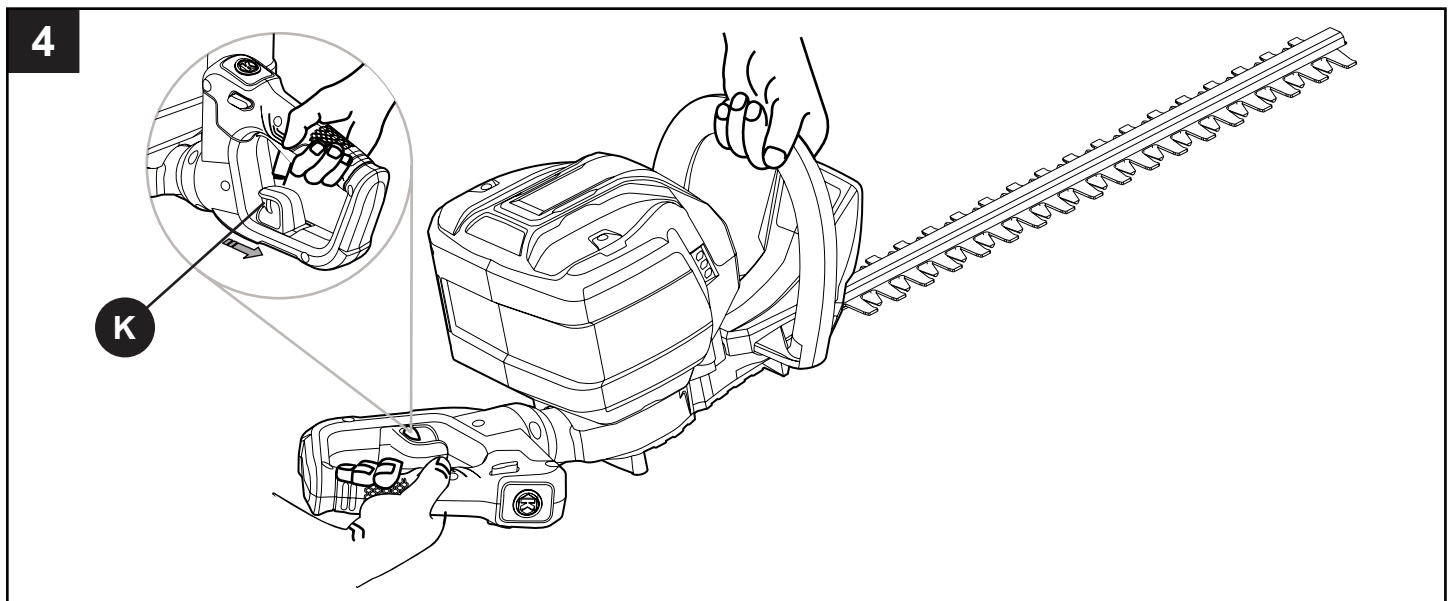

## CUIDADO Y MANTENIMIENTO

---

### Mantenimiento de la hoja de la podadora de arbustos

**Nota:** antes de dar mantenimiento, quite la batería de la podadora de arbustos.

1. Retire la suciedad y los escombros de las hojas usando una brocha (no se incluye).

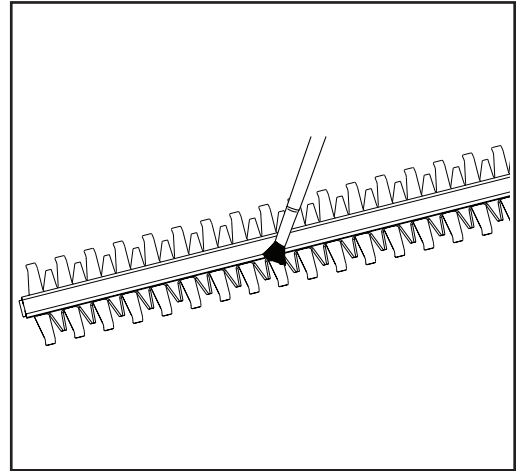

2. Limpie las hojas rociándolas con un lubricante o desengrasante adecuado (no se incluye) sobre las hojas y la barra de corte.

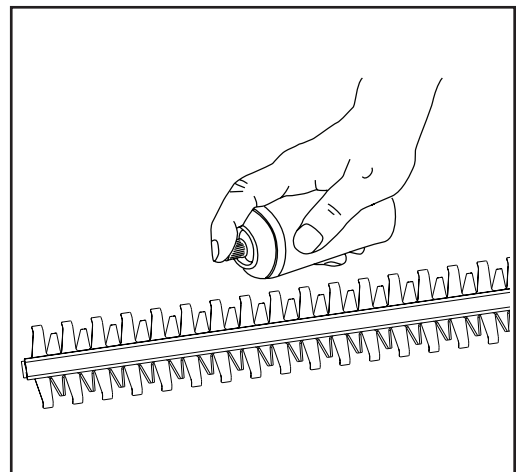

3. Después del uso pesado, se recomienda verificar completamente sus hojas para ver si hay deformaciones o imperfecciones y, si es necesario, limar los bordes para lograr un corte más uniforme. Si es necesario, se recomienda llevarla a un técnico calificado para ayudar a afilar las hojas. Use siempre una lima de metal (no se incluye).

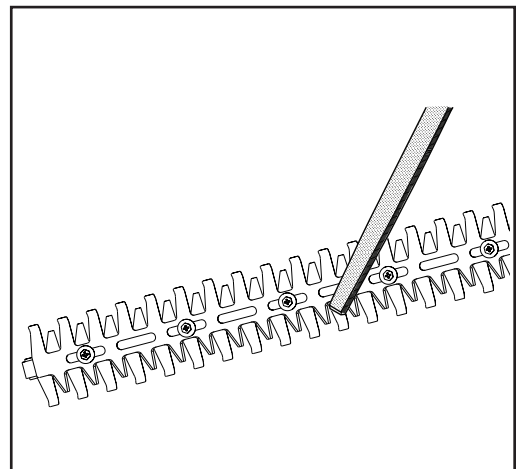

## CUIDADO Y MANTENIMIENTO

4. Después de afilar cada hoja, se requiere aplicar una capa ligera de aceite para máquina o rociarlas con grasa a base de litio (no se incluyen).

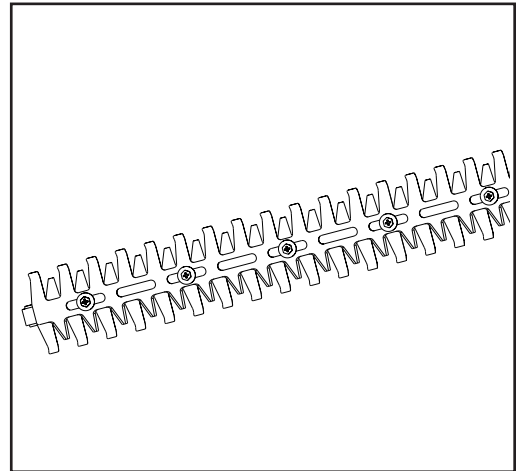

## DETECCIÓN DE PROBLEMAS

Si todavía tiene alguna pregunta o alguna cuestión no solucionada después de leer este guía de solución de problemas, o si desea hablar con un experto de productos Kobalt, llame a nuestro Departamento de Servicio al Cliente al 1-888-3KOBALT (1-888-356-2258), de lunes a viernes de 8 a.m. a 8 p.m., hora estándar del Este.

PROBLEMA	CAUSA POSIBLE	SOLUCIÓN
El motor no enciende cuando se oprime el interruptor de gatillo.	1. La batería no está bien colocada.  2. La batería no está cargada.	1. Para fijar la batería, asegúrese de que el pestillo en la parte superior del compartimiento de la batería trabaje en su lugar.  2. Cargue la batería de acuerdo con las instrucciones incluidas con su modelo.
El motor enciende, pero las hojas de corte no se mueven.	La podadora está dañada.	No use la podadora de arbustos. Llame al 1-888-3KOBALT (1-888-356-2258) para obtener asistencia técnica.
Sale humo de la podadora de arbustos cuando se usa.	La podadora está dañada.	No use la podadora de arbustos. Llame al 1-888-3KOBALT (1-888-356-2258) para obtener asistencia técnica.
El motor suena, pero las hojas no se mueven.	Puede que haya escombros u otros objetos atascados en las hojas.	Quite la batería y limpie los escombros que bloquean las hojas.

## **GARANTÍA**

---

### **5 AÑOS DE GARANTÍA LIMITADA**

Esta podadora de arbustos Kobalt de 80 voltios tiene cinco (5) años de garantía para el comprador original a partir de la fecha de compra original según la cobertura de la garantía descrita a continuación.

Se le garantiza al usuario original que esta podadora de arbustos Kobalt de 80 voltios no presentará defectos de fabricación ni de materiales.

Si usted considera que su podadora de arbustos Kobalt de 80 voltios tiene algún defecto durante el período de garantía especificado, simplemente devuelva la podadora de arbustos de 80 voltios junto con una prueba de compra al lugar donde la compró para recibir un reemplazo gratis o un reembolso, o llame al 1-888-3KOBALT (1-888-356-2258) para recibir el servicio de garantía.

Esta garantía es nula si: los daños o defectos de fabricación o materiales se derivan de las reparaciones o alteraciones realizadas o intentadas por otras personas o el uso no autorizado de piezas que no cumplen con las normas del fabricante, si el daño se debe al desgaste normal, al abuso (incluyendo la sobrecarga de la herramienta por encima de su capacidad), al mantenimiento inadecuado, negligencias, accidentes o daños debidos al uso de la herramienta después de un fallo parcial o el uso con accesorios incorrectos o la reparación o alteración no autorizadas.

Esta garantía le concede derechos legales específicos y usted pudiera tener además otros derechos que varían de un estado a otro.

## LISTA DE REPUESTOS

---

Para encargar piezas de repuesto, llame a nuestro Departamento de Servicio al Cliente al **1-888-3KOBALT** (1-888-356-2258) de lunes a viernes de 8 a.m. a 8 p.m., hora estándar del Este.

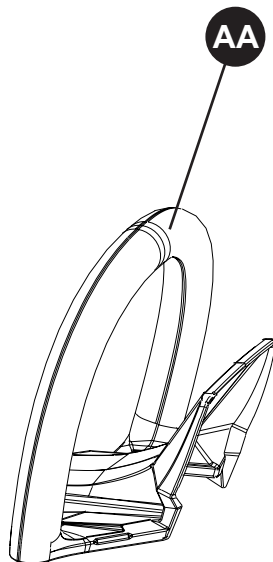

PIEZA	DESCRIPCIÓN	# DE PIEZA
AA	Mango auxiliar/protector	341072234