

KOBALT®

KOBALT and logo design are trademarks or registered trademarks of LF, LLC. All rights reserved.

ITEM #9355742/9355749
MODEL #KB 224-06/KB 324-06A/KB 424A-06A/
KB 424-06/KB 524-06A/KB 624-06A/
KXB 824-06A

24 V MAX LITHIUM-ION BATTERY

Español p. 16

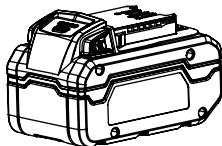
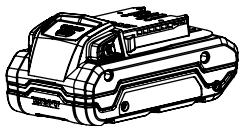
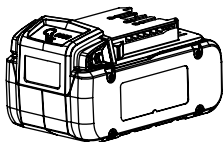

Serial Number _____

Purchase Date _____

Thank you for purchasing this KOBALT product.
Questions, problems or missing parts?
Before returning, contact us on:
888-356-2258, 8 a.m. - 8 p.m., EST, Monday - Sunday
or ascs@lowes.com.

DF25504

WARNING

DO NOT CHARGE USB-C BATTERY IN TOOL.

This will damage the product
and can start a fire.

Remove the battery from the tool
when not in use (such as charging,
transporting, and storing). This
also prevents the tool from
starting accidentally.

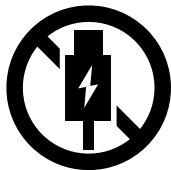

TABLE OF CONTENTS

Product Specifications.....	4
Package Contents.....	6
Safety Information.....	7
Operating Instructions.....	9
Care and Maintenance.....	13
Environmentally Safe Battery Disposal.....	14
Warranty.....	15

PRODUCT SPECIFICATIONS

SPECIFICATIONS		
Battery	24V---2.0Ah, 48Wh	24V---3.0Ah, 72Wh
Model No.	KB 224-06	KB 324-06A
Battery	24V---4.0Ah, 96Wh	24V---4.0Ah, 96Wh
Model No.	KB 424A-06A	KB 424-06
Battery	24V---5.0Ah, 120Wh	24V---6.0Ah, 144Wh
Model No.	KB 524-06A	KB 624-06A
Battery	24V---8.0Ah, 192Wh	
Model No.	KXB 824-06A	

PRODUCT SPECIFICATIONS

Charging Time:

Battery	Ah	Volts	Cable Watts
3.0	3.0	24.0	100
4.0	4.0	24.0	100
5.0	5.0	24.0	100
6.0	6.0	24.0	100
8.0	8.0	24.0	100

Battery	Ah	PD Charger Power (Watts) when charging via adapter				Dock Charger
		30	65	100	140	
2.0	2.0	110 min.	55 min.	55 min.	55 min.	35 min.
3.0	3.0	165 min.	80 min.	80 min.	80 min.	45 min.
4.0	4.0	220 min.	110 min.	110 min.	110 min.	60 min.
5.0	5.0	270 min.	125 min.	125 min.	125 min.	70 min.
6.0	6.0	320 min.	140 min.	140 min.	140 min.	80 min.
8.0	8.0	430 min.	200 min.	200 min.	200 min.	110 min.

The Recommended Ambient Temperature Range:

CONDITION	TEMPERATURE
Battery Charging	39°F (4°C) - 104°F (40°C)
Charger Operation	39°F (4°C) - 104°F (40°C)
Battery Storage	32°F (0°C) - 113°F (45°C)
Battery Discharging	14°F (-10°C) - 122°F (50°C)

PACKAGE CONTENTS

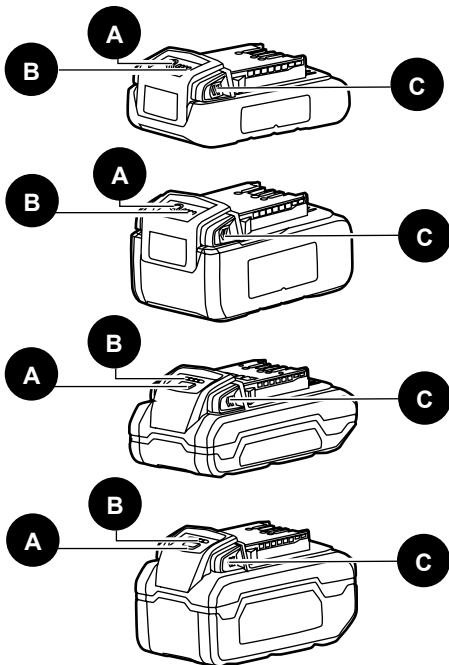

PART	DESCRIPTION	QUANTITY
A	Battery capacity indicator button	1
B	LED battery level indicator	4
C	Battery release button	2

SAFETY INFORMATION

READ ALL SAFETY WARNINGS AND INSTRUCTIONS. FAILURE TO FOLLOW THE WARNINGS AND INSTRUCTIONS MAY RESULT IN ELECTRIC SHOCK, FIRE AND/OR SERIOUS INJURY.

- To prevent unintentionally starting your product, ensure that the switch on the product is in the off position before inserting the battery. Avoid carrying the product with your finger on the switch or activation lever when the switch is on, as this can lead to serious injury.
- Disconnect the battery pack from the product before making any adjustments, charging, changing accessories, or storing the product. Such preventive safety measures reduce the risk of starting the product accidentally. Remove the battery from the tool when not in use.
- Only use products with battery pack(s) that are specifically designated for that product. To avoid the risk of injury and fire, do not attempt to use any other types of battery packs.
- PLEASE READ & SAVE THESE INSTRUCTIONS:
#KB 224-06/KB 324-06A/KB 424A-06A/ KB 424-06/
KB 524-06A/KB 624-06A/KXB 824-06A.
- CAUTION – To reduce risk of injury, use only Model No. KRC 2445-03/ KCH 2401-03/KDPC 124-03/ KRC 2490-03/ KCH 2411-03/ KRC 2404-03/ KCH 324-06/ KCH 624-06/ KCH 1024-06/ KCH 1424-06 genuine Kobalt 24V approved replacement chargers. Using other types of chargers may cause personal injury and damage.
- When not in use, keep the battery away from metal objects such as paper clips, coins, rings, bracelets, keys, nails, screws, or other small metal objects that could connect the terminals. Short-circuiting the battery terminals may overheat and cause a fire.
- If the battery is misused or subjected to abusive conditions, corrosive liquid may discharge from the battery. Avoid contact with the liquid. If contact accidentally occurs, flush with water and seek medical attention if it contacts the eyes. Liquid ejected

SAFETY INFORMATION

from the battery may cause irritation or burns.

- Do not use a battery pack or product that is damaged or modified. Batteries that have been damaged or modified can behave unpredictably, which can result in a fire, explosion, or risk of injury.
- Do not expose a battery pack or product to fire or excessive temperature. Exposure to fire or temperature above 212 °F (100 °C) may cause explosion.
- Follow all charging instructions and only charge within the specified temperature range to avoid damaging the battery and increasing the risk of fire.
- To maintain the safety of the product, any servicing required should be performed by a qualified service technician using only identical replacement parts.
- Follow the instructions for use and care; do not modify or repair the product or battery, except as instructed.

OPERATING INSTRUCTIONS

Note: The battery is not shipped fully charged. It is recommended to fully charge before first use to ensure that maximum run time can be achieved. This lithium-ion battery will not develop a memory and may be charged at any time.

Low voltage charging:

If the battery has been stored with little to no charge for a long period of time, the charger will go into recovery mode, which will take 20 hrs to fully charge the battery. This will enhance the life of the battery. Once it is fully charged, the next charge will return to standard charging.

Checking battery capacity

Press the battery capacity indicator (BCI) button. The lights will illuminate according to the battery's capacity level. See chart below:

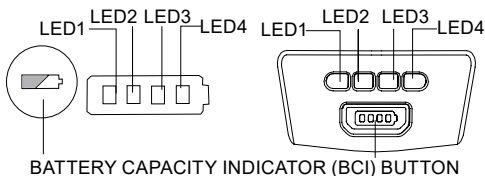

OPERATING INSTRUCTIONS

BATTERY POWER LEVEL LED INDICATOR				
Battery Level	LED 1	LED 2	LED 3	LED 4
100% charge	●	●	●	●
75%~100% charge	●	●	●	○
50%~75% charge	●	●	○	○
25%~50% charge	●	○	○	○
Fewer than 25% charge	⊙	○	○	○
DOCK/ ADAPTER CHARGING LED INDICATOR				
100% charge	●	●	●	●
Battery Charge	RUNNING LEDS			
ABNORMALITY TYPES				
Battery undervoltage	⊙	⊙	⊙	⊙

- * ● :ON
○ :OFF
⊙ :FLASH

OPERATING INSTRUCTIONS

Please read and understand this entire manual before attempting to assemble or operate this product. If you have any questions regarding the product, please call customer service at

888-3KOBALT, 8 a.m. - 8 p.m., EST, Monday - Friday.

Note:

- Remove the battery pack from the package and examine it carefully. Do not discard the carton or any packaging material until all parts have been examined.
- If any part of the tool is missing or damaged, do not attach the battery pack or use the tool until the part has been repaired or replaced. Failure to heed this warning could result in serious injury.

Know the Tool

To operate this battery pack, carefully read this manual and all labels affixed to the battery pack before using it. Keep this manual available for future reference.

Important

This battery pack should be serviced only by a qualified service technician.

OPERATING INSTRUCTIONS

1. Connect the adapter to the battery

⚠ WARNING

Only use Kobalt 24V batteries with the product.

- Remove the battery from the tool when charging.
- Align the raised portion on the battery with the grooves on the bottom of the adapter.
- Slide the adapter onto the battery until you hear an audible click indicating the battery has been installed.

⚠ CAUTION

If the battery does not fit easily into the adapter, it may not be installed correctly, which can cause damage to the battery and/or the product.

2. Charge the battery

- Remove the battery from the tool when charging.
- Connect one end of the power cable to the charger.
- Connect the other end of the power cable to the adapter's USB-C port.

Note: Once a battery is fully charged (as indicated by a solid green light on the adapter), press the power button once after inserting a new one to begin charging.

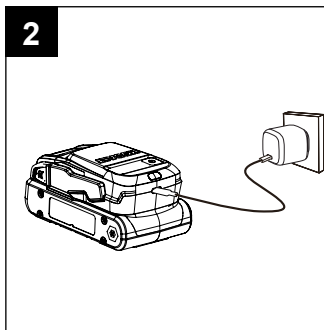
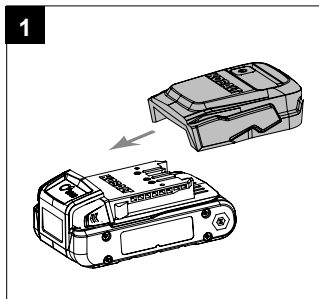

CARE AND MAINTENANCE

WARNING

In order to avoid personal injury and the risk of fire and electric shock, remove the battery before adjusting, inspecting, or cleaning the battery.

Cleaning

1. Remove the battery

- Brush or blow dust and debris out of the air vents using compressed air or a vacuum. Keep the air vents free of obstructions, sawdust, and wood chips. Do not spray, wash, or immerse the air vents in water.
- Wipe off the housing and the plastic components using a dry soft cloth. Do not use strong solvents or detergents on the plastic housing or plastic components. Certain household cleaners may cause damage and may cause a shock hazard.

2. Battery

- Fully charge the battery.
- Once the charging light turns green, remove the battery from the adapter and disconnect the adapter and charger from the outlet.

CAUTION

Do not use strong solvents or detergents on the plastic housing or plastic components.

Certain household cleaners may cause damage and may also cause a shock hazard.

ENVIRONMENTALLY SAFE BATTERY DISPOSAL



⚠ WARNING

- All toxic materials must be disposed of in a specified manner to prevent contamination of the environment. Before disposing of damaged or worn out lithium-ion batteries, contact your local waste disposal agency or the local Environment Protection Agency for information and specific instructions. Take batteries ready for disposal to a Lowe's Recycling Center or a local recycling and/or disposal center, certified for lithium-ion disposal.
- If the battery cracks or breaks, with or without leaks, do not recharge it and do not use. Dispose of it and replace with a new battery. Do not attempt to repair it! To avoid injury and risk of fire, explosion, or electric shock, and to avoid damage to the environment:
 - Cover the battery's terminals with heavy-duty adhesive tape.
 - Do not attempt to remove or destroy any of the battery components.
 - Do not attempt to open the battery.
 - If a leak develops, the released electrolytes are corrosive and toxic. Do not get the solution in the eyes or on skin, and do not swallow it.
 - Do not place these batteries in your regular household trash.
 - Do not incinerate and do not place them where they will become part of any waste landfill or municipal solid waste stream.

WARRANTY

Kobalt battery

3-YEAR LIMITED WARRANTY

This Kobalt battery is warranted to the original purchaser from the original purchase date for three (3) years subject to the warranty coverage described herein.

This Kobalt battery is warranted for the original user to be free from defects in material and workmanship.

If you believe that the Kobalt battery is defective at any time during the specified warranty period, simply return the Kobalt battery along with proof of purchase to the place of purchase for a free replacement or refund, or call **888-3KOBALT (888-356-2258)** for warranty service.

This warranty is void if: Defects in materials or workmanship or damages result from repairs or alterations which have been made or attempted by others or the unauthorized use of nonconforming parts; the damage is due to normal wear, damage is due to abuse (including overloading of the tool beyond capacity), improper maintenance, neglect or accident; or the damage is due to the use of the tool after partial failure or use with improper accessories or unauthorized repair or alteration.

This warranty gives you specific legal rights, and you may also have other rights that vary from state to state.

KOBALT®

ARTÍCULO #9355742/9355749

MODELO#KB 224-06/KB 324-06A/KB 424A-06A/

KB 424-06/KB 524-06A/KB 624-06A/

KXB 824-06A

KOBALT y el diseño del logotipo son marcas comerciales o marcas registradas de LF, LLC. Todos los derechos reservados.

BATERÍA DE IONES DE LITIO DE 24V COMO MÁXIMO

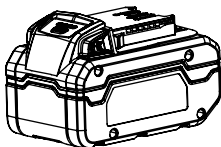
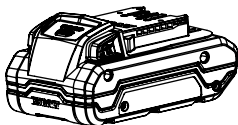
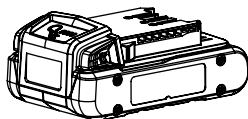

Número de serie _____

Fecha de compra _____

Gracias por comprar este producto KOBALT.

¿Preguntas, problemas o piezas faltantes?

Antes de devolver, póngase en contacto con nosotros al:

888-356-2258, de lunes a domingo de 8 a.m. a 8 p.m.,

hora estándar del Este, o en ascs@lowes.com.

DF25504



ADVERTENCIA

**NO CARGUE LA BATERÍA USB-C
EN LA HERRAMIENTA.**

Esto dañará el producto y
puede provocar un incendio.

Retire la batería de la herramienta
cuando no esté en uso (por ejemplo,
durante la carga, el transporte y
el almacenamiento). Esto también
evita que la herramienta se ponga
en marcha accidentalmente.

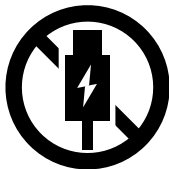

ÍNDICE

Especificaciones del producto.....	19
Contenido del paquete.....	22
Información de seguridad.....	23
Instrucciones de uso.....	25
Cuidado y mantenimiento.....	30
Desecho ecológico de la batería.....	31
Garantía.....	32

ESPECIFICACIONES DEL PRODUCTO

ESPECIFICACIONES		
Batería	24V---2.0Ah, 48Wh	24V---3.0Ah, 72Wh
N.º de modelo	KB 224-06	KB 324-06A
Batería	24V---4.0Ah, 96Wh	24V---4.0Ah, 96Wh
N.º de modelo	KB 424A-06A	KB 424-06
Batería	24V---5.0Ah, 120Wh	24V---6.0Ah, 144Wh
N.º de modelo	KB 524-06A	KB 624-06A
Batería	24V---8.0Ah, 192Wh	
N.º de modelo	KXB 824-06A	

ESPECIFICACIONES DEL PRODUCTO

Tiempo de carga :

Batería	Ah	Voltios	Vatios del cable
2.0	2.0	24.0	100
3.0	3.0	24.0	100
4.0	4.0	24.0	100
5.0	5.0	24.0	100
6.0	6.0	24.0	100
8.0	8.0	24.0	100

Batería	Ah	Alimentación del cargador PD (vatios) cuando se carga mediante el adaptador				Cargador de acoplamiento
		30	65	100	140	
2.0	2.0	110 min.	55 min.	55 min.	55 min.	35 min.
3.0	3.0	165 min.	80 min.	80 min.	80 min.	45 min.
4.0	4.0	220 min.	110 min.	110 min.	110 min.	60 min.
5.0	5.0	270 min.	125 min.	125 min.	125 min.	70 min.
6.0	6.0	320 min.	140 min.	140 min.	140 min.	80 min.
8.0	8.0	430 min.	200 min.	200 min.	200 min.	110 min.

ESPECIFICACIONES DEL PRODUCTO

Rango de temperatura ambiente recomendado:

ESTADO	TEMPERATURA
Carga de la batería	4 °C a 40 °C (39 °F a 104 °F)
Operación del cargador	4 °C a 40 °C (39 °F a 104 °F)
Almacenamiento de la batería	0 °C a 45 °C (32 °F a 113 °F)
Descarga de la batería	-10 °C a 50 °C (14 °F a 122 °F)

CONTENIDO DEL PAQUETE

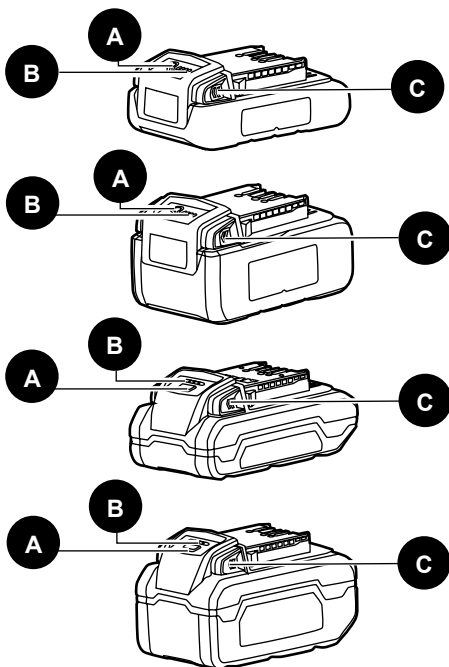

PIEZA	DESCRIPCIÓN	CANTIDAD
A	Botón del indicador de capacidad de la batería	1
B	Indicador LED de nivel de la batería	4
C	Botón de liberación de la batería	2

INFORMACIÓN DE SEGURIDAD

LEA TODAS LAS INSTRUCCIONES Y ADVERTENCIAS DE SEGURIDAD. NO SEGUIR TODAS LAS ADVERTENCIAS E INSTRUCCIONES PODRÍA PROVOCAR DESCARGAS ELÉCTRICAS, INCENDIOS O LESIONES GRAVES.

- Para evitar que su producto se encienda accidentalmente, asegúrese de que el interruptor del producto esté en la posición de apagado antes de insertar la batería. Evite transportar el producto con el dedo en el interruptor o la palanca de activación cuando el interruptor está encendido, ya que esto puede provocar lesiones graves.
- Desconecte la batería del producto antes de realizar cualquier ajuste, cargarlo, cambiar accesorios o almacenar el producto. Estas medidas preventivas de seguridad reducen el riesgo de que el producto se ponga en marcha accidentalmente. Retire la batería de la herramienta cuando no esté en uso.
- Utilice únicamente productos con paquetes de baterías específicamente diseñados para ese producto. Para evitar el riesgo de lesiones e incendios, no intente utilizar ningún otro tipo de paquete de baterías.
- LEA Y GUARDE ESTAS INSTRUCCIONES: #KB 224-06/ KB 324-06A/KB 424A-06A/ KB 424-06/KB 524-06A/ KB 624-06A/KXB 824-06A.
- PRECAUCIÓN: Para reducir el riesgo de lesiones, utilice únicamente los modelos n.º KRC 2445-03/ KCH 2401-03/ KDPC 124-03/ KRC 2490-03/ KCH 2411-03/ KRC 2404-03/ KCH 324-06/ KCH 624-06/ KCH 1024-06/ KCH 1424-06 de cargadores de repuesto originales Kobalt de 24 V aprobados. El uso de otros tipos de cargadores puede causar lesiones personales y daños.
- Cuando la batería no esté en uso, aléjela de objetos metálicos, como sujetapapeles, monedas, anillos, brazaletes, llaves, clavos, tornillos u otros objetos metálicos pequeños que podrían conectar los terminales. Un cortocircuito en los terminales de la batería puede sobrecalentarla y provocar un incendio.

INFORMACIÓN DE SEGURIDAD

- Si la batería se utiliza incorrectamente o se somete a condiciones abusivas, puede descargarse líquido corrosivo de la batería. Evite el contacto con el líquido. Si ocurre contacto accidentalmente, lávese con agua y busque atención médica si entra en contacto con los ojos. El líquido que sale de la batería puede provocar irritación o quemaduras.
- No use un paquete de baterías ni el producto si están dañados o modificados. Las baterías dañadas o modificadas pueden comportarse de manera impredecible, lo que puede provocar incendios, explosiones o riesgo de lesiones.
- No exponga el paquete de baterías ni el producto al fuego ni a temperaturas excesivas. La exposición al fuego o a temperaturas por encima de los 212 °F (100 °C) podría causar una explosión.
- Siga todas las instrucciones de carga y cargue únicamente dentro del rango de temperatura especificado para evitar dañar la batería y aumentar el riesgo de incendio.
- Para mantener la seguridad del producto, cualquier mantenimiento necesario debe realizarlo un técnico de mantenimiento calificado con el uso exclusivo de piezas de repuesto idénticas.
- Siga las instrucciones de uso y cuidado, no modifique ni repare el producto o la batería de cualquier modo que no sea el indicado.

INSTRUCCIONES DE USO

Nota: La batería no se envía cargada. Se recomienda cargarla por completo antes de usarla por primera vez para garantizar un período de carga máximo. Esta batería de iones de litio no tiene memoria y se puede cargar en cualquier momento.

Carga a baja tensión:

Si la batería ha estado guardada con muy poca o ninguna carga durante un período largo de tiempo, el cargador se pondrá en modo de recuperación, lo que significa que le llevará 20 horas cargar completamente la batería. Esto mejorará la vida útil de la batería. Una vez que se ha cargado completamente, en la siguiente carga, volverá al modo de carga estándar.

Verifique la capacidad de la batería

Oprima el botón indicador de capacidad de la batería (BCI). Las luces se iluminarán de acuerdo con el nivel de capacidad de la batería. Vea el cuadro abajo:

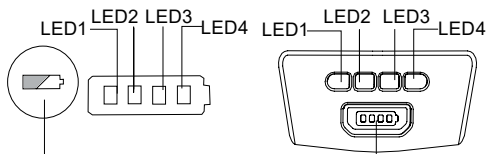

BOTÓN INDICADOR DE LA CAPACIDAD DE LA BATERÍA (BCI)

INSTRUCCIONES DE USO

INDICADOR LED DE NIVEL DE LA BATERÍA				
Nivel de la batería	LED 1	LED 2	LED 3	LED 4
Carga al 100%	●	●	●	●
Carga de 75% ~ 100%	●	●	●	○
Carga de 50% ~ 75%	●	●	○	○
Carga de 25% ~ 50%	●	○	○	○
Carga menor al 25%	☼	○	○	○
INDICADOR LED DE CARGA DEL ACOPLAMIENTO / ADAPTADOR				
Carga al 100%	●	●	●	●
Carga de la batería	LED DE FUNCIONAMIENTO			
TIPOS DE ANOMALÍAS				
Subvoltaje de la batería	☼	☼	☼	☼

* ● :ENCENDIDO

○ :APAGADO

☼ :DESTELLO

INSTRUCCIONES DE USO

Lea y comprenda todo el manual antes de intentar ensamblar u operar el producto. Si tiene preguntas sobre el producto, llame al servicio al cliente al **888-3KOBALT**, de 8 a. m. a 8 p. m., hora del Este, de lunes a viernes.

Nota:

- Retire el paquete de baterías del paquete y examínelo con cuidado. No deseche la caja de cartón ni ningún material de embalaje hasta que haya examinado todas las piezas.
- Si falta alguna pieza o si alguna pieza está dañada, no fije el paquete de baterías ni use la herramienta hasta reparar o reemplazar la pieza. No prestar atención a esta advertencia podría causar lesiones graves.

Conozca la herramienta

Para operar este paquete de baterías, lea detenidamente este manual y todas las etiquetas fijadas en el paquete de baterías antes de usarlo. Guarde este manual para consultarlo más adelante.

Importante

Solo un técnico de servicio calificado debe realizar el mantenimiento en este paquete de baterías.

INSTRUCCIONES DE USO

1. Conecte el adaptador a la batería.

⚠ ADVERTENCIA

Utilice únicamente baterías Kobalt de 24 V con el producto.

- Retire la batería de la herramienta durante la carga.
- Alinee la parte elevada de la batería con las ranuras en la parte inferior del adaptador.
- Deslice el adaptador sobre la batería hasta que escuche un clic audible que indica que la batería está instalada.

⚠ PRECAUCIÓN

Si la batería no encaja fácilmente en el adaptador, es posible que no esté instalada correctamente, lo que puede causar daños a la batería o al producto.

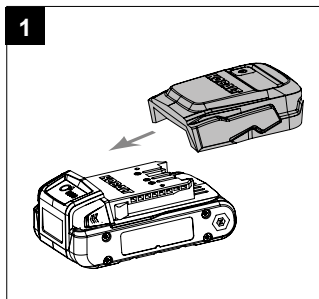

INSTRUCCIONES DE USO

2. Cargue la batería

- Retire la batería de la herramienta durante la carga.
- Conecte un extremo del cable de alimentación al cargador.
- Conecte el otro extremo del cable de alimentación al puerto USB-C del adaptador.

Nota: Una vez que la batería esté completamente cargada (indicado por una luz verde fija en el adaptador), presione el botón de encendido una vez después de insertar una nueva para comenzar la carga.

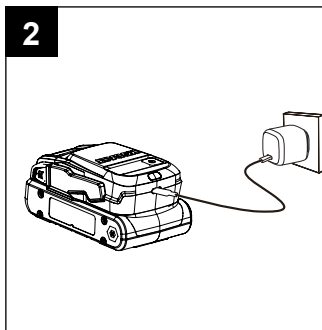

CUIDADO Y MANTENIMIENTO

ADVERTENCIA

Para evitar lesiones personales y el riesgo de incendio y descarga eléctrica, quite la batería antes de ajustar, inspeccionar o limpiar la batería.

Limpieza

1. Quite la batería

- Cepille o sople el polvo y desechos lejos de las ventanillas de aire con aire comprimido o una aspiradora. Mantenga las ventanillas de aire libres de obstrucciones, aserrín y virutas de madera. No rocíe, lave o sumerja las ventanillas de aire bajo el agua.
- Limpie la estructura y los componentes de plástico con un trapo suave y seco. No use solventes fuertes o detergentes sobre la estructura de plástico o los componentes de plástico. Algunos limpiadores para el hogar pueden dañar la batería y crear un peligro de descarga eléctrica.

2. Batería

- Cargue completamente la batería.
- Una vez que la luz de carga esté en verde, quite la batería del cargador y desconecte el cargador del tomacorriente.

PRECAUCIÓN

No use solventes fuertes o detergentes sobre la estructura de plástico o los componentes de plástico.

Algunos limpiadores para el hogar pueden dañar la batería y crear un peligro de descarga eléctrica.

DESECHO ECOLÓGICO DE LA BATERÍA



⚠ ADVERTENCIA

- Todos los materiales tóxicos deben ser desechados de una manera específica para prevenir la contaminación del medio ambiente. Antes de desechar baterías de iones de litio dañadas o desgastadas, contacte a su agencia de desechos de basura local o la Agencia de Protección Ambiental local para recibir información e instrucciones específicas. Lleve las baterías de desecho al centro de reciclaje de Lowe's o a un centro local de reciclaje y desecho certificado para botar baterías de iones de litio.
- Si la batería se quiebra o rompe, con o sin fugas, no la recargue y no la use. Deseche la batería y reemplácela con una batería nueva. ¡No trate de repararla! Para prevenir lesiones y el riesgo de incendios, explosiones o descargas eléctricas y para prevenir el daño al medio ambiente:
 - Cubra los terminales de la batería con cinta adhesiva para uso pesado.
 - No trate de quitar o destruir ningún componente de la batería.
 - No trate de abrir la batería.
 - Si se produce una fuga, los electrolitos liberados son corrosivos y tóxicos. No deje que el líquido entre en contacto con sus ojos o piel y no lo trague.
 - No tire estas baterías en su cesto de basura normal.
 - No incinere y no coloque las baterías donde puedan formar parte de cualquier basurero o vertedero municipal para desechos sólidos.

GARANTÍA

Batería Kobalt 3 AÑOS DE GARANTÍA LIMITADA

Esta batería Kobalt tiene tres (3) años de garantía para el comprador original a partir de la fecha de compra original según la cobertura de la garantía descrita a continuación.

Se le garantiza al usuario original que esta batería Kobalt no presentará defectos de fabricación ni de materiales.

Si usted considera que la batería Kobalt tiene algún defecto durante el período de garantía especificado, simplemente devuelva la batería junto con una prueba de compra al lugar donde la compró para recibir un reemplazo gratis o un reembolso, o llame al **888-3KOBALT (888-356-2258)** para recibir el servicio de garantía.

Esta garantía es nula si: los daños o defectos de fabricación o materiales se derivan de las reparaciones o alteraciones realizadas o intentadas por otras personas o el uso no autorizado de piezas que no cumplen con las normas del fabricante, si el daño se debe al desgaste normal, al abuso (incluyendo la sobrecarga por encima de su capacidad), al mantenimiento inadecuado, negligencias, accidentes o daños debidos al uso de la herramienta después de una falla parcial o el uso con accesorios incorrectos o la reparación o alteración no autorizadas.

Esta garantía le concede derechos legales específicos y usted pudiera tener además otros derechos que varían de un estado a otro.

Rev B



P0807008-03