

60 mm

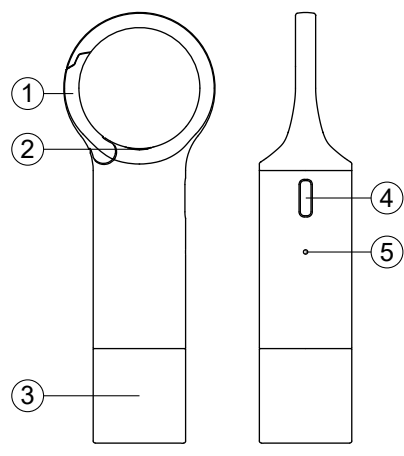

LL137 NOMADAY FLASH

Design by Guillaume Delvigne



ENGLISH

PRODUCT OVERVIEW

1. Hook
2. Button
3. LED light
4. Type-C charging port
5. LED indicator (battery & charging status)

FEATURES

- Visibility: Up to 200m
- Light modes: Steady light, Slow blinking, Fast blinking & Breathing light
- LED colors: White & Red

CHARGING INSTRUCTIONS

We recommend you to fully charge the battery before using Nomaday Flash for the first time.

- Charge with USB cable**
1. Plug the provided USB Type-C cable into the charging port of Nomaday Flash.
 2. Plug the other USB end into any computer or any DC 5V-1A power supply charger.

LED Information

Operation mode	Light status
In use	White LED off
Charging	White LED flashes slowly
Low battery	White LED flashes slowly
Fully charged	White LED stays on

OPERATING INSTRUCTIONS

- Press the button once to turn on the light.
- By default, the light is set in steady white mode.
- When turned on, press and hold the button to switch between white and red light.
- When turned on, press and hold the button to toggle among the following modes:
 1. Press once to switch to slow blinking mode
 2. Press twice to switch to fast blinking mode
 3. Press three times to switch to breathing mode
 4. Press four times to switch to off mode
- Press again to turn on the light.

SAFETY PRECAUTIONS

- Read and handle the LED keyring with care.
- Do not short-circuit your device.
- Do not attempt to disassemble the device by yourself.
- Do not use any inappropriate tools that can cause damages or malfunction to your device.
- Keep it far away from the flammable and explosive gas.
- Make sure the adaptor output is 5V when charging.

PRODUCT SPECIFICATIONS

Material: ABS+Zinc Alloy/Stainless steel	Battery voltage: 3.7V
Dimensions: 3.5 x 1.8 x 10 cm	Battery capacity: 300mAh
Weight: 62g	Port type: USB Type-C
LED type: Red & White	Charging: 1.5h
Input: DC 5V-1A	Working time: Up to 12h
Battery type: Polymer	Operating temperature: -10~+55°C
Water resistance: IPX4	Water resistance: IPX4

FRANÇAIS

APERÇU DU PRODUIT

1. Hameçon
2. Bouton
3. LED
4. Port USB Type-C
5. LED indicateur (niveau de la batterie et de la charge)

CARACTÉRISTIQUES

- Visibilité: Jusqu'à 200 mètres
- Modes d'éclairage : Lumière fixe, Clignotement lent, Clignotement rapide et lumière à respiration
- Couleurs de LED : Blanc et rouge

INSTRUCTIONS DE CHARGEMENT

Nous vous recommandons de charger complètement la batterie avant d'utiliser Nomaday Flash pour la première fois.

- Charge avec le câble USB**
1. Branchez le câble USB Type-C fourni dans le port de chargement de Nomaday Flash.
 2. Branchez l'autre extrémité du câble USB à un ordinateur ou à un chargeur d'alimentation 5V-1A.

Informations sur les LED

Mode de fonctionnement	État de la lumière
In fonction	LED blanche éteinte
Chargement en cours	LED blanche clignote
Batterie faible	LED blanche clignote
Batterie pleine	LED allumée

INSTRUCTIONS D'UTILISATION

- Appuyez une fois sur le bouton pour allumer la lumière.
- Par défaut, la lumière est réglée en mode blanc fixe.
- Lorsque vous appuyez, appuyez sur le bouton et maintenez le bouton pour passer de la lumière blanche à la lumière rouge.
- Lorsque l'appareil est allumé, appuyez brièvement sur le bouton pour basculer entre les modes suivants:
 1. Appuyez une fois pour passer en mode clignotement lent
 2. Appuyez deux fois pour passer en mode clignotement rapide
 3. Appuyez trois fois pour passer en mode respiration
 4. Appuyez quatre fois pour passer en mode Arrêt
 5. Appuyez à nouveau pour allumer la lumière
- Appuyez à nouveau sur le bouton pour éteindre la lumière.
- Le système fonctionne en boucle et fonctionne avec les deux couleurs de LED (bicolor).

PRÉCAUTIONS DE SÉCURITÉ

- Attachez et manipulez le porte-clés LED avec précaution.
- Ne court-circuitez pas vos appareils.
- N'essayez pas de démonter l'appareil par vous-même.
- N'utilisez pas d'outils inappropriés qui pourraient endommager ou dysfonctionner votre appareil.
- Gardez l'appareil à l'écart des gaz inflammables et explosifs.
- Assurez-vous que la sortie de l'adaptateur est de 5V lors de la charge.

SPECIFICATIONS DU PRODUIT

Matériau: ABS+Zinc Alloy/Stainless steel	Tension de la batterie: 3.7V
Dimensions: 3,5 x 1,8 x 10 cm	Capacité de la batterie: 300 mAh
Poids: 62 g	Type de port: USB Type-C
LED: Rouge et Blanc	Temps de charge: 1,5 h
Entrée: DC 5V-1A	Temps de fonctionnement: Jusqu'à 12h
Batterie: Polymère	Température de fonctionnement: -10~+55°C
Résistance à l'eau: IPX4	Résistance à l'eau: IPX4

DEUTSCH

PRODUKTÜBERSICHT

1. Haken
2. Taste
3. LED
4. Opladpoort van type C
5. LED-Indicator (batterij- en oplaadstatus)

MERKMALE

- Zichtbaarheid: tot 200 meter
- Modus van verlichting: continu licht, traag knipperend, snel knipperend en ademend licht
- Kleuren van led: wit en rood

LADENANLEITUNG

Wir empfehlen, die Batterie vollständig zu laden, bevor Sie den Nomaday Flash erstmals verwenden.

- Laden mit USB-Kabel**
1. Stecken Sie das mitgelieferte USB-C-Kabel in den Ladeanschluss des Nomaday Flash.
 2. Stecken Sie das andere Ende des USB-Kabels in einen Computer oder einen Ladegerät DC 5V-1A.

LED-Informationen

Betriebsmodus	LED-Status
In Verwendung	Weisse LED aus
Laden	Weisse LED blinkt langsam
Niedrige Batterieladung	Weisse LED blinkt langsam
Voll geladen	Weisse LED leuchtet dauerhaft

BEDIENUNGSANLEITUNG

- Drücken Sie die Taste einmal, um das Licht einzuschalten.
- Die Standardanstellung ist weißes Dauerlicht.
- Halten Sie nach dem Einschalten die Taste gedrückt, um zwischen weißem und rotem Licht zu wechseln.
- Drücken Sie die Taste nach dem Einschalten einmal kurz, um zwischen den folgenden Modi zu wechseln:
 1. Drücken Sie einmal kurz für langsames Blinken
 2. Drücken Sie zweimal kurz für schnelles Blinken
 3. Drücken Sie dreimal kurz für atemendes Blinken
 4. Drücken Sie viermal kurz zum Ausschalten
 5. Drücken Sie erneut kurz zum Einschalten
- Das System läuft in einer Schleife und funktioniert mit beiden LED-Farben (bicolor).

BEWEGUNGSSICHERHEIT

- Lesen Sie vor der Verwendung des Geräts alle Anweisungen.
- Verwenden Sie das Gerät nicht ungeeignet.
- Schließen Sie Ihr Gerät nicht kurz.
- Verwenden Sie keine ungeeigneten Werkzeuge, die Schäden oder Beschädigungen an Ihrem Gerät verursachen könnten.
- Halten Sie das Gerät fern von brennbaren und explosiven Gasen.
- Stellen Sie sicher, dass der Ausgang des Adapters während des Ladevorgangs 5 V beträgt.

TECHNISCHE DATEN

Material: ABS+Zinklegierung/Edelstahl	Batteriespannung: 3,7 V
Abmessungen: 3,5 x 1,8 x 10 cm	Batteriekapazität: 300 mAh
Gewicht: 62 g	Porttyp: USB Type-C
LED-Farbe: Rot und Weiß	Ladezeit: 1,5 h
Einbau: DC 5V-1A	Benutzungszeit: bis zu 12 h
Batterietyp: Li-Polymer	Temperaturbereich: -10 ~ +55 °C
Wasserbeständigkeit: IPX4	Wasserbeständigkeit: IPX4

NEDERLANDS

PRODUCTOVERZICHT

1. Haken
2. Toets
3. LED
4. Opladpoort van type C
5. LED-Indicator (batterij- en oplaadstatus)

FUNCTIES

- Zichtbaarheid: tot 200 meter
- Modus van verlichting: continu licht, traag knipperend, snel knipperend en ademend licht
- Kleuren van led: wit en rood

OPLAADINSTRUCTIES

We raden aan dat u de batterij volledig oplaadt voordat u de Nomaday Flash voor de eerste keer gebruikt.

- Opladen met USB-kabel**
1. Steek de meegeleverde USB-Type-C-kabel in de opladpoort van de Nomaday Flash.
 2. Steek het andere USB-uiteinde in een computer of een DC 5V-1 A-adapter.

Informatie over leds

Bedieningsmodus	Lampstatus
In gebruik	Witte led uit
Aan het opladen	Witte led knippert traag
Batterij bijna leeg	Witte led knippert traag
Volledig opgeladen	De witte led blijft branden

BEDIENINGSINSTRUCTIES

- Druk één keer op de knop om de lamp in te schakelen.
- De lamp is standaard ingesteld in de permanente witte modus.
- Wanneer de lamp aanstaat, houd de toets ingedrukt om de witte lamp uit en rood licht.
- Wanneer de lamp aanstaat, druk kort op de toets om de witte lamp uit te schakelen en tussen de volgende modi te wisselen:
 1. Druk één keer om de witte lamp naar traag knipperen
 2. Druk twee keer om de witte lamp naar snel knipperen
 3. Druk drie keer om de witte lamp naar ademend
 4. Druk vier keer om naar led-uitmodus
 5. Druk opnieuw kort op de toets om de lamp in te schakelen
- Het systeem werkt in een lus en werkt met beide kleuren (wit/rood).

VEILIGHEIDSVOORZORGEN

- Lees alle aanwijzingen goed door voordat u het toestel gebruikt.
- Lees de instructies van de fabrikant van de led-afsluitbeugel voorzichtig.
- Laat uw apparaat niet kortsluiten.
- Probeer het apparaat niet zelf uit elkaar te halen.
- Gebruik geen ongepaste instrumenten die uw apparaat kunnen beschadigen of de werking ervan kunnen verstoren.
- Houd het apparaat uit de buurt van ontvlambare en explosieve gassen.
- Zorg ervoor dat de uitgang van de adapter tijdens de ladevoorzorging 5 V is.

TECHNISCHE SPECIFICATIES

Material: ABS+Zinklegierung/Edelstahl	Batteriespannung: 3,7 V
Abmessungen: 3,5 x 1,8 x 10 cm	Batteriekapazität: 300 mAh
Gewicht: 62 g	Porttyp: USB Type-C
LED-Farbe: Rot und Weiß	Ladezeit: 1,5 h
Einbau: DC 5V-1A	Benutzungszeit: bis zu 12 h
Batterietyp: Li-Polymer	Temperaturbereich: -10 ~ +55 °C
Wasserbeständigkeit: IPX4	Wasserbeständigkeit: IPX4

ITALIANO

PANORAMA DEL PRODOTTO

1. Gancio
2. Pulsante
3. LED
4. Porta di ricarica di tipo C
5. LED-Indicatore (batteria e stato di carica)

CARATTERISTICHE

- Visibilità: fino a 200 m
- Modus di illuminazione: Lucce fissa, lampeggiamento lento, lampeggiamento rapido e Lucce pulsante
- Colori del LED: Bianco e Rosso

ISTRUZIONI PER LA RICARICA

Si consiglia di caricare completamente la batteria prima di utilizzare Nomaday Flash per la prima volta.

- Ricarica con cavo USB**
1. Inserire il cavo USB di tipo C in dotazione nella porta di ricarica di Nomaday Flash.
 2. Collegare l'altro estremo USB a qualsiasi computer o caricabatteria da 5V CC-1A.

Informazioni sul LED

Modalità di funzionamento	Stato della spia
In uso	LED bianco spento
Ricarica in corso	LED bianco lampeggio lento
Batteria scarica	LED bianco lampeggio lento
Carica completa	LED bianco fisso

ISTRUZIONI OPERATIVE

- Premi una volta il pulsante per accendere la luce.
- Per impostazione predefinita, la luce è impostata in modalità bianco fisso.
- Quando è accesa, tenere premuto il pulsante per alternare tra luce bianca e rossa.
- Col il dispositivo accenduto, mantenga pulsato il botón para alternar entre las luces blanca y roja.
- Quando es accesa, tenere premuto il pulsante per alternare tra le seguenti modalità:
 1. Premere una volta per passare alla modalità di lampeggiamento lento
 2. Premere due volte per passare alla modalità di lampeggiamento rapido
 3. Premere tre volte per passare alla modalità di luce pulsante
 4. Premere quattro volte per passare alla modalità spegnimento
 5. Premere di nuovo per accendere la luce
- Il sistema funziona in un ciclo e funziona con le due colori del LED (bicolor).

MISURE DI SICUREZZA

- Leggere attentamente le istruzioni di utilizzo del dispositivo.
- Collegare e maneggiare con cura i portachiusa di LED.
- Non tentare di smontare il dispositivo da sé.
- Non utilizzare strumenti, strumenti appuntiti che possano causare danni o malfunzionamenti al proprio dispositivo.
- Tenere lontano dai gas infiammabili ed esplosivi.
- Assicurarsi che durante la ricarica l'uscita dell'adattatore sia a 5 V.

SPECIFICHE DEL PRODOTTO

Material: ABS+Zinklegierung/Edelstahl	Batteriespannung: 3,7 V
Abmessungen: 3,5 x 1,8 x 10 cm	Batteriekapazität: 300 mAh
Gewicht: 62 g	Porttyp: USB Type-C
LED-Farbe: Rot und Weiß	Ladezeit: 1,5 h
Einbau: DC 5V-1A	Benutzungszeit: bis zu 12 h
Batterietyp: Li-Polymer	Temperaturbereich: -10 ~ +55 °C
Wasserbeständigkeit: IPX4	Wasserbeständigkeit: IPX4

ESPAÑOL

DESCRIPCION DEL PRODUCTO

1. Gancho
2. Botón
3. LED
4. Puerto de carga tipo C
5. LED indicador (batería y estado de carga)

CARACTERÍSTICAS

- Visibilidad: hasta 200 m
- Modos de iluminación: Luz fija, parpadeo lento, parpadeo rápido y luz con modo "respiración"
- Color del LED: Blanco y rojo

INSTRUCCIONES DE CARGA

Recomendamos cargar completamente la batería antes de utilizar el dispositivo Nomaday Flash por primera vez.

- Carga con cable USB**
1. Conecte el cable USB tipo C suministrado en el puerto de carga del dispositivo Nomaday Flash.
 2. Conecte el otro extremo del cable USB en un ordenador o cargador de alimentación de 5V CC-1A.

Información del LED

Modo de funcionamiento	Estado de la luz
In uso	LED blanco apagado
Carga	Parpadeo lento del LED blanco
Batería baja	Parpadeo lento del LED blanco
Carica completa	LED blanco encendido

INSTRUCCIONES DE FUNCIONAMIENTO

- Pulse una vez para cambiar al modo de parpadeo lento
- Pulse dos veces para cambiar al modo de parpadeo rápido
- Pulse tres veces para cambiar al modo de respiración
- Pulse cuatro veces para apagar la luz
- Pulse una vez más para encender la luz
- El sistema funciona en bucle y funciona con luz LED de dos colores (bicolor).

PRECAUCIONES DE SEGURIDAD

- Enganche y manipule con cuidado el llavero LED.
- No intente desmontar el dispositivo usted mismo.
- No utilice herramientas, herramientas afiladas que puedan ocasionar daños o fallos de funcionamiento en el dispositivo.
- Mantenga alejado de gases inflamables y explosivos.
- En el momento de la carga, asegúrese de que la salida del adaptador sea de 5V.

ESPECIFICACIONES DEL PRODUCTO

Material: ABS+Zinklegierung/Edelstahl	Tensión de la batería: 3,7 V
Dimensiones: 3,5 x 1,8 x 10 cm	Capacidad de la batería: 300 mAh
Peso: 62 g	Tipo de puerto: USB Type-C
LED: Rojo y Blanco	Tempo de carga: 1,5 h
Entrada: DC 5V-1A	Tempo de funcionamiento: hasta 12 h
Batería: Polímero	Temperatura de funcionamiento: -10 ~ +55 °C
Resistencia al agua: IPX4	Resistencia al agua: IPX4

РУССКИЙ

ОПИСАНИЕ ИЗДЕЛИЯ

1. Крючок
2. Кнопка
3. Светодиод
4. Порт USB-типа C
5. Светодиодный индикатор (уровень заряда батареи и зарядки)

ОПИСАНИЕ / ХАРАКТЕРИСТИКИ

- Видимость: до 200 м
- Режимы работы светодиода: постоянный свет, медленное мигание, быстрое мигание и свет в режиме «дыхание»
- Цвет светодиода: белый и красный

ИНСТРУКЦИИ ПО ЗАРЯДКЕ

Перед использованием Nomaday Flash рекомендуем полностью зарядить аккумулятор.

- Зарядка с помощью USB-кабеля**
1. Подсоедините входящий в комплект поставки кабель USB Type-C к порту для зарядки Nomaday Flash.
 2. Подсоедините другой конец кабеля с USB-разъемом к компьютеру или зарядному устройству постоянного тока 5В-1А.

Сигналы светодиодной индикации

Режим работы	Светодиодная индикация
Индикация в процессе использования	Белый светодиод не горит
Малый заряд батареи	Белый светодиод медленно мигает
Низкий уровень заряда	Белый светодиод быстро мигает
Полная зарядка	Белый светодиод постоянно горит

ИНСТРУКЦИИ ПО ЭКСПЛУАТАЦИИ

- Нажмите кнопку один раз, чтобы включить свет.
- По умолчанию свет включается в режиме постоянного свечения.
- Во включенном состоянии нажмите и удерживайте кнопку для переключения между белым и красным светом.
- Во включенном состоянии нажмите и удерживайте кнопку для переключения между белым и красным светом.
- Когда устройство включено, нажмите и удерживайте кнопку для переключения между белым и красным светом.
- Когда устройство включено, нажмите и удерживайте кнопку для переключения между белым и красным светом.
- Когда устройство включено, нажмите и удерживайте кнопку для переключения между белым и красным светом.
- Когда устройство включено, нажмите и удерживайте кнопку для переключения между белым и красным светом.

МЕРЫ БЕЗОПАСНОСТИ

- Прочтите все инструкции по эксплуатации устройства.
- Не пытайтесь разобрать устройство самостоятельно.
- Не используйте инструменты, которые могут повредить устройство.
- Не используйте устройства, которые могут вызвать возгорание или повреждение.
- Не используйте устройства, которые могут вызвать возгорание или повреждение.
- Не используйте устройства, которые могут вызвать возгорание или повреждение.

ТЕХНИЧЕСКИЕ ХАРАКТЕРИСТИКИ

Material: ABS+Zinklegierung/Edelstahl	Тенсия на батарея: 3,7 В
Размеры: 3,5 x 1,8 x 10 см	Емкость аккумулятора: 300 мАч
Вес: 62 г	Тип порта: USB Type-C
LED: Красный и Белый	Время зарядки: 1,5 ч
Вход: DC 5V-1A	Время работы: до 12 ч
Аккумулятор: Полимер	Температура работы: -10 ~ +55 °C
Устойчивость к воде: IPX4	Устойчивость к воде: IPX4

日本語

商品説明

- 1.フック
- 2.ボタン
- 3.LEDライト
- 4.タイプC充電ポート
- 5.LEDインジケータ (バッテリー/充電ステータス)

特長

- 可視性: 約200m
- ライトモード: 常夜灯、ゆっくり点滅、真面目点滅&呼吸光
- LEDカラー: 白&赤

充電方法

初めてバッテリーをフル充電してからNomaday Flash をお使いください。

- USBケーブルを使って充電する**
1. 提供されたUSB Type-CケーブルをNomaday Flashの充電ポートに差し込みます。
 2. もう一方のUSB端子をコンピュータまたはDC5V-1A電源チャージャーにつなぎます。

LED情報

動作モード	光ステータス
-------	--------