

Thank you for choosing Springs Window Fashions. Your window treatment has been custom-sized based on your specifications with the highest standards of quality and craftsmanship. Follow the easy step-by-step instructions to install your window treatment. Should you need additional support, please feel free to call our Customer Service Center at 1-800-221-6352 or email us at windowfashions@spring-windowfashions.com. We will be glad to help you.

Gracias por elegir Springs Window Fashions. Su decoración para ventanas se ha confeccionado a la medida según sus especificaciones y con los estándares más altos de calidad y fabricación. Siga las sencillas instrucciones detalladas para instalar su decoración para ventanas. Si necesita asistencia adicional, comuníquese con nuestro Centro de servicio al cliente al 1-800-221-6352 o por correo electrónico a windowfashions@springwindowfashions.com. Será un gusto poder ayudarlo.

Merci d'avoir choisi Springs Window Fashions. Votre couvre-fenêtre a été taillé sur mesure selon vos spécifications en respectant les normes les plus élevées de qualité et de fabrication. Suivez les directives étape par étape faciles pour installer votre couvre-fenêtre. Si vous avez besoin d'aide supplémentaire, n'hésitez pas à communiquer avec notre centre de service à la clientèle au 1-800-221-6352 ou envoyez-nous un courriel à windowfashions@springwindowfashions.com. Nous serons heureux de vous aider.



HOW TO INSTALL CÓMO INSTALAR COMMENT INSTALLER

Inside Mount Continuous-Loop Sheer Shade Persiana translúcida con control continuo para montaje interno Montage intérieur pour store transparent à boucle continue

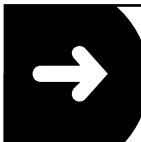

Finished look Apariencia final Aspects finis

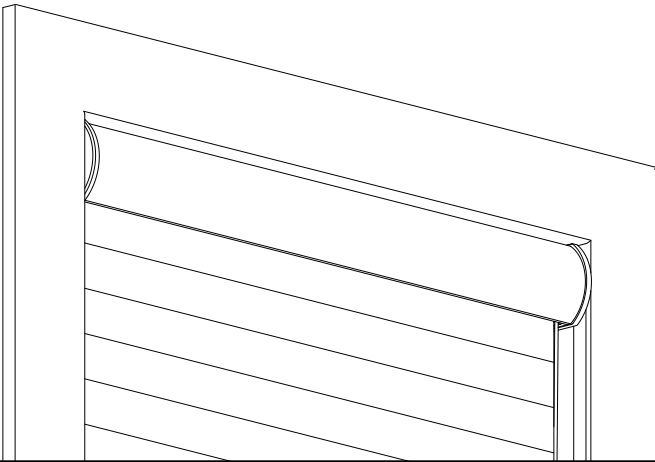

Everything needed to install your shade Todo lo necesario para instalar su persiana Tout le nécessaire pour installer le store

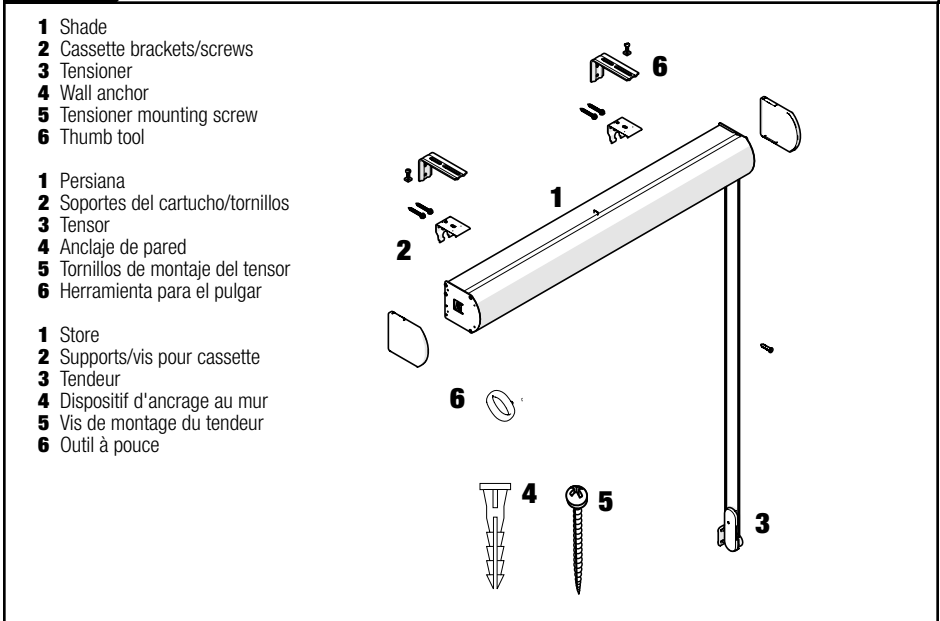

- 1 Shade
- 2 Cassette brackets/screws
- 3 Tensioner
- 4 Wall anchor
- 5 Tensioner mounting screw
- 6 Thumb tool

- 1 Persiana
- 2 Soportes del cartucho/tornillos
- 3 Tensor
- 4 Anclaje de pared
- 5 Tornillos de montaje del tensor
- 6 Herramienta para el pulgar

- 1 Store
- 2 Supports/vis pour cassette
- 3 Tendeur
- 4 Dispositif d'ancrage au mur
- 5 Vis de montage du tendeur
- 6 Outil à pouce

Tools needed • Herramientas necesarias • Outillage nécessaire



1/16" drill bit
Broca de 1,6 mm
Mèche de 1,6 mm

1

Hold shade in place; mark edges Sostenga la persiana en su lugar y marque los bordes Tenir le store en place; marquer les rebords



2

Mark bracket locations
Marque la ubicación del soporte
Marquer l'emplacement des supports



Mark 2" from edge of shade on each side. Space additional brackets equally.
 Marque 5 cm desde el borde de la persiana en cada lado. Deje la misma separación entre los soportes adicionales.
 Effectuer une marquer à 2 po (5 cm) du rebord du store de chaque côté. Espacer d'autres supports uniformément.

Bracket Chart		Tabla de soportes		Tableau des supports	
Ordered Width	Bracket Quantity	Ancho solicitado	Cantidad de soportes	Largeur commandée	Nombre de supports
Up to 36 in	2			Jusqu'à 36 po	2
36 1/16 in to 60 in	3	Hasta 36 pulgadas (91.44 cm)	2	36 1/16 à 60 po	3
60 1/16 in to 84 in	4	De 91.59 cm a 152.40 cm	3	60 1/16 à 84 po	4
84 1/16 in to 102 in	5	De 152.55 cm a 213.36 cm	4	84 1/16 à 102 po	4
		De 213.51 cm a 259.08 cm	5		5

CAUTION: The correct number of mounting brackets must be used to prevent the risk of falling hazards; refer to the table below for the quantity required for installation. Contact customer service if missing any mounting hardware.

PRECAUCIÓN Se debe usar el número correcto de soportes de montaje para evitar el riesgo de caída; consulte la siguiente tabla para conocer la cantidad necesaria para la instalación. Comuníquese con el servicio de atención al cliente si falta algún accesorio de montaje.

MISE EN GARDE : Le nombre correct de supports de montage doit être utilisé pour éviter lesrisques de chute; voir le tableau ci-dessous pour connaître la quantité nécessaire à l'installation. Contactez le service à la clientèle s'il manque des éléments de montage.

3

Mark screw locations
Marque la ubicación de los tornillos
Marquer l'emplacement des vis

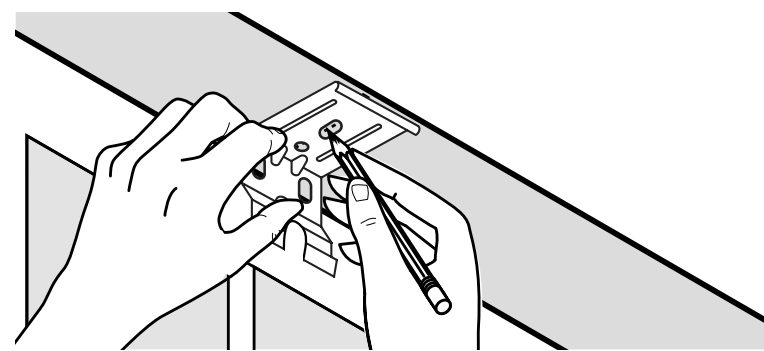

4

Drill holes; mount brackets
Taladre los agujeros; monte los soportes
Percer des trous; installer les supports

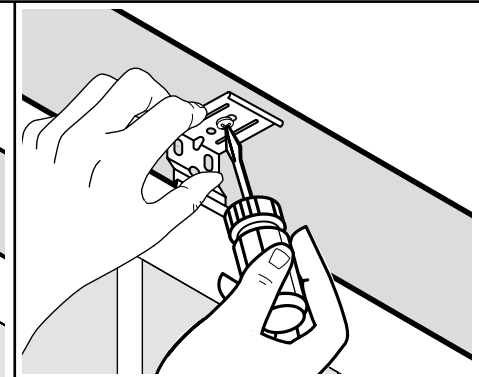
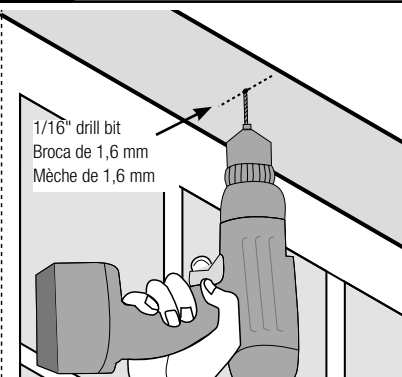

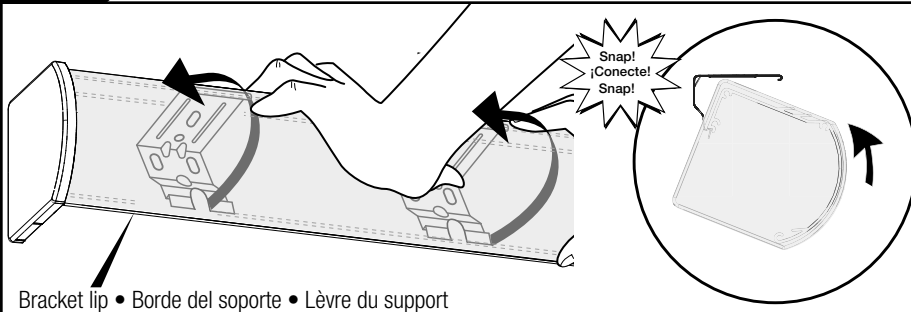
5**Mount shade in brackets****Montaje de la persiana en los soportes****Installer le store dans les supports**

Bracket lip • Borde del soporte • Lèvre du support

Place bottom groove of cassette into bracket lip and push. Snap into place.

Coloque la ranura inferior del cartucho en el labio del soporte y empuje. Conecte en su lugar.

Placer la rainure inférieure de la cassette dans la lèvre du support et pousser. Enclencher en place.

This shade is equipped with a tension device on its operating cord/chain. Tension device must be installed correctly for the product to fully and easily operate. If the product is, or becomes difficult to operate, stop using the operating cord/chain as tension device may be locked. Continued use of the cord/chain with a locked tension device will damage the cord/chain, which is not covered by the product warranty. To unlock, please see installation instructions below.

Esta cortina está equipada con un dispositivo de tensión en su control de operación. El dispositivo de tensión debe instalarse correctamente para que el producto funcione fácilmente. Si el producto se vuelve difícil de operar, deje de usar el cordón / cadena de operación, ya que el dispositivo de tensión puede estar bloqueado. El uso continuo del cordón/cadena con un dispositivo de tensión bloqueado dañará el mecanismo, lo cual no está cubierto por la garantía del producto. Para desbloquear, consulte las instrucciones de instalación a continuación.

Cette toile est équipée avec d'un dispositif de tension sur la corde/chainette de commande. Ce dispositif doit être proprement installé afin de permettre au produit de fonctionner pleinement et facilement. Si le produit est, ou devient difficile à faire fonctionner, arrêter l'utilisation de la corde/chainette car le dispositif pourrait être verrouillé. L'usage continue de la corde/chainette avec un dispositif verrouillé abîmerait la corde/chainette, ce qui n'est pas couvert par la garantie du produit. Pour déverrouiller, veuillez consulter les instructions d'installation ci-dessous.

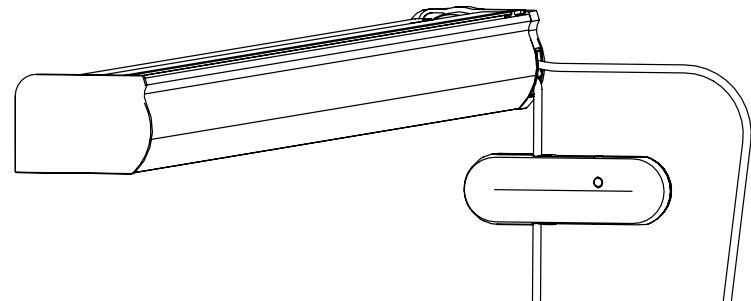
6**Install cord guide****Instale la guía de cordón****Installer le guide de cordon**

Initial configuration

Configuración inicial

Configuration initiale

6a

Install cord guide
Instale la guía de cordón
Installer le guide de cordon

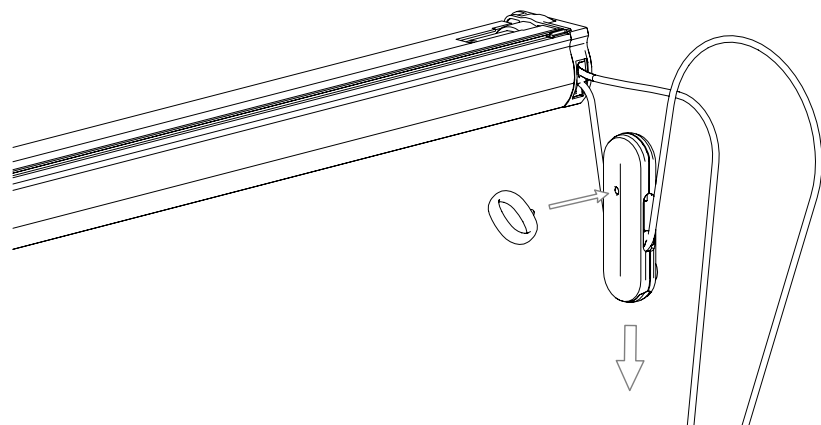

Hold upper loop (see far right in image below) away from the tension device. Use the thumb tool to press the lock button, then pull down on tension device. Allow cord to slide through your hand.

Pull tension device until it reaches the bottom of the continuous cord loop.

Mantenga el lazo superior (ver extremo derecho en la imagen inferior) lejos del dispositivo de tensión. Utilice la herramienta para el pulgar para presionar el botón de bloqueo y, luego, tire hacia abajo del dispositivo de tensión. Permita que el cordón se deslice por su mano.

Tire del dispositivo de tensión hasta que llegue a la parte inferior del lazo del cordón continuo.

Tenir la boucle supérieure (voir l'extrême droite de l'image ci-dessous) à l'écart du dispositif de tension. Utiliser l'outil à pouce pour appuyer sur le bouton de verrouillage, puis tirer le dispositif de tension vers le bas. Laisser le cordon glisser dans la main.

Tirer sur le dispositif de tension jusqu'à ce qu'il atteigne le bas de la boucle du cordon continu.

6b

Install cord guide
Instale la guía de cordón
Installer le guide de cordon

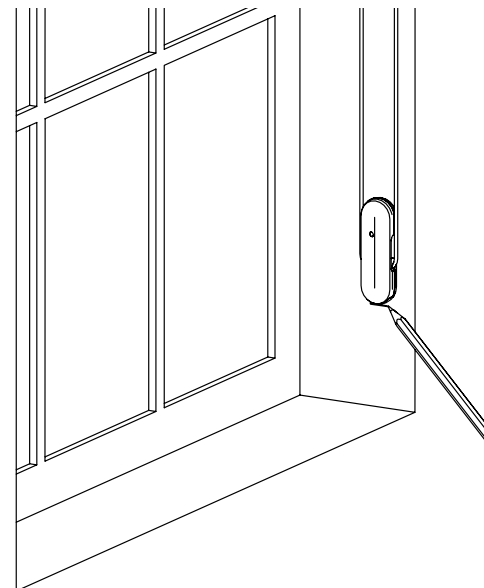

With the tension device locked, pull down until taut and there is no more give in the cord. Mark at the bottom of the tension device.

Con el dispositivo de tensión bloqueado, tire hacia abajo hasta que esté tenso y no haya más movimiento en el control. Marque la parte inferior del dispositivo de tensión

Avec le dispositif de tension verrouillé, tirez vers le bas jusqu'à ce qu'il soit tendu et qu'il n'y ait plus de relâchement dans le cordon. Marquer au bas du dispositif de tension

6c

Install cord guide
Instale la guía de cordón
Installer le guide de cordon

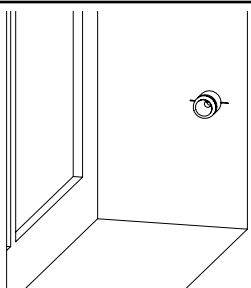
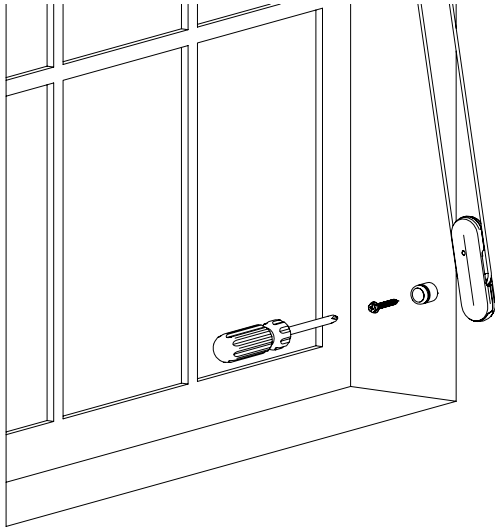

Inside Mount • Montaje interior
Montage intérieur

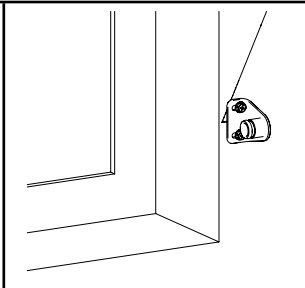

Outside Mount • Montaje exterior
Montage extérieur

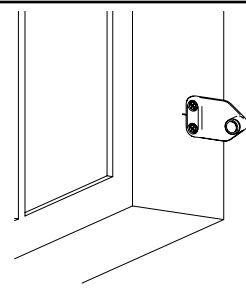

Side Mount • Montaje lateral
Montage latéral

Use a screw (and anchor, depending on material) to mount the tensioner mounting post at the marked location.

Align the mounting bracket with the marked location according to the corresponding images shown below

Use un tornillo (y un anclaje, según el material) para montar el poste de montaje del tensor en el lugar marcado.

Alinee el soporte de montaje con el lugar marcado según las imágenes correspondientes que se muestran a continuación.

Utiliser une vis (et une cheville, selon le matériau) pour monter le poteau de montage du tendeur à l'endroit indiqué.

Aligner le support de montage avec l'emplacement marqué conformément aux images correspondantes ci-dessous.

6d

Install cord guide
Instale la guía de cordón
Installer le guide de cordon

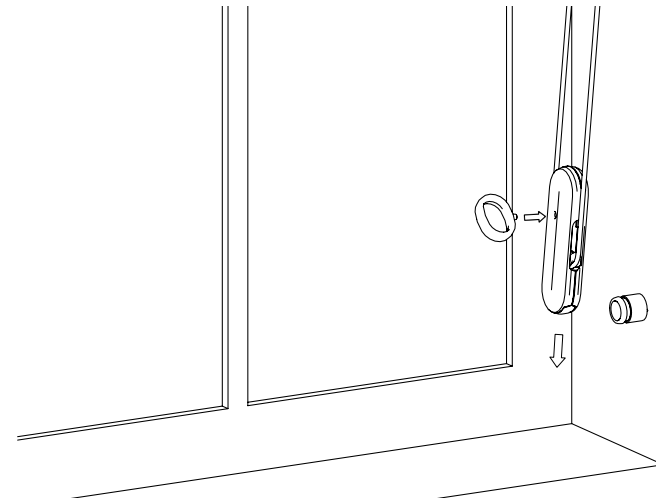

To mount the tensioner, press the lock button using the lock ring, then pull down on the tension device.

Para montar el tensor, presione el botón de bloqueo con el anillo de bloqueo y, luego, tire hacia abajo del dispositivo tensor.

Pour monter le tendeur, appuyer sur le bouton de verrouillage à l'aide de l'anneau de verrouillage, puis tirer vers le bas le dispositif de tension.

6e

Install cord guide
Instale la guía de cordón
Installer le guide de cordon

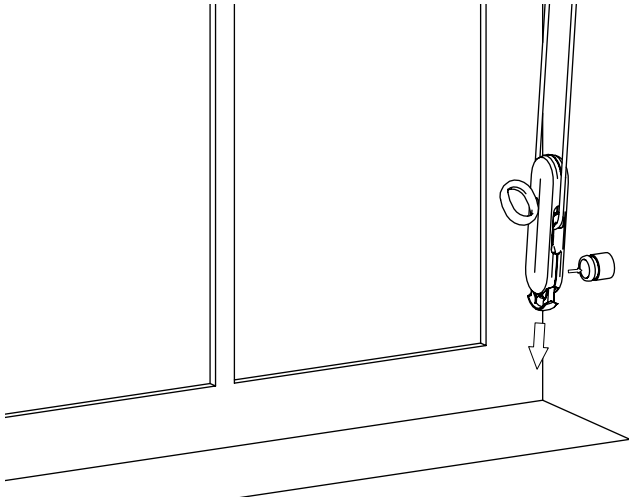

Pull the mounting clip out from the bottom of the tension device and place it on the mounting post.

Retire el sujetador de montaje de la parte inferior del dispositivo tensor y colóquelo en el poste de montaje.

Retirer le clip de montage de la partie inférieure du dispositif de tension et le placer sur le poteau de montage.

6f

Install cord guide
Instale la guía de cordón
Installer le guide de cordon

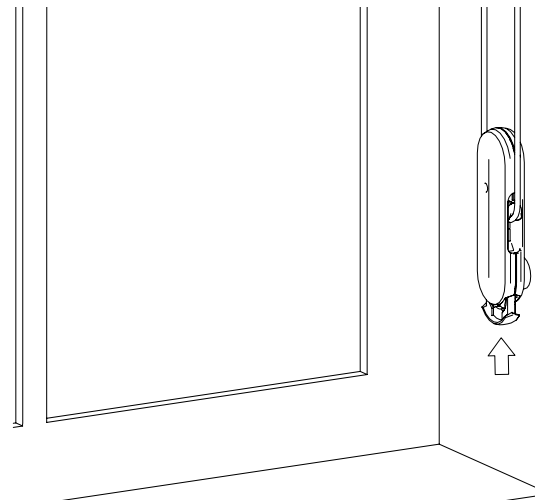

Once the tension device is seated on the mounting post, push up on the bottom clip to lock the device into place.

Cuando el dispositivo tensor esté instalado en el poste de montaje, empuje hacia arriba el sujetador inferior para bloquear el dispositivo en su lugar.

Une fois que le dispositif de tension est installé sur le montant de montage, pousser vers le haut le clip inférieur pour verrouiller le dispositif en place.



Shade adjustment
Ajuste de la ventana
Réglage du store

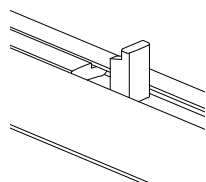

Weight bar on bottom rail has been positioned to account for fabric telescoping, which is when the shade fabric gathers to one side or the other as it is rolled up. If you need to adjust the weight after installation, simply:

1. Flip up tabs on the ends of the weight bar
2. Slide the bar and tabs to the new position
 - If the shade is telescoping to the left, shift the bar left
 - If the shade is telescoping to the right, shift the bar right
3. Flip the tabs down

Operate shade up and down to check new weight bar position. Repeat, if necessary.

Se coloca una barra de peso sobre el riel inferior para impedir que se formen pliegues de tela; es decir, que se acumule tela de la persiana, de un lado o del otro, al enrollarla. Si necesita ajustar el peso luego de la instalación, simplemente realice lo siguiente:

1. Gire hacia arriba las lengüetas que se encuentran en los extremos de la barra de peso.
2. Deslice la barra y las lengüetas hacia la nueva posición
 - Si se forman pliegues a la izquierda de la persiana, coloque la barra a la izquierda
 - Si los pliegues se forman a la derecha, coloque la barra a la derecha
3. Gire las lengüetas hacia abajo

Suba y baje la persiana para verificar la nueva posición de la barra de peso. Si es necesario, vuelva a realizar la operación.

La barre de pesée se trouvant sur le rail inférieur a été placée pour tenir compte de l'emboîtement du tissu, qui se produit lorsque le tissu se rassemble d'un côté ou de l'autre lorsqu'il s'enroule. Pour régler le poids après l'installation, il suffit de :

1. Basculer les onglets vers le haut aux extrémités de la barre de pesée
2. Glisser la barre et les onglets jusqu'à la nouvelle position
 - Si le store s'emboîte vers la gauche, déplacer la barre vers la gauche vers la gauche
 - Si le store s'emboîte vers la droite, déplacer la barre vers la droite
3. Basculer les onglets vers le bas

Relever et abaisser le store pour vérifier la nouvelle position de la barre de pesée. Répéter, si nécessaire.



Shade removal
Remoción de la persiana
Enlèvement du store

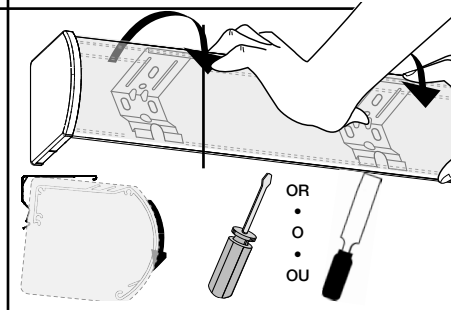
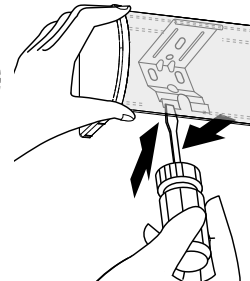
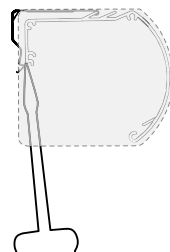

To remove shade from brackets, push in on bottom to release cassette. This may require pressure. Rotate down.

Para remover la persiana de los soportes, empuje hacia adentro en el botón para liberar el cartucho. Esto puede requerir presión. Rote hacia abajo.

Pour retirer le store des supports, Appuyer sur le bas pour dégager la cassette. Une certaine pression peut être nécessaire. Faire tourner vers le bas.



Shade operation
Operación de la persiana
Fonctionnement du store

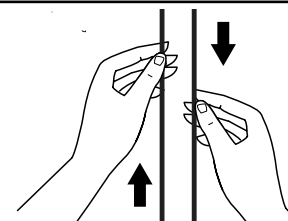

Pull cord in front to raise and close the shade; pull cord in back to lower and open the shade.

Tire el cordón frontal para levantar y cerrar la persiana, tire el cordón trasero para bajar y abrir la persiana.

Tirer le cordon avant pour relever et fermer le store; tirer le cordon arrière pour abaisser et ouvrir le store.



Cleaning and care
Limpeza y cuidado
Entretien et nettoyage

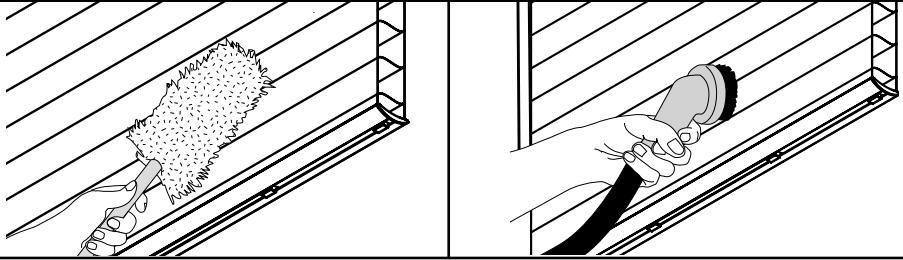

Dust regularly with a feather duster, vacuum with low suction or blow away dust with a hair dryer on a cool setting.

Limpe regularmente con un plumero o una aspiradora con potencia de succión baja o quite el polvo con un secador de cabello con opción de aire frío.

Épousseter régulièrement avec un plumeau, un aspirateur à faible succion ou un séchoir à cheveux à basse température



WARNING/ADVERTENCIA

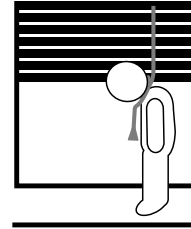

Window Blind Cord Strangulation Risk

Window blinds with a damaged or loose tension device or retractable cord that fails to fully retract pose a strangulation risk to children. To avoid this potential strangulation risk, consider purchasing cordless products or products with inaccessible cords.

Riesgo de Estrangulamiento en Cuerdas de Persianas

Las persianas con un dispositivo tensor suelto o dañado o con una cuerda retráctable que no se ajusta completamente representan un riesgo de estrangulación para los niños. Para evitar un posible riesgo de estrangulamiento, considere comprar productos inalámbricos o productos con cuerdas inaccesibles.

Photos and illustrations are for inspiration only. Not all product configurations are available in all countries.

Thank you for choosing Springs Window Fashions. Your window treatment has been custom-sized based on your specifications with the highest standards of quality and craftsmanship. Follow the easy step-by-step instructions to install your window treatment. Should you need additional support, please feel free to call our Customer Service Center at 1-800-221-6352 or email us at windowfashions@springswindowfashions.com. We will be glad to help you.

Gracias por elegir Springs Window Fashions. Su decoración para ventanas se ha confeccionado a la medida según sus especificaciones y con los estándares más altos de calidad y fabricación. Siga las sencillas instrucciones detalladas para instalar su decoración para ventanas. Si necesita asistencia adicional, comuníquese con nuestro Centro de servicio al cliente al 1-800-221-6352 o por correo electrónico a windowfashions@springswindowfashions.com. Será un gusto poder ayudarlo.

Merci d'avoir choisi Springs Window Fashions. Votre couvre-fenêtre a été taillé sur mesure selon vos spécifications en respectant les normes les plus élevées de qualité et de fabrication. Suivez les directives étape par étape faciles pour installer votre couvre-fenêtre. Si vous avez besoin d'aide supplémentaire, n'hésitez pas à communiquer avec notre centre de service à la clientèle au 1-800-221-6352 ou envoyez-nous un courriel à windowfashions@springswindowfashions.com. Nous serons heureux de vous aider.



HOW TO INSTALL CÓMO INSTALAR COMMENT INSTALLER

Outside Mount Continuous-Loop Sheer Shade
Persiana translúcida con control continuo para montaje externo
Montage extérieur pour store transparent à boucle continue



Finished look
Apariencia final
Aspects finis

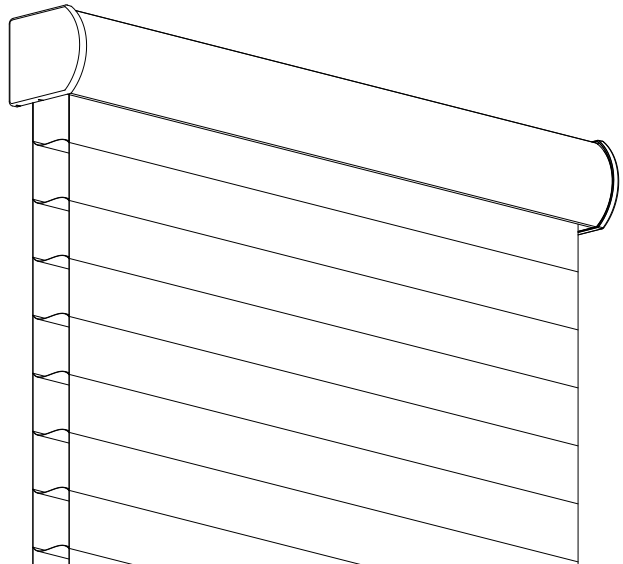

Everything needed to install your shade Todo lo necesario para instalar su persiana Tout le nécessaire pour installer le store

- 1 Shade
- 2 Cassette brackets/screws
- 3 Tensioner
- 4 Wall anchor
- 5 Tensioner mounting screw
- 6 Extension brackets (if ordered)
- 7 Thumb tool

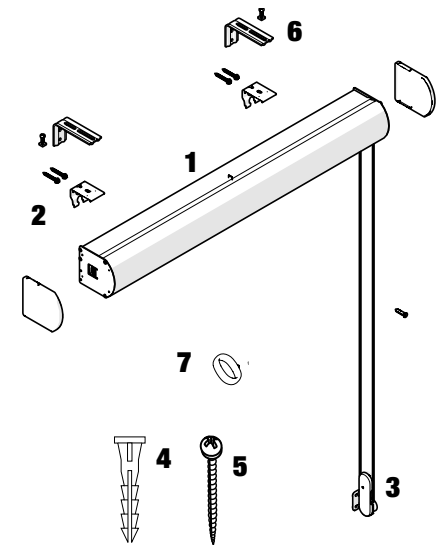

- 1 Persiana
- 2 Soportes del cartucho/tornillos
- 3 Tensor
- 4 Anclaje de pared
- 5 Tornillos de montaje del tensor
- 6 Soportes de extensión (si están incluidos en el pedido).
- 7 Herramienta para el pulgar

- 1 Store
- 2 Supports/vis pour cassette
- 3 Tendeur
- 4 Dispositif d'ancrage au mur
- 5 Vis de montage du tendeur
- 6 Supports d'extension (si commandés)
- 7 Outil à pouce

Tools needed • Herramientas necesarias • Outillage nécessaire

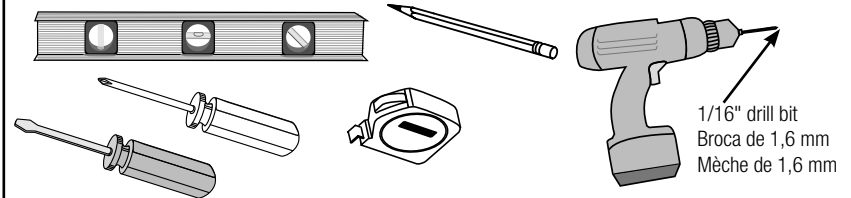

1 Position shade; mark corners Coloque la persiana y marque las esquinas Placer le store; marquer les coins

Center cassette over window; make sure it's level
Centre el cartucho sobre la ventana y asegúrese de que esté nivelado.
Centrer la cassette sur la fenêtre, en s'assurant qu'elle est de niveau

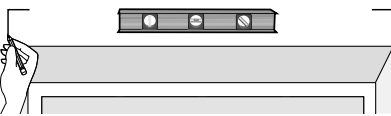

Mark top corners • Marque la ubicación en el extremo de la persiana
Marquer l'emplacement au bord du store

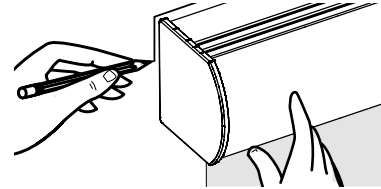

2

Mark bracket locations
Marque la ubicación del soporte
Marquer l'emplacement des supports

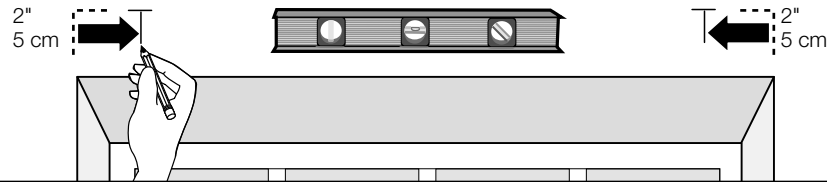

Mark 2" in from each mark made in Step 1. Space additional brackets equally.
 Marque 5 cm hacia adentro desde cada marca hecha en el Paso 1. Espacie los soportes adicionales a distancias iguales.
 Effectuer une marque à une distance de 5 cm de chaque marque faite à L'étape 1. Espacer les autres supports uniformément.

Bracket Chart		Tabla de soportes		Tableau des supports	
Ordered width	Bracket Quantity	Ancho solicitado	Cantidad de soportes	Largeur commandée	Nombre de supports
up to 36"	2	hasta 36 pulgadas (91,44 cm)	2	Jusqu'à 36 po	2
36 ¹ / ₁₆ " to 60"	3	De 91.59 cm a 152.40 cm	3	36 ¹ / ₁₆ à 60 po	3
60 ¹ / ₁₆ " to 84"	4	De 152.55 cm a 213.36 cm	4	60 ¹ / ₁₆ à 84 po	4
84 ¹ / ₁₆ " to 102"	5	De 213.51 cm a 259.08 cm	5	84 ¹ / ₁₆ à 102 po	5

CAUTION: The correct number of mounting brackets must be used to prevent the risk of falling hazards; refer to the table below for the quantity required for installation. Contact customer service if missing any mounting hardware.

PRECAUCIÓN Se debe usar el número correcto de soportes de montaje para evitar el riesgo de caída; consulte la siguiente tabla para conocer la cantidad necesaria para la instalación. Comuníquese con el servicio de atención al cliente si falta algún accesorio de montaje.

MISE EN GARDE : Le nombre correct de supports de montage doit être utilisé pour éviter lesrisques de chute; voir le tableau ci-dessous pour connaître la quantité nécessaire à l'installation. Contactez le service à la clientèle s'il manque des éléments de montage.

3

Mark screw locations
Marque la ubicación de los tornillos
Marquer l'emplacement des vis

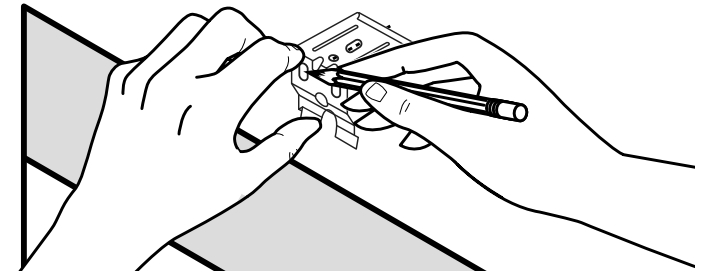
**4**

Drill holes; mount brackets
Taladre los agujeros; monte los soportes
Percer des trous; installer les supports

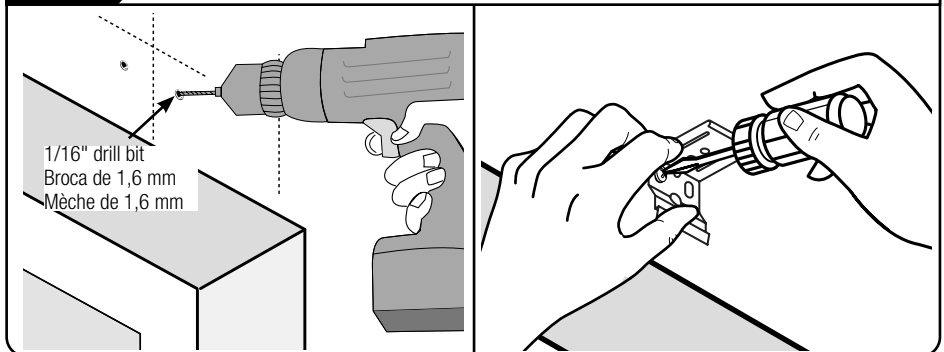

4

Optional extension brackets: assemble brackets Soportes de extensión opcionales: ensamble los soportes Rallonges en option : assembler les supports

Attach cassette brackets to extension brackets using screws and nuts.

Conecte los soportes del cartucho a los soportes de extensión utilizando tornillos y tuercas.

Fixer les supports de cassette aux supports d'extension avec des vis et des écrous.

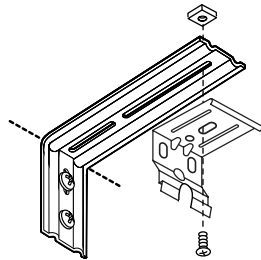

5

Mount shade in brackets Montaje de la persiana en los soportes Installer le store dans les supports

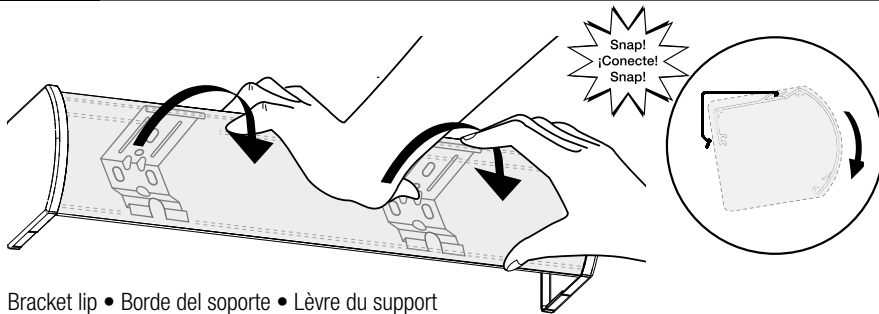

Bracket lip • Borde del soporte • Lèvre du support

Place top groove of cassette into bracket lip and push. Snap into place.

Coloque la ranura superior del cartucho en el borde del soporte y presione.

Placez la rainure supérieure de la cassette dans la lèvre du support et poussez. Enclenchez en place.

6

Install cord guide Instale la guía de cordón Installer le guide de cordon

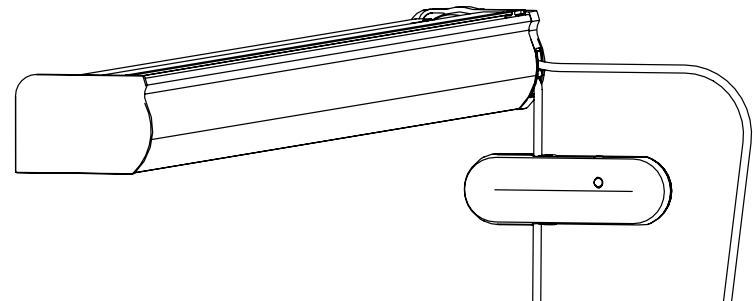

Initial configuration
Configuración inicial
Configuration initiale

This shade is equipped with a tension device on its operating cord/chain. Tension device must be installed correctly for the product to fully and easily operate. If the product is, or becomes difficult to operate, stop using the operating cord/chain as tension device may be locked. Continued use of the cord/chain with a locked tension device will damage the cord/chain, which is not covered by the product warranty. To unlock, please see installation instructions below.

Esta cortina está equipada con un dispositivo de tensión en su control de operación. El dispositivo de tensión debe instalarse correctamente para que el producto funcione fácilmente. Si el producto se vuelve difícil de operar, deje de usar el cordón / cadena de operación, ya que el dispositivo de tensión puede estar bloqueado. El uso continuo del cordón/cadena con un dispositivo de tensión bloqueado dañará el mecanismo, lo cual no está cubierto por la garantía del producto. Para desbloquear, consulte las instrucciones de instalación a continuación.

Cette toile est équipée avec d'un dispositif de tension sur la corde/chainette de commande. Ce dispositif doit être proprement installé afin de permettre au produit de fonctionner pleinement et facilement. Si le produit est, ou devient difficile à faire fonctionner, arrêter l'utilisation de la corde/chainette car le dispositif pourrait être verrouillé. L'usage continue de la corde/chainette avec un dispositif verrouillé abîmerait la corde/chainette, ce qui n'est pas couvert par la garantie du produit. Pour déverrouiller, veuillez consulter les instructions d'installation ci-dessous.

6a

Install cord guide
Instale la guía de cordón
Installer le guide de cordon

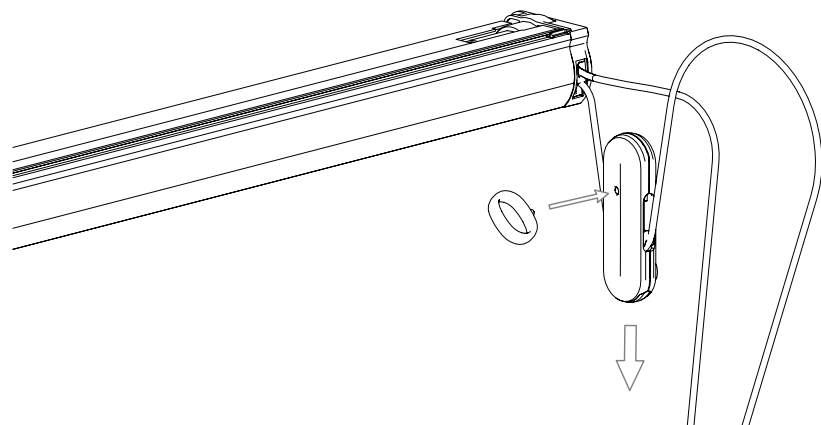

Hold upper loop (see far right in image below) away from the tension device. Use the thumb tool to press the lock button, then pull down on tension device. Allow cord to slide through your hand.

Pull tension device until it reaches the bottom of the continuous cord loop.

Mantenga el lazo superior (ver extremo derecho en la imagen inferior) lejos del dispositivo de tensión. Utilice la herramienta para el pulgar para presionar el botón de bloqueo y, luego, tire hacia abajo del dispositivo de tensión. Permita que el cordón se deslice por su mano.

Tire del dispositivo de tensión hasta que llegue a la parte inferior del lazo del cordón continuo.

Tenir la boucle supérieure (voir l'extrême droite de l'image ci-dessous) à l'écart du dispositif de tension. Utiliser l'outil à pouce pour appuyer sur le bouton de verrouillage, puis tirer le dispositif de tension vers le bas. Laisser le cordon glisser dans la main.

Tirer sur le dispositif de tension jusqu'à ce qu'il atteigne le bas de la boucle du cordon continu.

6b

Install cord guide
Instale la guía de cordón
Installer le guide de cordon

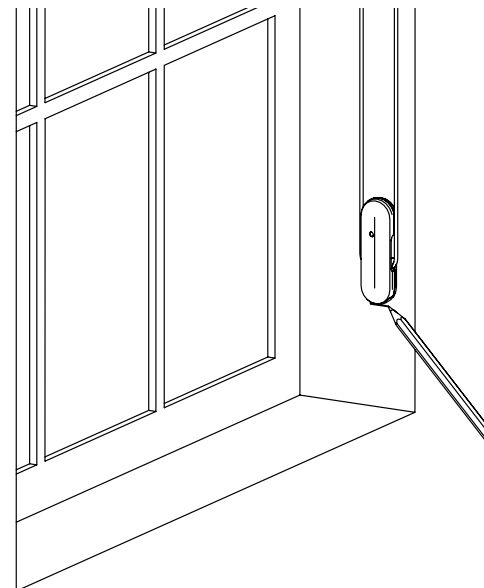

With the tension device locked, pull down until taut and there is no more give in the cord. Mark at the bottom of the tension device.

Con el dispositivo de tensión bloqueado, tire hacia abajo hasta que esté tenso y no haya más movimiento en el control. Marque la parte inferior del dispositivo de tensión

Avec le dispositif de tension verrouillé, tirez vers le bas jusqu'à ce qu'il soit tendu et qu'il n'y ait plus de relâchement dans le cordon. Marquer au bas du dispositif de tension

6c

Install cord guide
Instale la guía de cordón
Installer le guide de cordon

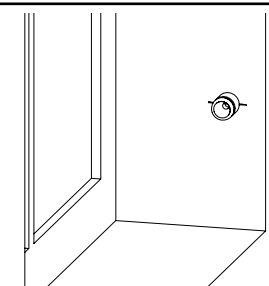
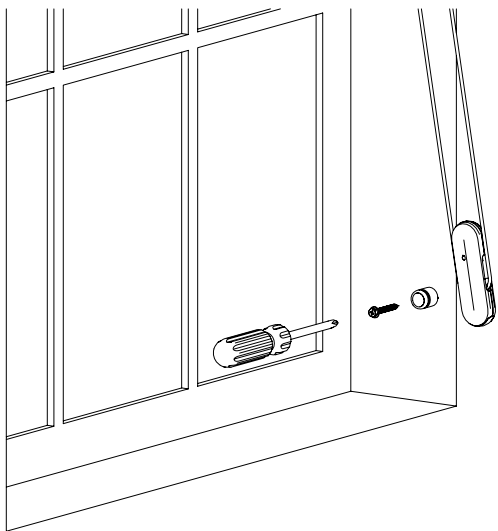

Inside Mount • Montaje interior
Montage intérieur

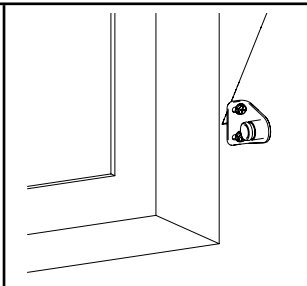

Outside Mount • Montaje exterior
Montage extérieur

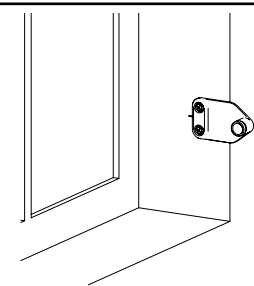

Side Mount • Montaje lateral
Montage latéral

Use a screw (and anchor, depending on material) to mount the tensioner mounting post at the marked location.

Align the mounting bracket with the marked location according to the corresponding images shown below

Use un tornillo (y un anclaje, según el material) para montar el poste de montaje del tensor en el lugar marcado.

Alinee el soporte de montaje con el lugar marcado según las imágenes correspondientes que se muestran a continuación.

Utiliser une vis (et une cheville, selon le matériau) pour monter le poteau de montage du tendeur à l'endroit indiqué.

Aligner le support de montage avec l'emplacement marqué conformément aux images correspondantes ci-dessous.

6d

Install cord guide
Instale la guía de cordón
Installer le guide de cordon

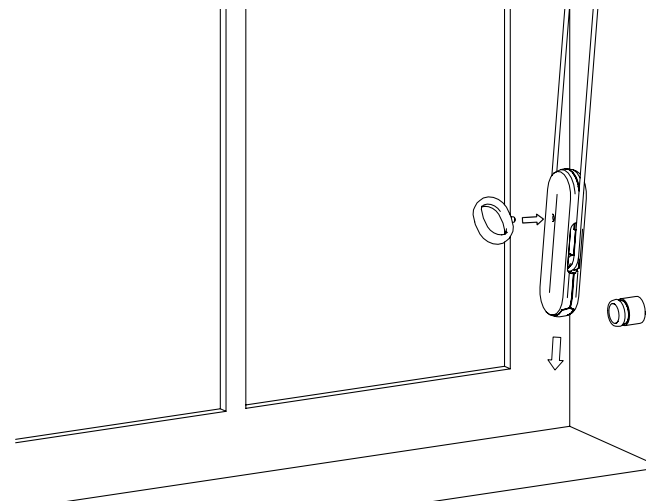

To mount the tensioner, press the lock button using the lock ring, then pull down on the tension device.

Para montar el tensor, presione el botón de bloqueo con el anillo de bloqueo y, luego, tire hacia abajo del dispositivo tensor.

Pour monter le tendeur, appuyer sur le bouton de verrouillage à l'aide de l'anneau de verrouillage, puis tirer vers le bas le dispositif de tension.

6e

Install cord guide
Instale la guía de cordón
Installer le guide de cordon

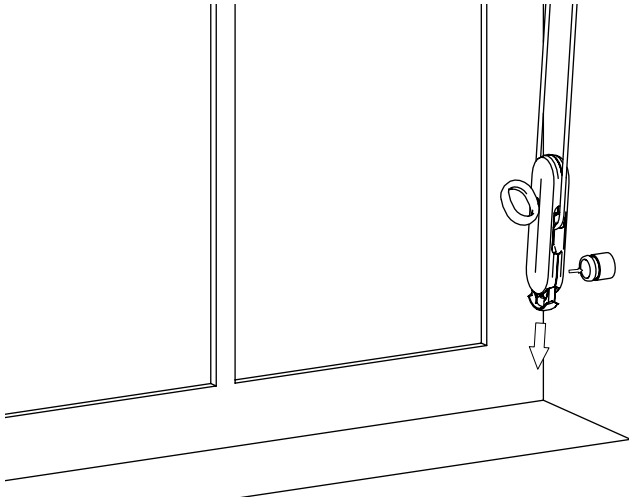

Pull the mounting clip out from the bottom of the tension device and place it on the mounting post.

Retire el sujetador de montaje de la parte inferior del dispositivo tensor y colóquelo en el poste de montaje.

Retirer le clip de montage de la partie inférieure du dispositif de tension et le placer sur le poteau de montage.

6f

Install cord guide
Instale la guía de cordón
Installer le guide de cordon

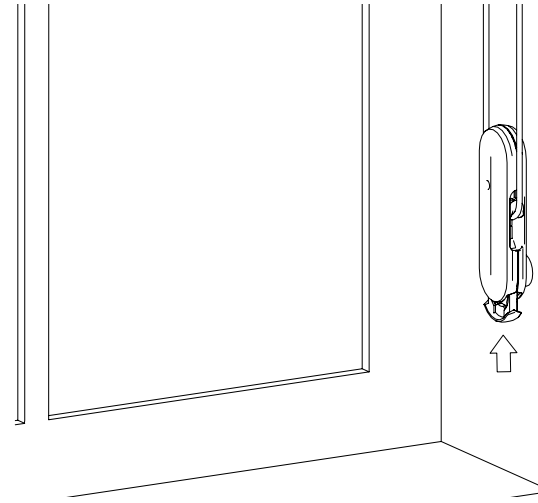

Once the tension device is seated on the mounting post, push up on the bottom clip to lock the device into place.

Cuando el dispositivo tensor esté instalado en el poste de montaje, empuje hacia arriba el sujetador inferior para bloquear el dispositivo en su lugar.

Une fois que le dispositif de tension est installé sur le montant de montage, pousser vers le haut le clip inférieur pour verrouiller le dispositif en place.



Shade adjustment
Ajuste de la ventana
Réglage du store

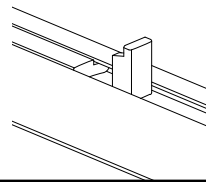
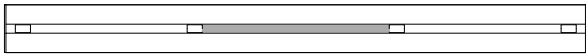

Weight bar on bottomrail has been positioned to account for fabric telescoping, which is when the shade fabric gathers to one side or the other as it is rolled up. If you need to adjust the weight after installation, simply:

1. Flip up tabs on the ends of the weight bar
2. Slide the bar and tabs to the new position
 - If the shade is telescoping to the left, shift the bar left
 - If the shade is telescoping to the right, shift the bar right
3. Flip the tabs down

Operate shade up and down to check new weight bar position. Repeat, if necessary.

Se coloca una barra de peso sobre el riel inferior para impedir que se formen pliegues de tela; es decir, que se acumule tela de la persiana, de un lado o del otro, al enrollarla. Si necesita ajustar el peso luego de la instalación, simplemente realice lo siguiente:

1. Gire hacia arriba las lengüetas que se encuentran en los extremos de la barra de peso.
2. Deslice la barra y las lengüetas hacia la nueva posición
 - Si se forman pliegues a la izquierda de la persiana, coloque la barra a la izquierda
 - Si los pliegues se forman a la derecha, coloque la barra a la derecha
3. Gire las lengüetas hacia abajo

Suba y baje la persiana para verificar la nueva posición de la barra de peso. Si es necesario, vuelva a realizar la operación.

La barre de pesée se trouvant sur le rail inférieur a été placée pour tenir compte de l'emboîtement du tissu, qui se produit lorsque le tissu se rassemble d'un côté ou de l'autre lorsqu'il s'enroule. Pour régler le poids après l'installation, il suffit de :

1. Basculer les onglets vers le haut aux extrémités de la barre de pesée
2. Glisser la barre et les onglets jusqu'à la nouvelle position
 - Si le store s'emboîte vers la gauche, déplacer la barre vers la gauche vers la gauche
 - Si le store s'emboîte vers la droite, déplacer la barre vers la droite
3. Basculer les onglets vers le bas

Relever et abaisser le store pour vérifier la nouvelle position de la barre de pesée. Répéter, si nécessaire.



Shade removal
Remoción de la persiana
Enlèvement du store

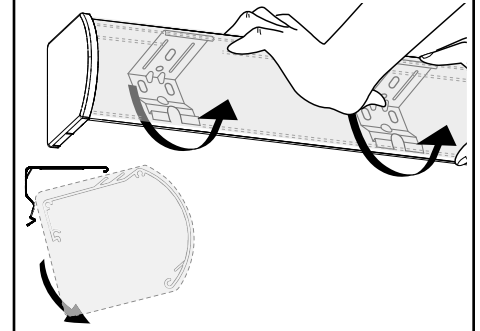
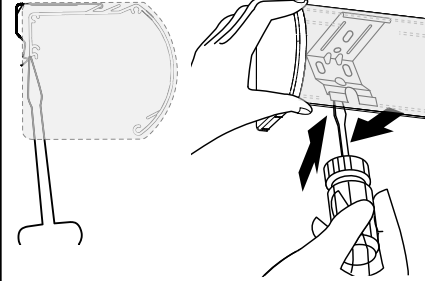
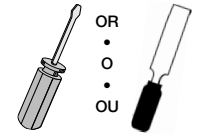

To remove shade from brackets, push up to release shade. This may require pressure. Pull down and rotate.

Para remover la persiana de los soportes, empuje hacia arriba para liberar el cartucho. Esto puede requerir presión. Rote hacia abajo.

Pour retirer le store des supports, appuyer pour dégager la cassette. Une certaine pression peut être nécessaire. Faire tourner vers le bas.



Shade operation
Operación de la persiana
Fonctionnement du store

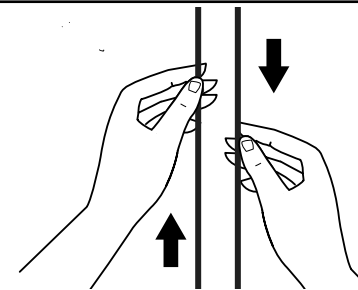

Pull cord in front to raise and close the shade; pull cord in back to lower and open the shade.

Tire el cordón frontal para levantar y cerrar la persiana, tire el cordón trasero para bajar y abrir la persiana.

Tirer le cordon avant pour relever et fermer le store; tirer le cordon arrière pour abaisser et ouvrir le store.



Cleaning and care
Limpeza y cuidado
Entretien et nettoyage

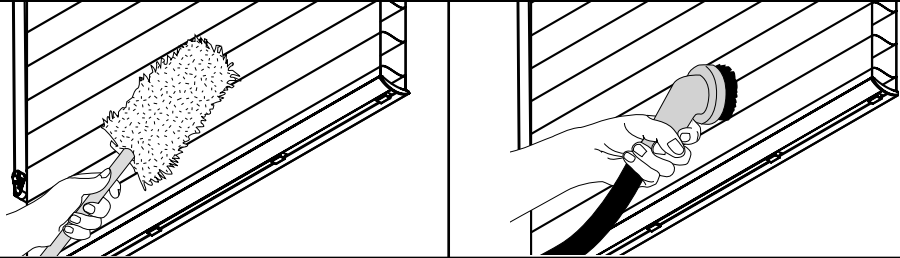

Dust regularly with a feather duster, vacuum with low suction or blow away dust with a hair dryer on a cool setting.

Limpe regularmente con un plumero o una aspiradora con potencia de succión baja o quite el polvo con un secador de cabello con opción de aire frío.

Épousseter régulièrement avec un plumeau, un aspirateur à faible succion ou un séchoir à cheveux à basse température



WARNING/ADVERTENCIA

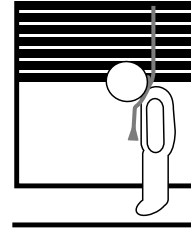

Window Blind Cord Strangulation Risk

Window blinds with a damaged or loose tension device or retractable cord that fails to fully retract pose a strangulation risk to children. To avoid this potential strangulation risk, consider purchasing cordless products or products with inaccessible cords.

Riesgo de Estrangulamiento en Cuerdas de Persianas

Las persianas con un dispositivo tensor suelto o dañado o con una cuerda retráctable que no se ajusta completamente representan un riesgo de estrangulación para los niños. Para evitar un posible riesgo de estrangulamiento, considere comprar productos inalámbricos o productos con cuerdas inaccesibles.

Photos and illustrations are for inspiration only. Not all product configurations are available in all countries.

Cientes de México: llamar al 01-800-909-0793 para obtener instrucciones sobre el lugar al que deben enviar el producto para su reparación.

Importador en México:
Springs Window Fashions Sales Company de México, S. de R.L. de C.V.
Carretera Federal Reynosa a Matamoros Sin Número Edif 10 A
Prologis Park, Ciudad Reynosa Tamaulipas CP 88780
TEL. (899) 954-0361

Customers located in the USA and Canada:
Contact our Customer Service Center at
1-800-221-6352
Springs Window Fashions LLC
8467 Route 405 South, P.O. Box 500
Montgomery, PA 17752

Thank you for choosing Springs Window Fashions. Your window treatment has been custom-sized based on your specifications with the highest standards of quality and craftsmanship. Follow the easy step-by-step instructions to install your window treatment. Should you need additional support, please feel free to call our Customer Service Center at 1-800-221-6352 or email us at windowfashions@springswindowfashions.com. We will be glad to help you.

For additional safety information in Canada, contact 1-866-662-0666.

Gracias por elegir Springs Window Fashions. Su decoración para ventanas se ha confeccionado a la medida según sus especificaciones y con los estándares más altos de calidad y fabricación. Siga las sencillas instrucciones detalladas para instalar su decoración para ventanas. Si necesita asistencia adicional, comuníquese con nuestro Centro de servicio al cliente al 1-800-221-6352 o por correo electrónico a windowfashions@springswindowfashions.com. Será un gusto poder ayudarlo.

Para poder obtener más información de seguridad en Canadá, comuníquese al 1-866-662-0666.

Merci d'avoir choisi Springs Window Fashions. Votre couvre-fenêtre a été taillé sur mesure selon vos spécifications en respectant les normes les plus élevées de qualité et de fabrication. Suivez les directives étape par étape faciles pour installer votre couvre-fenêtre. Si vous avez besoin d'aide supplémentaire, n'hésitez pas à communiquer avec notre centre de service à la clientèle au 1-800-221-6352 ou envoyez-nous un courriel à windowfashions@springswindowfashions.com. Nous serons heureux de vous aider.

Pour obtenir des renseignements supplémentaires sur la sécurité au Canada, composez le 1-866-662-0666

HOW TO INSTALL CÓMO INSTALAR COMMENT INSTALLER

Sheer/Layered Motorized Shade Battery With Radio Frequency
Batería para persianas motorizadas en capas o translúcidas con radiofrecuencia
Pile de store transparent/superposé motorisé avec radiofréquence

1 Everything needed to install your shade battery Todo lo necesario para instalar su persiana de batería Tout le nécessaire pour installer votre pile de store

- 1 Reloadable Baton Wand with Battery
Clips/Screws
- 2 Dual Battery Connector (optional)
- 3 Optional Transformer
- 4 Controller
- 5 8 AA Batteries

- 1 Varilla de mando recargable y Soportes/Tornillos
- 2 Conector doble para baterías (opcional)
- 3 Transformador Opcional
- 4 Control Remoto
- 5 8 Pilas AA

- 1 Tige à bâton rechargeable et Supports/Vis
- 2 Connecteur de pile double (en option)
- 3 Transformateur en option
- 4 Télécommande
- 5 Huit piles AA

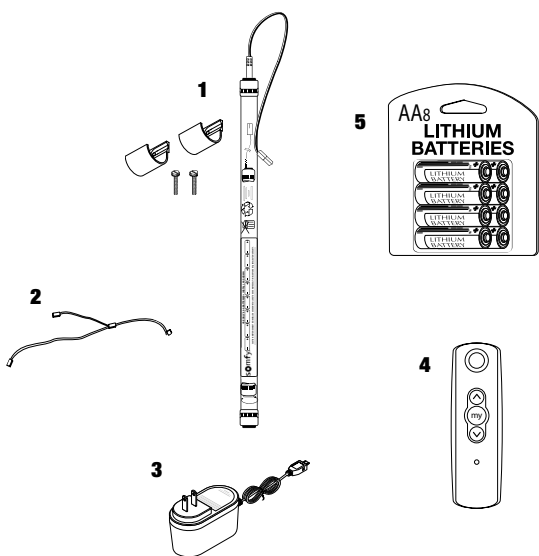

Install all batteries provided.
Instale todas las baterías suministradas.
Installer toutes les piles fournies.

Tools Needed • Herramientas necesarias • Outillage nécessaire

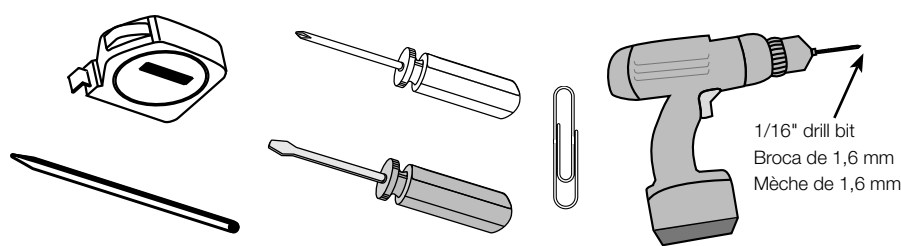

2 Mark battery clip locations where desired Marque la ubicación de los sujetadores de batería donde se desee Marquer les emplacements des agrafes aux endroits désirés

Possible Inside/Ceiling Mount
Possible Montaje Interior/de Cielo
Montage intérieur/au plafond possible

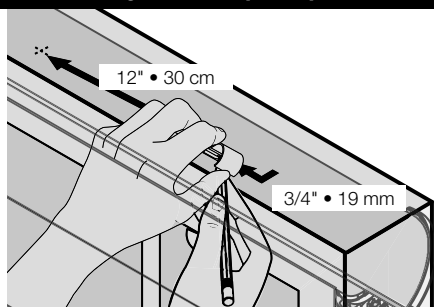

On motor end, hold battery clip 3/4" behind the shade and mark. Measure over approximately 12" and make a second mark.

En el extremo del motor, sostenga el sujetador de batería 19 mm detrás de la persiana y marque. Mida hacia lo largo aproximadamente 30 cm y haga una segunda marca.

Sur l'extrémité moteur, tenir l'agrafe à une distance de 19 mm derrière le store et la marquer. Mesurer sur le bas jusqu'à une distance d'environ 30 cm et effectuer une seconde marque.

Possible Outside Mount
Possible Montaje Exterior
Montage extérieur possible

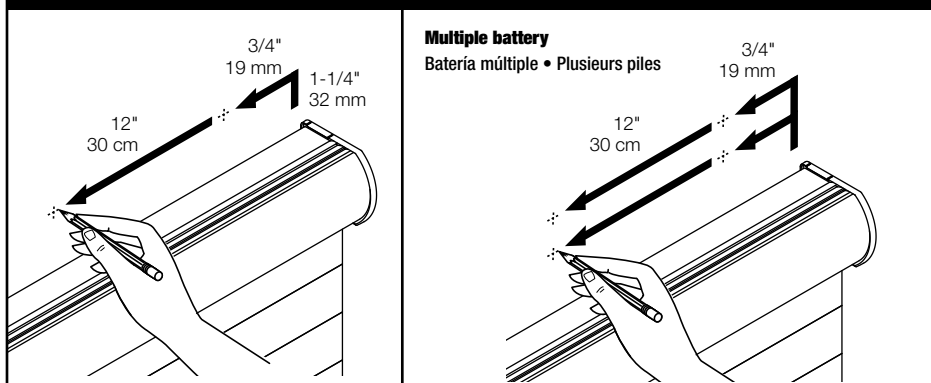

On motor end, hold battery clip 1-1/4" above and 3/4" to the left of the right bracket location and mark. Measure left approximately 12" and make a second mark.

En el extremo del motor, sostenga el sujetador de batería 32 mm arriba y 19 mm a la izquierda de la ubicación del soporte derecha y marque. Mida hacia la izquierda aproximadamente 30 cm y haga una segunda marca.

Sur l'extrémité moteur, tenir l'agrafe à une distance de 32 mm au-dessus et 19 mm à la gauche de l'emplacement du support de droite et de la marque. Mesurer vers la gauche jusqu'à une distance d'environ 30 cm et effectuer une seconde marque.

3 Reloadable Wand Varilla opcional recargable Tige rechargeable en option

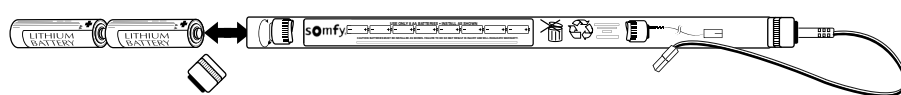

4 Drill holes; screw clips into place Taladre los agujeros; atornille los sujetadores en su lugar Percer les trous et visser les agrafes en place

Inside/Ceiling Mount
Montaje de Techo/Interior • Montage intérieur/au plafond

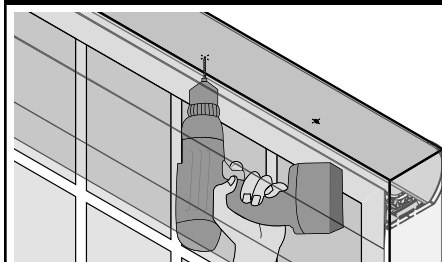

Outside Mount
Montaje Exterior • Montage extérieur

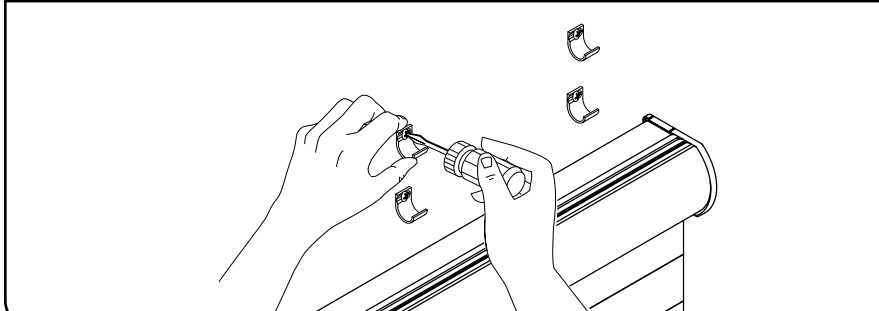
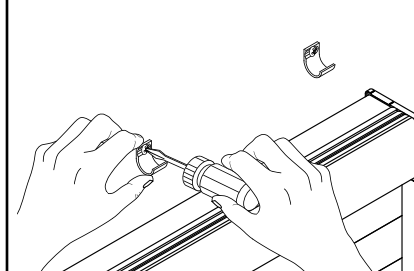
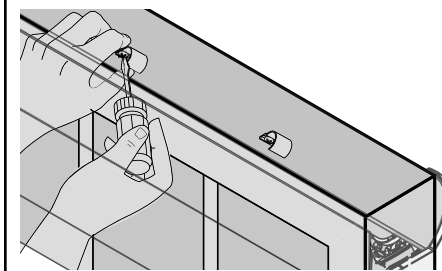
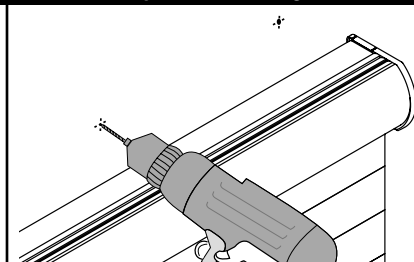

5 Connect power source Conecte la fuente de energía Connecter à une source d'énergie

Single battery • Bateria sencilla • Une seule pile

Multiple battery • Bateria múltiple • Plusieurs piles

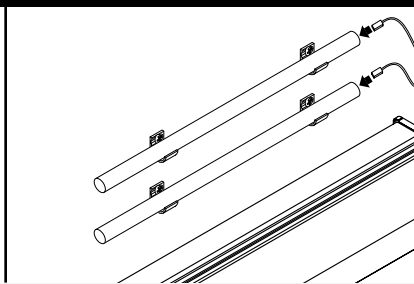
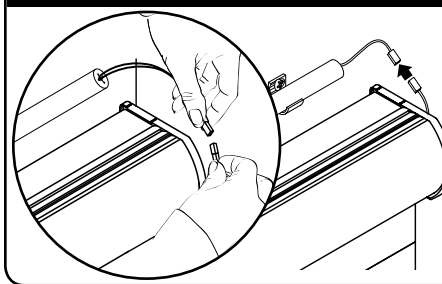



Operating your shade Operando su persiana Fonctionnement du store

Single-channel Controller Control remoto de un solo canal Télécommande monocanal	Multi-channel Controller Control remoto de canales múltiples Télécommande multicanaux	Wall Switch Interruptor de pared Interrupteur mural
Sheer Shade • Persiana Translúcida Store Transparent <p>Up Arriba (vers le haut)</p> <p>Down with Shade Open Bajar con la persiana abierta</p> <p>Abaisser en gardant le store ouvert</p> <p>Stop and Down with Shade Closed Detener y bajar con la persiana cerrada</p> <p>Arrêter et abaisser en gardant le store fermé</p> <p style="text-align: center;">Front • Frente • Avant</p>	<p>Channel selector Selector de canales Sélecteur de canaux</p> <p>Lights indicate selected channel Luces indican el canal seleccionado</p> <p>Les voyants lumineux indiquent le canal sélectionné</p> <p>Program button in wall Botón de Programa en la pared</p> <p>Bouton de programmation sur le mur</p> <p style="text-align: center;">Front • Frente • Avant</p>	<p>Program button in wall Botón de Programa en la pared</p> <p>Bouton de programmation sur le mur</p>

Layered Shade • Persiana en Capas Store Superposé <p>Up Arriba (vers le haut)</p> <p>Down with Shade Closed Bajar con la persiana cerrada</p> <p>Abaisser en gardant le store fermé</p> <p>Stop and Down with Shade Open Detener y bajar con la persiana abierta</p> <p>Arrêter et abaisser en gardant le store ouvert</p> <p style="text-align: center;">Front • Frente • Avant</p>	Back Atrás Arrière <p>Primary Control Control Primario Commande principale</p> <p>Program button • Botón de Programa Bouton de programmation</p>
Additional instructions included in packaging. Instrucciones adicionales incluidas en el empaque. Instructions supplémentaires incluses dans l'emballage.	

For your convenience, your motorized shade has been pre-programmed using the enclosed controller labeled on the back "PRIMARY CONTROLLER." This PRIMARY CONTROLLER is necessary to program additional controllers, if ordered, and to reprogram your shade in the event it fails to operate using a secondary controller. To use program button on back of controller, use a fine point, such as a paper clip or pencil.

IMPORTANT: If you've ordered a multi-channel controller with your shade(s), it has been pre-programmed to operate your shade(s) using channel five (all lights lit up on the controller). If it is your PRIMARY CONTROLLER, channel five must be selected for any programming functions until other channel(s) have been assigned.

Para su conveniencia su persiana motorizada ha sido pre-programada utilizando el control remoto que se incluye y que está rotulado en la parte de atrás "Control Primario". Este CONTROL REMOTO PRIMARIO es necesario para programar controles remotos adicionales, si se ordenan, y para reprogramar su persiana en el caso que esta falle de operar utilizando un control remoto secundario. Para usar el botón de programa en la parte de atrás del control remoto, utilice una punta fina, como un clip sujetador de papel o un lápiz.

IMPORTANT: Si usted ha ordenado un control remoto multi-canal con su(s) persiana(s), este ha sido pre-programado para operar su(s) persiana(s) utilizando el canal cinco (todas las luces se encienden en el control remoto). Si este es su CONTROL REMOTO PRIMARIO, el canal cinco debe ser seleccionado para cualquier función de programación hasta que otros canales hayan sido asignados.

Pour plus de commodité, le store motorisé a été préprogrammé en utilisant la télécommande incluse portant au dos l'étiquette « COMMANDE PRINCIPALE ». Cette COMMANDE PRINCIPALE est nécessaire pour programmer des télécommandes additionnelles, si elles ont été commandées, et pour reprogrammer le store au cas où celui-ci ne fonctionnerait pas en utilisant une deuxième télécommande. Pour utiliser le bouton de programmation au dos de la télécommande, utiliser un objet pointu comme un trombone ou la mine d'un crayon.

IMPORTANT : Si une télécommande multicanaux a été commandée avec le(s) store(s), elle a été préprogrammée pour faire fonctionner le(s) store(s) sur le canal cinq (tous les voyants lumineux s'allument sur la télécommande). S'il s'agit de la COMMANDE PRINCIPALE, le canal cinq doit être sélectionné quelle que soit la fonction de programmation jusqu'à ce qu'un autre canal ait été désigné.

Time Out Mode: Controller will stop working temporarily after being used multiple times to avoid battery drain.

Modo de Apagado Automático: El Control remoto parará de trabajar temporalmente después de haber sido utilizado múltiples veces para evitar que se gaste la batería.

Mode de délai d'attente : La télécommande cesse de fonctionner temporairement après une utilisation multiple pour éviter de décharger la pile.

The following programming options will affect all shade(s) with a connected battery. To prevent unintended programming, ensure all shades are disconnected from battery except the shade(s) being programmed.

Las siguientes opciones de programación afectarán a todas las persianas que tienen una batería conectada. Para prevenir una programación desintencionada, asegúrese que todas las persianas tienen desconectadas las baterías excepto la(s) persiana(s) que está siendo programada.

Les options de programmation suivantes affectent tous les stores dont la pile est connectée. Pour éviter une programmation involontaire, s'assurer que tous les stores soient déconnectés de la pile à l'exception du/des store(s) en cours de programmation.



Adding or disabling a controller Agregando o deshabilitando un control remote Ajouter ou désactiver une télécommande

<p>Adding: 1) Using PRIMARY CONTROLLER, press and hold program button until shade jogs. 2) Using new (secondary) controller, press and hold program button until shade jogs. New controller is now ready to operate shade(s).</p> <p>Disabling: 1) Starting with the controller you wish to keep, press and hold program button until shade jogs. 2) Using the controller you wish to disable, press and hold program button until shade jogs. The controller is now disabled.</p> <p>Agregando: 1) Usando el CONTROL REMOTO PRIMARIO, presione y sostenga el botón de programa hasta que la persiana se mueva. 2) Usando el nuevo (secundario) control remoto, presione y sostenga el botón de programa hasta que la persiana se mueva. Ahora el nuevo control remoto está listo para operar la(s) persiana(s).</p> <p>Deshabilitando: 1) Comenzando con el control remoto que usted quiere mantener, presione y sostenga el botón de programa hasta que la persiana se mueva. 2) Usando el control remoto que usted desea deshabilitar, presione y sostenga el botón de programa hasta que la persiana se mueva. Ahora el control remoto está deshabilitado.</p> <p>Ajout : 1) En utilisant la COMMANDE PRINCIPALE, maintenir appuyé le bouton de programmation jusqu'à ce que le store tressaute. 2) En utilisant une nouvelle (deuxième) télécommande, maintenir appuyé le bouton de programmation jusqu'à ce que le store tressaute. La nouvelle télécommande est maintenant prête à faire fonctionner le(s) store(s).</p> <p>Désactivation : 1) En commençant par la télécommande qui sera conservée, maintenir appuyé le bouton de programmation jusqu'à ce que le store tressaute. 2) En utilisant la télécommande devant être désactivée, maintenir appuyé le bouton de programmation jusqu'à ce que le store tressaute. La télécommande est maintenant désactivée.</p>	<p>Add • Agregue • Ajout</p> <p>Keep / Mantenga / Conserver</p> <p>Disable / Deshabilite / Désactivation</p>
--	--



Multi-channel controller: assigning or disabling channels Control remoto multi-canal: asignando o deshabilitando canales Télécommande multicanaux : Désignation ou désactivation des canaux

<p>Ensure all shades are unplugged except shade(s) being programmed.</p> <p>Assigning a channel: 1) Press the channel selector button to select channel five (all lights lit up on the controller) or previously assigned channel. 2) Press and hold program button until shade jogs. 3) Press the channel selector button until desired channel light is lit — single lights 1-4. 4) Press and hold program button until shade jogs. Channel is now added and can be used to operate shade.</p> <p>Disabling a channel: 1) Press the channel selector button to select the channel you wish to keep. 2) Press and hold program button until shade jogs. 3) Press the channel selector button to select the channel you wish to disable. 4) Press and hold program button until shade jogs. Channel is now disabled.</p> <p>Asegúrese que todas las persianas estén desconectadas excepto la(s) persiana(s) que están siendo programadas.</p> <p>Asignando un canal: 1) Presione el botón selector de canal para seleccionar el canal cinco (todas las luces se encienden en el control remoto) o el canal asignado previamente. 2) Presione y sostenga el botón de programa hasta que la persiana se mueva. 3) Presione el botón selector de canales hasta que se encienda la luz particular del canal 1-4 deseado. 4) Presione y sostenga el botón de programa hasta que la persiana se mueva. Ahora el canal ha sido agregado y puede ser usado para operar la persiana.</p> <p>Deshabilitando un canal: 1) Presione el botón selector de canales para seleccionar el canal que usted desea mantener. 2) Presione y sostenga el botón de programa hasta que la persiana se mueva. 3) Presione el botón selector de canales para seleccionar el canal que usted desea deshabilitar. 4) Presione y sostenga el botón de programa hasta que la persiana se mueva. El canal está ahora deshabilitado.</p> <p>S'assurer que tous les stores soient débranchés à l'exception du/des store(s) en cours de programmation.</p> <p>Désignation d'un canal : 1) Appuyer sur le bouton de sélection des canaux pour sélectionner le canal cinq (tous les voyants lumineux s'allument sur la télécommande) ou sur le canal précédemment désigné. 2) Maintenir appuyé le bouton de programmation jusqu'à ce que le store tressaute. 3) Appuyer sur le bouton de sélection des canaux jusqu'à ce que le voyant lumineux du canal souhaité s'allume : voyants lumineux uniques 1-4. 4) Maintenir appuyé le bouton de programmation jusqu'à ce que le store tressaute. Le canal a maintenant été ajouté et peut être utilisé pour faire fonctionner le store.</p> <p>Désactivation d'un canal : 1) Appuyer sur le bouton de sélection des canaux pour sélectionner le canal à conserver. 2) Maintenir appuyé le bouton de programmation jusqu'à ce que le store tressaute. 3) Appuyer sur le bouton de sélection des canaux pour sélectionner le canal à désactiver. 4) Maintenir appuyé le bouton de programmation jusqu'à ce que le store tressaute. Le canal est maintenant désactivé.</p>	<p>Assigning Asignando • Désignation</p> <p>Disable Deshabilite • Désactivation</p>
--	---



Setting or disabling an intermediate position Asignando o deshabilitando una posición intermedia Réglage ou désactivation d'une position intermédiaire

<p>Ensure all shades are unplugged except shade(s) being programmed.</p> <p>Setting an intermediate position: 1) Press the up or down button until the shade is at desired location. 2) Press My button to stop. 3) Press and hold My button until shade jogs. Intermediate position is now set. Use My button to adjust shade to this setting.</p> <p>Note: When using My button to get to the intermediate position while shade is moving, press My button twice.</p> <p>Disabling an intermediate position: 1) Press My button to activate shade to intermediate position. 2) Press and hold My button until shade jogs, may be up to five seconds.</p> <p>Asegúrese que todas las persianas estén desconectadas excepto la(s) persiana(s) que están siendo programadas.</p> <p>Estableciendo una posición intermedia: 1) Presione los botones de Arriba (Up) o Abajo (Down) hasta que la persiana esté en la posición deseada. 2) Presione mi botón (My button) para parar. 3) Presione mi botón (My button) para ajustar la persiana a esta posición definida. Nota: Cuando use mi botón (My button) para llegar a la posición intermedia mientras la persiana se esté moviendo, presione mi botón (My button) dos veces.</p> <p>Deshabilitando una posición intermedia: 1) Presione mi botón (My button) para activar la persiana a la posición intermedia. 2) Presione y sostenga mi botón(My button) hasta que la persiana se mueva, puede ser hasta 5 segundos.</p> <p>S'assurer que tous les stores soient débranchés à l'exception du/des store(s) en cours de programmation.</p> <p>Réglage d'une position intermédiaire : 1) Appuyer sur le bouton Up (vers le haut) ou Down (vers le bas) jusqu'à ce que le store se trouve dans la position souhaitée. 2) Appuyer sur le bouton My (à moi) pour arrêter. 3) Maintenir appuyé le bouton My jusqu'à ce que le store tressaute. La position intermédiaire est maintenant réglée. Utiliser le bouton My pour régler le store sur ce réglage. NOTA : En utilisant le bouton My pour arriver à la position intermédiaire pendant que le store se déplace, appuyer deux fois sur le bouton.</p> <p>Désactivation d'une position intermédiaire : 1) Appuyer sur le bouton My pour désactiver le store sur Position intermédiaire. 2) Maintenir appuyé le bouton My jusqu'à ce que le store tressaute, (jusqu'à 5 secondes).</p>	<p>Setting Asignando • Réglage</p> <p>or o ou</p> <p>Deleting Borrando • Effacer</p>
---	--



Readjusting upper and lower shade limits Reajustando los límites Superior e Inferior de la Persiana Nouveau réglage de la limite supérieure et de la limite inférieure du store

<p>Note: To increase battery life, shade should be set to be slightly above resting on a sill for lower limit and slightly below maximum height for upper limit.</p> <p>1) Press the up or down button on the controller. Shade will travel to pre-set upper or lower limit. 2) Press and hold both up and down buttons simultaneously until shade jogs. 3) Press and hold up or down button to adjust shade to new limit. 4) Press and hold My button until shade jogs.</p> <p>Nota: Para aumentar la vida de la batería, la persiana debe tener una posición definida para estar descansando ligeramente por arriba de un alféizar para el límite inferior y ligeramente por debajo de la altura máxima para el límite superior.</p> <p>1) Presione el botón Arriba (Up) o Abajo (Down) en el control remoto. La persiana se moverá hacia el límite superior o inferior pre-establecido. 2) Presione y sostenga ambos botones de Arriba (Up) y Abajo (Down) simultáneamente hasta que la persiana se mueva. 3) Presione y sostenga los botones de Arriba (Up) o Abajo (Down) para ajustar la persiana al nuevo límite. 4) Presione y sostenga mi botón (My button) hasta que la persiana se mueva.</p> <p>NOTA : Pour allonger la durée de vie de la pile, régler le store de façon à ce qu'il se trouve légèrement au-dessus du rebord de la fenêtre pour la limite inférieure et légèrement au-dessus de la hauteur maximale pour la limite supérieure.</p> <p>1) Appuyer sur le bouton Up (vers le haut) ou Down (vers le bas) sur la télécommande. Le store se déplace jusqu'à la limite supérieure ou inférieure pré-réglée. 2) Simultanément maintenir appuyés à la fois le bouton Up et le bouton Down jusqu'à ce que le store tressaute. 3) Maintenir appuyés le bouton Up et le bouton Down pour régler le store sur une nouvelle limite. 4) Maintenir appuyé le bouton My jusqu'à ce que le store tressaute.</p>	
---	--

Clientes de México: llamar al 01-800-909-0793 para obtener instrucciones sobre el lugar al que deben enviar el producto para su reparación.

Customers located in the USA and Canada: Contact our Customer Service Center at 1-800-221-6352 Springs Window Fashions LLC 8467 Route 405 South, P.O. Box 500 Montgomery, PA 17752

Importador en México:
Springs Window Fashions Sales Company de México,
S. de R.L. de C.V.
Carretera Federal Reynosa a Matamoros Sin Número Edif 10 A
Prologis Park, Ciudad Reynosa Tamulipas CP 88780
TEL. (899) 954-0361