

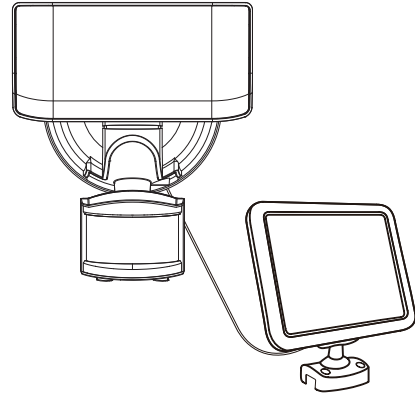

UTILITECH and logo design are trademarks or registered trademarks of LF, LLC. All right reserved.

UTILITECH y el diseño del logotipo son marcas comerciales o marcas registradas de LF, LLC. Todos los derechos reservados.



ITEM/ARTÍCULO #3845479

# MOTION-ACTIVATED SOLAR SECURITY LIGHT/ LUZ DE SEGURIDAD SOLAR ACTIVADA POR MOVIMIENTO

MODEL/MODELO #FSI UT-201-800BRZ

Questions, problems or missing parts?  
Before returning, contact us on:  
**866-994-4148**, 8 a.m. - 8 p.m., EST, Monday - Sunday or [ascs@lowes.com](mailto:ascs@lowes.com).  
¿Preguntas, problemas o piezas faltantes?  
Antes de volver a la tienda, póngase en contacto al:  
**866-944-4148**, de lunes a domingo de 8 a.m. a 8 p.m., hora estándar del Este, o [ascs@lowes.com](mailto:ascs@lowes.com).

Thank you for purchasing this Utilitech product. We've created these easy-to-follow instructions to ensure you spend your time enjoying the product instead of putting it together. But, if you need more information than what is provided here, please visit [Lowe.com](http://Lowe.com), search the item number and refer to the Guides & Documents tab on the product's page.

Gracias por comprar este producto Utilitech. Hemos creado estas instrucciones fáciles de seguir para garantizar que pase su tiempo disfrutando el producto en lugar de armándolo. No obstante, si necesita más información que la entregada aquí, visite [Lowe.com](http://Lowe.com), busque el número de artículo y consulte la pestaña Guides & Documents (Guías y documentos) en la página del producto.

RR21029

## FREQUENTLY ASKED QUESTIONS/PREGUNTAS FRECUENTES

- Where should the solar panel be mounted? / ¿Dónde se debe montar el panel solar?  
Mount your solar panel in a position that will enable the mayor amount of light to be absorbed. In the Northern Hemisphere this is usually south facing. / Monte su panel solar en una posición que permita absorber la mayor cantidad de luz. En el hemisferio norte, esto suele estar orientado al sur.
- Does the solar panel require direct sun to charge? / ¿El panel solar requiere luz solar directa para cargarse?  
The solar panel will charge the internal battery in direct and indirect light. For best results, try to optimize your solar panel's sun exposure. / El panel solar cargará la batería internas con luz directa e indirecta. Para obtener los mejores resultados, pruebe optimizar la exposición al sol de su panel solar.
- Can additional or extended cable wire for the solar panel be purchased? / ¿Se puede comprar un cable adicional o extendido para el panel solar?  
At this point there are no extensions available for the cable that connects the light to the solar panel. Any additions to the cable will void the warranty. / En este punto no hay extensiones disponibles para el cable que conecta la luz al panel solar. Cualquier adición al cable anulará la garantía.
- Will decorative lights or streetlights have an effect on the motion sensor's ability to operate? / ¿Tendrán las luces decorativas o las farolas un efecto sobre la capacidad de funcionamiento del sensor de movimiento?  
Yes, the sensor of the solar motion light is light-sensitive. For nighttime usage, ensure no other light activates the motion sensor. / Sí, el sensor del detector de movimiento solar es sensible a la luz. Para uso nocturno, asegúrese de que ninguna otra luz active el detector de movimiento.
- What type of battery does the motion light require to operate? / ¿Qué tipo de batería requiere la luz con detector de movimiento para funcionar?  
The motion light requires 1 pc of lithium-ion 3.7V 18650 1800mAh rechargeable battery. / La luz con detector de movimiento requiere 1 batería recargables de iones de litio de 3,7 V 18650 y 1800 mAh.

## CARE AND MAINTENANCE/CUIDADO Y MANTENIMIENTO

- From time to time, ensure the plug between the solar panel and light is securely connected. / De vez en cuando, asegúrese de que el enchufe entre el panel solar y la luz esté bien conectado.
- It is advisable to adjust the angle of the solar panel for optimal sun exposure during the winter months. / Es recomendable ajustar el ángulo del panel solar para una exposición óptima al sol durante los meses de invierno.
- The solar panel should be cleaned with a damp cotton cloth on a regular basis. This will ensure optimal performance and battery charging. Periodically, utilize the same technique to clean the lenses of the motion lights. / El panel solar debe limpiarse con un paño de algodón húmedo de forma periódica. Esto garantizará que la carga de la batería y el rendimiento sean óptimos. Utilice la misma técnica periódicamente para limpiar las micras de las luces con detector de movimiento.
- Never let any abrasive material come into contact with the solar panel. / Nunca permita que un material abrasivo entre en contacto con el panel solar.
- Please do not open or repair the product by yourself without support of a professional engineer. / No abra ni repare el producto usted mismo sin la ayuda de un ingeniero profesional.

## WARRANTY/GARANTÍA

This product is covered under a 2-year limited warranty. Manufacturer warrants to the original purchaser that this product is free from defects in materials and workmanship for the period of 2 years from the date of purchase. Proof of purchase including date and explanation of complaint is required for warranty service. / Este producto está cubierto por una garantía limitada de 2 años. El fabricante garantiza al comprador original que este producto está libre de defectos de materiales y mano de obra durante un periodo de 2 años a partir de la fecha de compra. Para recibir el servicio de garantía, se requiere un comprobante de compra que incluya la fecha y una explicación de la reclamación.



## SAFETY INFO/INFORMACIÓN DE SEGURIDAD

- Your motion light is not a toy. Keep it out of reach from small children. / Su luz con detector de movimiento no es un juguete. Manténgala alejada del alcance de niños pequeños.
- Your solar panel must be installed where it can receive direct light from the sun. / Su panel solar debe instalarse donde pueda recibir luz solar directa.
- If using a step ladder, you may require a second person to help install the solar motion light. / Si utiliza una escalera de tijera para instalar la luz solar con detector de movimiento, puede que necesite ayuda.
- Prior to installation, lay out all components and check against the part list section in this manual. / Antes de la instalación, disponga todos los componentes y compárelos con la sección de la lista de piezas de este manual.
- CAUTION!** Never look directly into the solar motion light when illuminated. / ¡PRECAUCIÓN! Nunca mire directamente a la luz solar con detector de movimiento cuando esté encendida.

## PREPARATION/PREPARACIÓN

- Before beginning assembly of product, make sure all parts are present. Compare parts with package contents list and hardware contents list. If any part is missing or damaged, do not attempt to assemble the product. / Antes de comenzar a ensamblar el producto, asegúrese de tener todas las piezas. Compare las piezas con la lista del contenido del paquete y la lista de aditamentos. No intente ensamblar el producto si falta alguna pieza o si estas están dañadas.
- At an ambient temperature of 77°F, RH 30%-80%, the motion detection distance is at max. (up to 45-ft) As the temperature increases or decreases, the motion detection distance will be affected. / A una temperatura ambiente de 25 °C, humedad relativa de 30% a 80%, la distancia de detección de movimiento está al máximo (hasta 13,71 m). A medida que la temperatura aumenta o disminuye, se verá afectada la distancia de detección de movimiento.
- To reduce possible nuisances, do not mount the fixture near a heat source like an air conditioner, vent, or furnace exhaust, or in a direction facing any reflective object or other nearby light source. / Para reducir posibles molestias, no monte la lámpara cerca de una fuente de calor, como un aire acondicionado, un tubo de ventilación o un escape de horno, o en una dirección orientada a un objeto reflectante o a una fuente de luz cercana.
- Make sure there are no reflective objects within 1.5m radius of the sensor head, otherwise, it will cause flashing lights. / Asegúrese de que no haya objetos reflectantes en un radio de 1,5 m del cabezal del sensor; de lo contrario, se producirán luces intermitentes.

Estimated Assembly Time: 20 minutes per light  
Tiempo estimado de ensamblaje: 20 minutos por luz

TOOLS REQUIRED (NOT INCLUDED)/  
HERRAMIENTAS NECESARIAS (NO SE INCLUYEN)

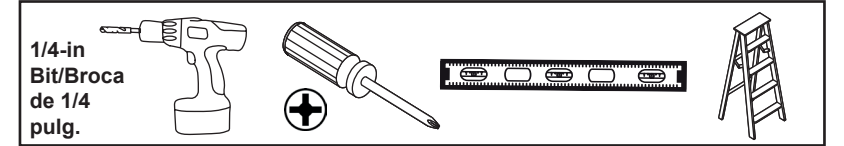

## IMPORTANT INFO/INFORMACIÓN IMPORTANTE

- Prior to use, the solar panel needs to be connected to the light and charged in direct sunlight for 3 days in the OFF position. / Antes de su uso, el panel solar debe conectarse a la luz y cargarse bajo la luz solar directa durante 3 días, en la posición de apagado (OFF).**
- Ensure the solar panel is placed where it is exposed to optimal sunlight. / Asegúrese de que el panel solar esté colocado donde esté expuesto a la luz solar óptima.
- Be aware of objects such as trees or property overhangs that may impede the panel's ability to generate a charge. / Tenga cuidado con los objetos que pueden impedir la capacidad del panel de generar carga.

## SENSOR HEAD ADJUSTMENT/ AJUSTE DEL CABEZAL DEL SENSOR

- After installation, aim the sensor head toward the desired detection area and make sure the sensor head is positioned with controls facing toward the ground. You can adjust the sensor head up and down and left to right for the desired coverage area. / Después de la instalación, apunte el cabezal del sensor hacia el área de detección deseada y asegúrese de que el cabezal del sensor esté posicionado con los controles hacia el piso. Puede ajustar el cabezal del sensor hacia arriba y hacia abajo, y de izquierda a derecha para el área de cobertura deseada.

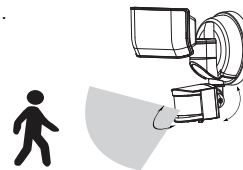

## BATTERY REPLACEMENT/REEMPLAZO DE LA BATERÍA

- When replacing the battery, be sure to/Al reemplazar las batería, asegúrese de:
- Use rechargeable battery only. Replace only with lithium-ion 3.7V 1800mAh rechargeable battery, 1 battery needed. / Use solo batería recargables. Reemplace solo con batería recargables de iones de litio de 3,7 V y 1800 mAh, se necesitan 1 batería.
- Match the replacement battery specifications with the battery that has been removed. / Haga coincidir las especificaciones de la batería de reemplazo con las de la batería que se retiraron.
- Observe the correct polarity (+ and -) when installing the replacement battery. / Tenga en cuenta la polaridad correcta (+ y -) durante la instalación de la batería de reemplazo.
- IMPORTANT:** Dispose of the Lithium-ion battery in accordance with local, state, and federal regulations. / **IMPORTANTE:** deseche la batería de iones de litio de acuerdo con los reglamentos locales, estatales y federales.

Printed in Cambodia  
Impreso en Cambodia

## RECOMMENDED INSTALL HEIGHT/ALTURA DE INSTALACIÓN RECOMENDADA

8-12 feet above the ground. At such a height, adjust the motion sensor's angle by following the illustration below. The fixture will provide a detection distance of up to 45 feet at an ambient temperature of 77°F. The motion sensor is the most sensitive as a person or object moves parallel to the sensor head. The motion sensor is the least sensitive if a person or object moves directly at the sensor head. / 2,43 m a 3,65 m sobre el piso. A esa altura, ajuste el ángulo del detector de movimiento siguiendo la ilustración a continuación. La lámpara proporcionará una distancia de detección de hasta 13,71 m a una temperatura ambiente de 25 °C. El detector de movimiento es más sensible cuando una persona u objeto se mueven en paralelo al cabezal del detector. El detector de movimiento es menos sensible si una persona u objeto se mueven en dirección al cabezal del detector.

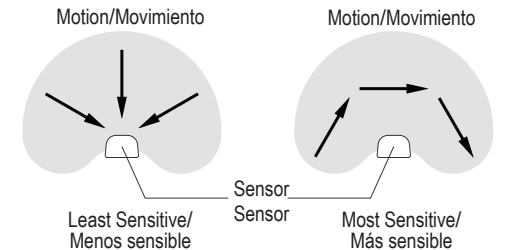
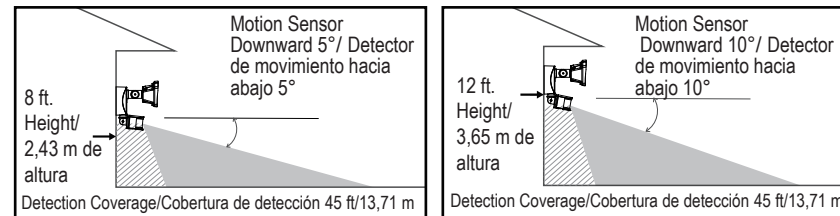

## FEELING CONFIDENT? START YOUR NEXT PROJECT/¿SE SIENTE CONFIADO? EMPIECE SU PRÓXIMO PROYECTO

- Visit [Lowe.com](http://Lowe.com) for more information. / Para obtener más información, visite [Lowe.com](http://Lowe.com).



PACKAGE CONTENTS/CONTENIDO DEL PAQUETE

HARDWARE CONTENTS/ADITAMENTOS

CONTROL SWITCH OPERATION & BATTERY LOCATION/FUNCIONAMIENTO DEL INTERRUPTOR DE CONTROL Y UBICACIÓN DE LA BATERÍA

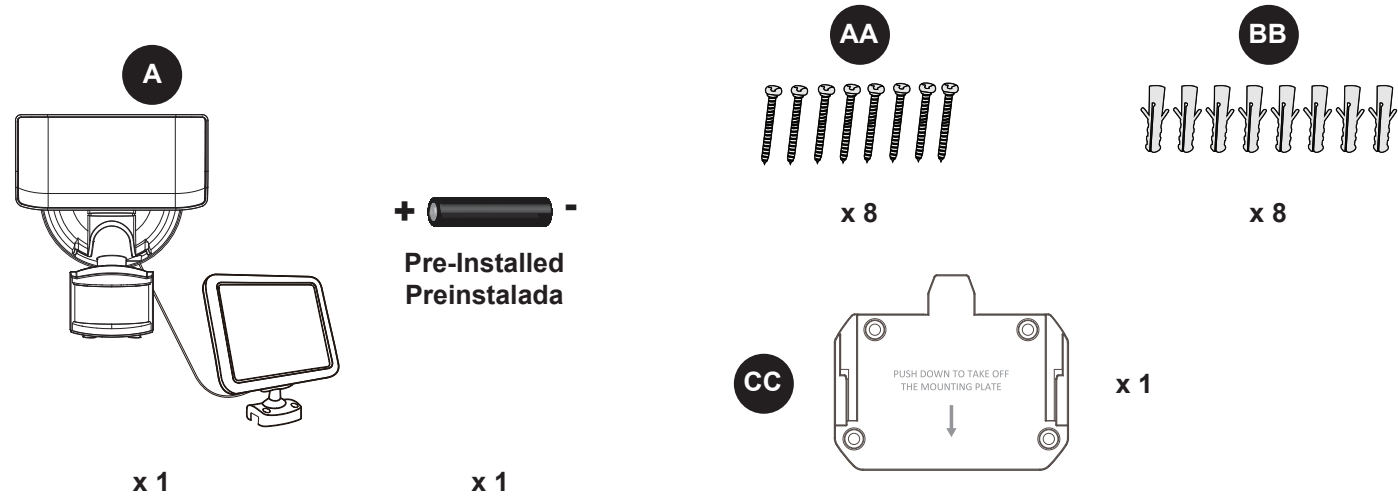

WALL OR EAVE MOUNT INSTALLATION/INSTALACIÓN DE MONTAJE EN PARED O ALERO

**1** Use a power drill (not included) to create the holes on your chosen mounting surface. Use 4 of the included screw anchors BB and screws AA to fasten the solar panel A to the surface. / Utilice un taladro eléctrico (no se incluye) para crear los orificios en la superficie de montaje elegida. Utilice 4 de las anclas de expansión para tornillos BB y tornillos AA que se incluyen para sujetar el panel solar A a la superficie.

**2** Place the mounting plate CC flat on the chosen surface as shown and mark the position of the 4 holes. Use a power drill (not included) to drill the holes. Insert 4 screw anchors BB into the holes. Place the mounting plate CC over the holes as shown below and use 4 screws AA to fasten the plate securely. / Coloque la placa de montaje CC plana sobre la superficie elegida, como se muestra, y marque la posición de los 4 orificios. Use un taladro eléctrico (no se incluye) para perforar los orificios. Inserte 4 anclas de expansión para tornillos BB en los orificios. Coloque la placa de montaje CC sobre los orificios, como se muestra, y use 4 tornillos AA para sujetar la placa con firmeza.

**3** Slide the motion light A downward onto the mounting plate CC. / Deslice la luz con detector de movimiento A hacia abajo en la placa de montaje CC.

**4** Installation is complete. Connect the wire from the solar panel into the socket located under the light fixture. Your solar motion light will now begin to charge. / Se completó la instalación. Conecte el cable del panel solar en el enchufe ubicado debajo de la lámpara. Su luz solar con detector de movimiento comenzará a cargarse ahora.

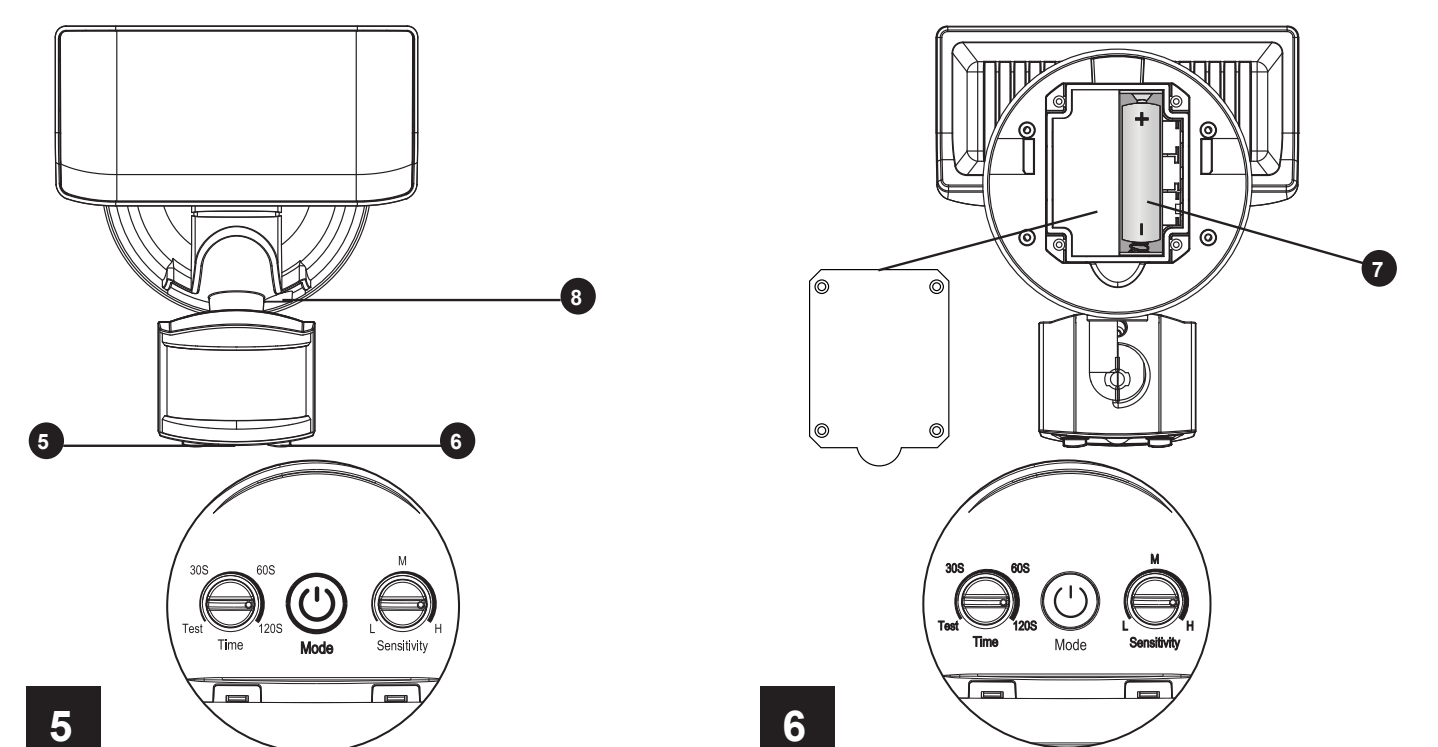

**5** Prior to using your solar motion light, the solar panel needs to be connected to the light and placed in direct sunlight for a period of three days. This initial charge should be done in the **OFF** position. This can be done before mounting the fixture or after. After the third day, your included batteries will be charged enough for operation. / Antes de utilizar su luz solar con sensor de movimiento, es necesario conectar el panel solar a la luz y colocarlo bajo la luz solar directa durante un periodo de tres días. Esta carga inicial debe realizarse con el dispositivo en la posición de apagado (OFF). Este proceso puede llevarse a cabo antes o después de montar la luminaria. Transcurrido el tercer día, las baterías incluidas estarán lo suficientemente cargadas para su funcionamiento.

**Mode Button:**

- Press once, it will enter the **"AUTO"** mode: Light will turn on automatically when motion is detected at night.
- Second Press, it will enter the **"ON"** mode: The **"ON"** mode acts to override the motion activation function. This will allow a limited period of constant illumination.
- Third Press, it will enter the **"OFF"** mode and the light will shut off. / **Botón de modo:**
- Presione una vez para entrar en el modo "AUTO": la luz se encenderá automáticamente cuando se detecte movimiento por la noche.
- Al pulsar por segunda vez, entrará en el modo "ON": el modo "ON" anula la función de activación por movimiento. Esto permitirá un periodo limitado de iluminación constante.
- Al presionar por tercera vez, entrará en el modo "OFF" y la luz se apagará.

**6** Two different control switches adjust the light's illumination time and range of motion detection.

- **Time:** Determines the duration of the light once motion is detected: 30 seconds, 60 seconds, or 120 seconds.
- **Test:** Allows the light's motion sensor to be tested day or night. Once the motion sensor is in the desired position, attempt to trigger the light by moving in the intended detection zone. If the light illuminates, the motion sensor is positioned correctly. You are now ready to move the switch to the preferred duration option. The light will now only turn on in darkness.
- **Sensitivity:** Controls the distance of the range of motion detection: low, medium, or high. / Dos interruptores de control diferentes ajustan el tiempo de iluminación de la luz y el rango de detección de movimiento.
- **Time (tiempo):** determina la duración de la luz una vez que se detecta movimiento: 30 segundos, 60 segundos o 120 segundos.
- **Test (prueba):** permite probar el detector de movimiento de la luz de día o de noche. Una vez que el detector de movimiento esté en la posición deseada, intente activar la luz moviéndose en la zona de detección deseada. Si la luz se enciende, el detector de movimiento está ubicado correctamente. Ahora está listo para mover el interruptor a la opción de duración preferida. La luz ahora solo se encenderá en la oscuridad.
- **Sensitivity (sensibilidad):** controla la distancia del rango de detección de movimiento: bajo, medio o alto.

**7** Battery is located in the battery housing behind the light head. Select the **OFF** position on the light prior to opening the battery housing. Remove the four screws to reveal the battery. When replacing the battery, observe the correct polarity and match the battery's specifications with the battery you have removed. Use rechargeable battery only. / La batería está ubicada en la carcasa de la batería detrás del cabezal de la luz. Seleccione la posición APAGADO en la luz antes de abrir la carcasa de la batería. Retire los cuatro tornillos para ver la batería. Cuando reemplace la batería, observe la polaridad correcta y haga coincidir las especificaciones de la batería con las de la batería que extrajo. Use solo baterías recargables.

**8** Connect the wire from the solar panel into the socket located under the light fixture. Your solar motion light will now begin to charge. / Conecte el cable del panel solar en el enchufe ubicado debajo de la lámpara. Su luz solar con detector de movimiento comenzará a cargarse ahora.