

PORTABLE GRILL TABLE

MESA GRILL PORTÁTIL

TABLE DE GRILL PORTABLE



FOR YOUR SAFETY! | ¡PARA SU SEGURIDAD! | POUR VOTRE SÉCURITÉ!

Read the instructions before assembling and using the appliance.

Lea las instrucciones antes de montar y utilizar el aparato.

Lisez les instructions avant d'assembler et d'utiliser l'appareil.

CONTACT US FIRST! | ¡PÓNGASE EN CONTACTO CON NOSOTROS PRIMERO! | CONTACTEZ-NOUS D'ABORD!

If you have any questions that are not addressed, please contact us first.

Si tiene alguna pregunta que no se aborde en este Manual del Usuario, póngase en contacto con nosotros primero.

Si vous avez des questions qui ne sont pas traitées dans ce manuel de l'utilisateur, contactez-nous d'abord.



Customer Service / Servicio al Cliente / Service de Clientèle



1-800-618-6798



service@royalgourmetusa.com

Learn more at / Obtener más información en / Pour en savoir plus:

www.royalgourmetusa.com



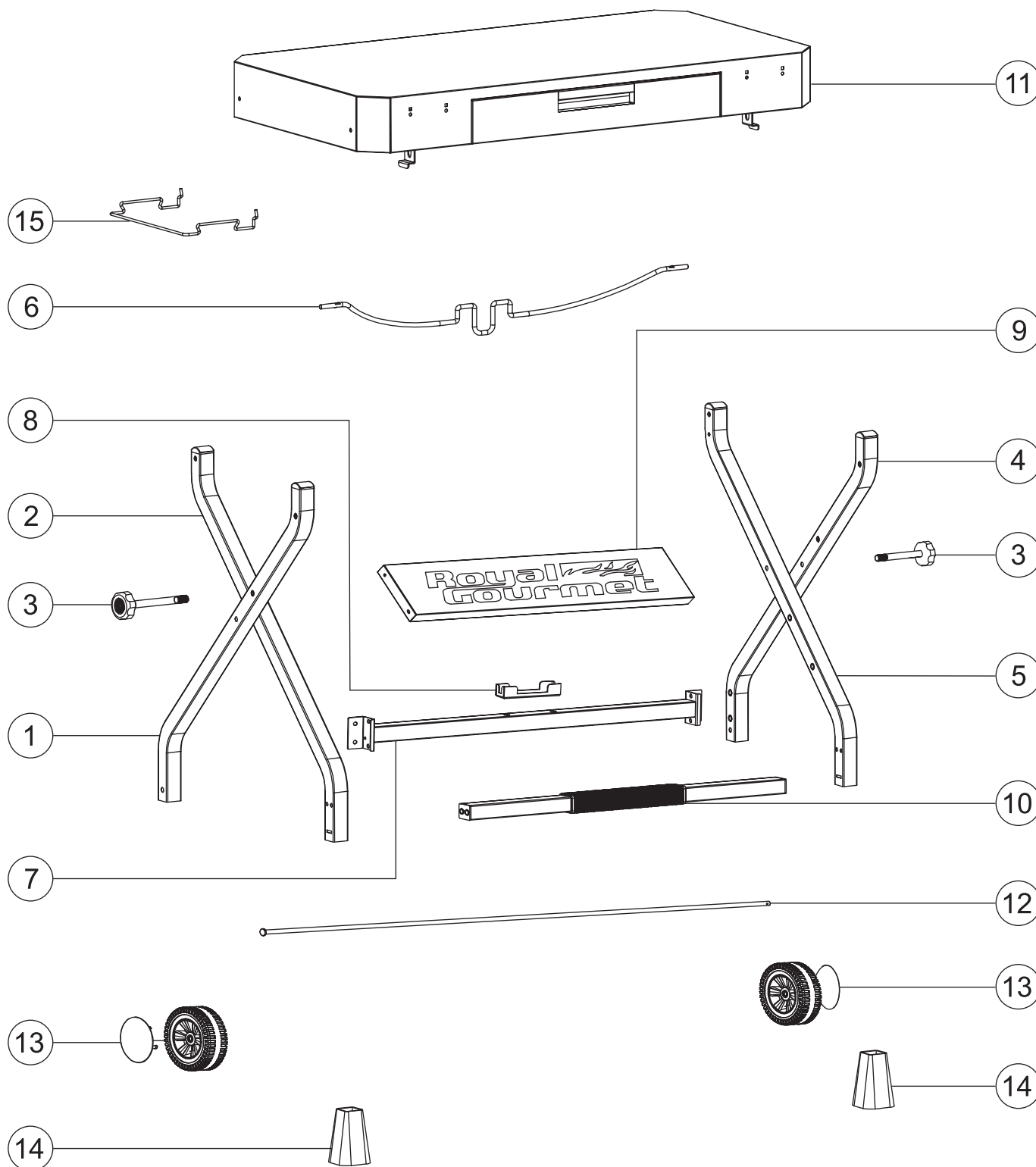

No.	#	QTY / CANT. / QTÉ	Description / Descripción / Description	Image / Imagen / l' image
1	GD3701ZWTGH +05-JSL-18	1	Left outer leg Pata exterior izquierda Jambe extérieure gauche	
2	GD3701ZNTG +05-JSL-18	1	Left inner leg Pata interior izquierda Jambe intérieure gauche	
3	08-ZZL-26	2	Plum blossom screw Tornillo flor de ciruelo Vis en fleur de prunier	
4	GD3701YWTGH +05-JSL-18	1	Right outer leg Pata exterior derecha Jambe extérieure droite	
5	GD3701YNTG +05-JSL-18	1	Right inner leg Pata interior derecha Jambe intérieure droite	
6	07-QPG-12-DD1	1	LP cylinder holding wire Cable de sujeción del cilindro GLP Fil de maintien de la bouteille de propane	
7	GD3701WTGHLH	1	Lower LP cylinder support bar Barra inferior de soporte del cilindro GLP Barre de support pour bouteille de gaz propane	
8	GD3701QPDZ	1	LP cylinder base Base del cilindro LP Base pour cylindre de gaz LP	
9	GD3701QB	1	Logo panel Panel con logotipo Panneau avec logo	
10	GD3701NTGHLH +04-BST-25-BK	1	Cart front beam Barra frontal del carro Poutre avant du chariot	
11	GD3701TBH	1	Table top Parte superior de la mesa Plateau de table	
12	06-XZL-1-28-DY	1	Wheel axle Eje de las ruedas Axe de roue	
13	05-SLL-04 +05-LGL-04-WH	2	Wheel with rim cover Rueda con cubierta de llanta Roue avec cache-jante	
14	05-JSL-42	2	Leg base Base du pied Pata base	
15	03-WZJ-GD-03 -A-DD1	1	Trash bag holder Marco para bolsas de basura Porte-sac poubelle	

TOOLS REQUIRED / HERRAMIENTAS REQUERIDAS / OUTILS REQUIS

Phillips screwdriver Destornillador phillips Tournevis phillips	Wrench Llave Clé	
---	------------------------	--

Key / Clave / Réf.	Description / Descripción / Description	QTY / CANT. / QTÉ	Image / Imagen / Image
A	M6×15	14	
B	Pad Arandela Tampon	2	
C	Split pin Pasador partido Goupille fendue	3	
D	Step bolt Perno de escalón Boulon à emmanchement	4	
E	M6×40	4	
F	Washer Arandela Rondelle	2	
G	Washer Arandela Rondelle	2	
H	Nut Tuerca Écrou	2	
I	Wrench Llave Clé	1	
J	Hooks Ganchos Crochets	4	
K	M5×10	4	
L	Clevis pin Pasador de horquilla Goupille fendue	2	

Before beginning assembly, make sure all parts are present. If any parts are missing or damaged, do not attempt to assemble the products. Contact customer service for replacement parts via telephone or email.

- Tools needed: Phillips screwdriver and wrench (not included)
- Approximate assembly time: 15-20 minutes
- Note: 1. The right and left sides of the grill are designed as if you are facing the front of the grill.
2. Model shown for illustration purpose only, specific please in kind prevail.

Antes de comenzar el montaje, asegúrese de que todas las piezas estén presentes. Si falta alguna pieza o está dañada, no intente ensamblar los productos. Póngase en contacto con el servicio de atención al cliente para obtener piezas de repuesto por teléfono o correo electrónico.

- Herramienta necesaria: Destornillador phillips y llave (no incluido)
- Tiempo aproximado de ensamblaje: 15-20 minutos
- Nota: 1. Los lados derecho e izquierdo de la parrilla están diseñados como si estuvieras frente a la parte delantera de la parrilla.
2. El modelo que se muestra es sólo para fines ilustrativos, prevalecen los específicos en especie.

Avant de commencer l'assemblage, assurez-vous que toutes les pièces sont présentes. Si des pièces sont manquantes ou endommagées, n'essayez pas d'assembler les produits. Contactez le service de clientèle pour les pièces de rechange par téléphone ou par e-mail.

- Outils nécessaires: Tournevis phillips et clé (non inclus)
- Temps nécessaire pour l'assemblage: 15-20 minutes
- Remarque: 1. Les côtés droit et gauche du gril sont conçus comme si vous faisiez face à l'avant du gril.
2. Le modèle est présenté à des fins d'illustration uniquement, spécifiques en nature prévalent.



WARNING
ADVERTENCIA
AVERTISSEMENT

This product can expose you to chemicals including Nickel (Metallic), which is known to the State of California to cause cancer.

For more information, go to: www.P65Warnings.ca.gov

Este producto puede exponerlo a químicos, incluyendo Níquel (Metálico), que el estado de California sabe que causa cáncer.

Para más información, visite: www.P65Warnings.ca.gov

Ce produit est susceptible de vous exposer à des produits chimiques, notamment le nickel (métallique), reconnu par l'État de Californie comme étant un élément cancérigène.

Pour plus d'informations, visitez: www.P65Warnings.ca.gov

1	I		x1	H		x1
	F		x1	G		x1

⚠ WARNING/ADVERTENCIA/AVERTISSEMENT



PINCH POINT HAZARD.
PLACE HANDS HERE WHEN FOLDING.
PELIGRO DE PELLIZCO.
COLOQUE LAS MANOS AQUÍ AL PLEGAR.
PELIGRO DE PELLIZCO.
COLOQUE LAS MANOS AQUÍ AL PLEGAR.

WARNING

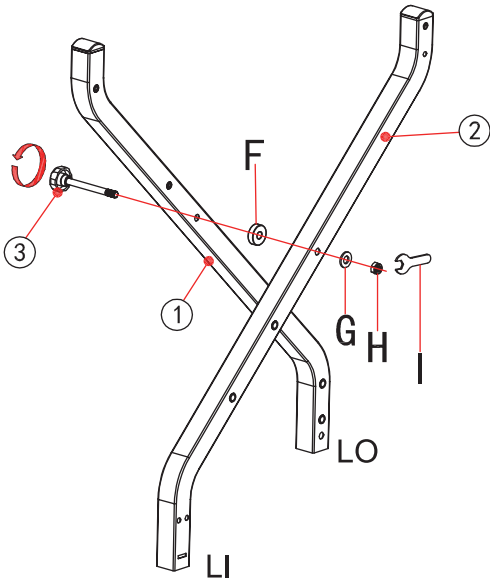

2	I		x1	H		x1
	F		x1	G		x1

⚠ WARNING/ADVERTENCIA/AVERTISSEMENT



PINCH POINT HAZARD.
PLACE HANDS HERE WHEN FOLDING.
PELIGRO DE PELLIZCO.
COLOQUE LAS MANOS AQUÍ AL PLEGAR.
PELIGRO DE PELLIZCO.
COLOQUE LAS MANOS AQUÍ AL PLEGAR.

WARNING

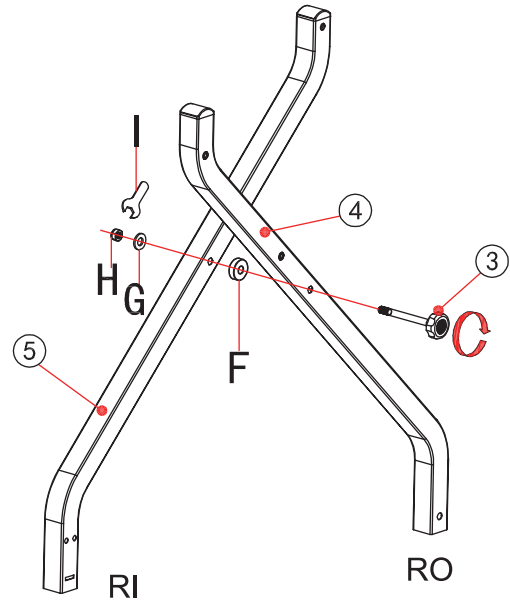

3	A		x10
----------	---	---	-----



⚠ WARNING/ADVERTENCIA/AVERTISSEMENT

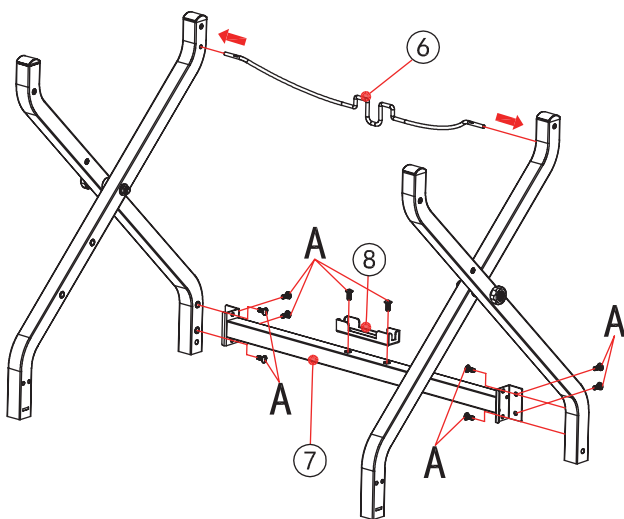

PINCH POINT HAZARD.
PLACE HANDS HERE WHEN FOLDING.
PELIGRO DE PELLIZCO.
COLOQUE LAS MANOS AQUÍ AL PLEGAR.
PELIGRO DE PELLIZCO.
COLOQUE LAS MANOS AQUÍ AL PLEGAR.

WARNING



4	E		x4	D		x4
	A		x4			

⚠ WARNING/ADVERTENCIA/AVERTISSEMENT



PINCH POINT HAZARD.
PLACE HANDS HERE WHEN FOLDING.
PELIGRO DE PELLIZCO.
COLOQUE LAS MANOS AQUÍ AL PLEGAR.
PELIGRO DE PELLIZCO.
COLOQUE LAS MANOS AQUÍ AL PLEGAR.

WARNING

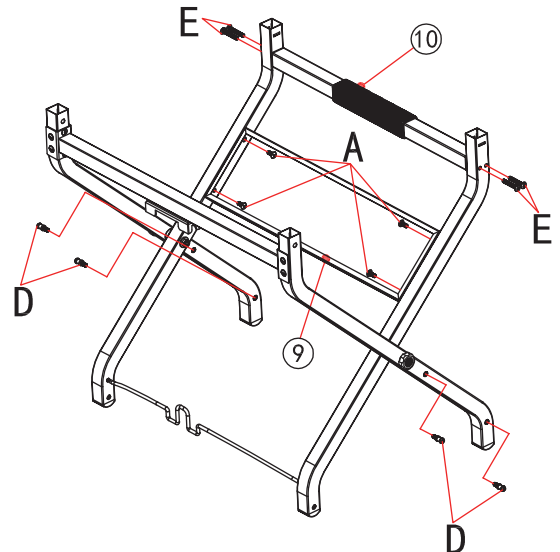

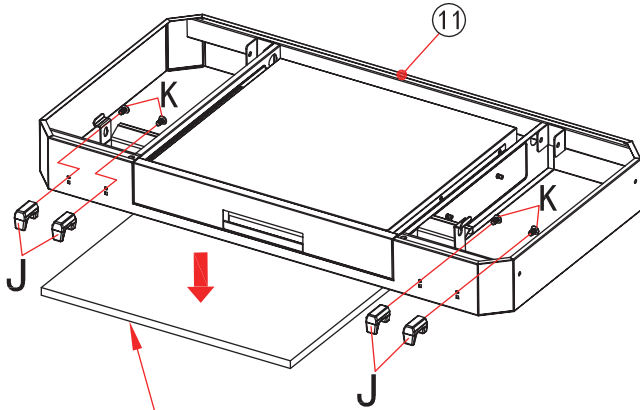
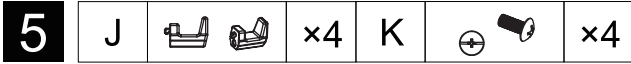

- Use honeycomb cardboard from the packaging to cushion the tabletop.
- Utilice el cartón alveolado del embalaje para amortiguar el tablero.
- Utilisez le carton en nid d'abeille de l'emballage pour amortir le plateau de table.

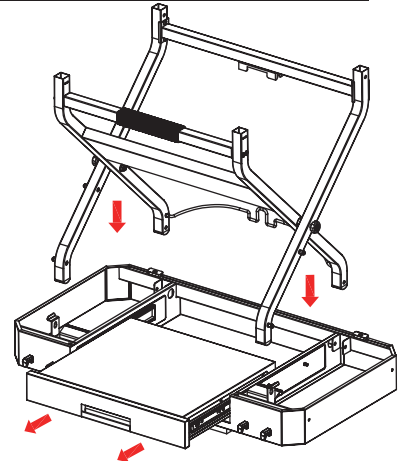

- Pull out the drawer before installation.
- Saque el cajón antes de la instalación.
- Tirez le tiroir avant l'installation.

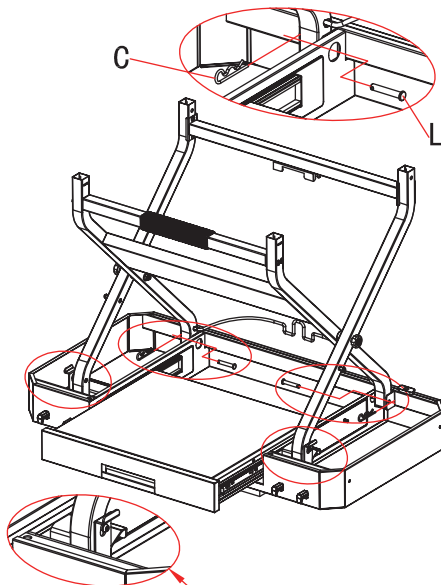
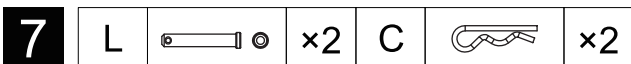

- Insert the step screws (D) into the holes.
- Introduzca los tornillos de paso (D) en los orificios.
- Insérez les vis à emmanchement (D) dans les trous.

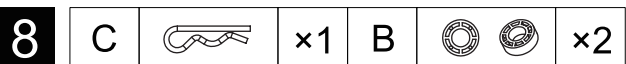

- Install the leg base (Part 14) with the step buckle facing the leg tube's square hole.
- Instale la base de la pata (pieza 14) con la hebilla de paso orientada hacia el orificio cuadrado del tubo de la pata.
- Installez la base des pieds (Pièce 14) avec la boucle d'emmanchement orientée vers le trou carré du tube de pied.

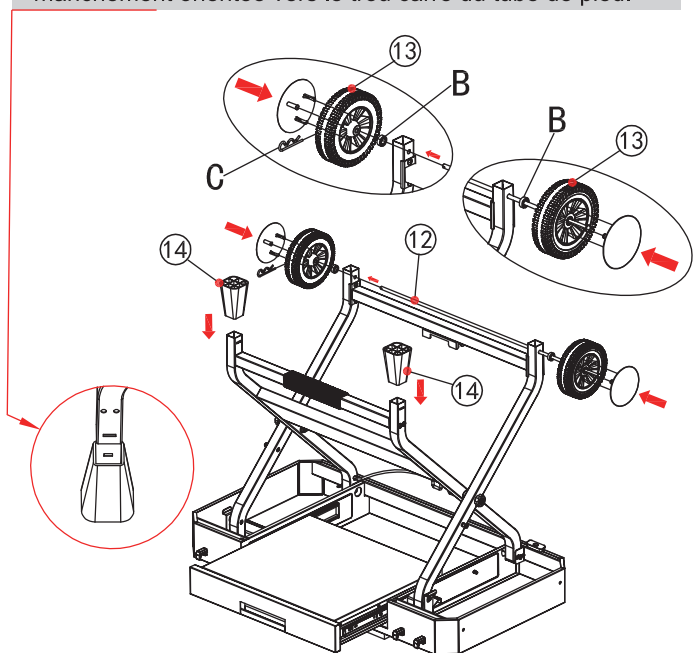

9

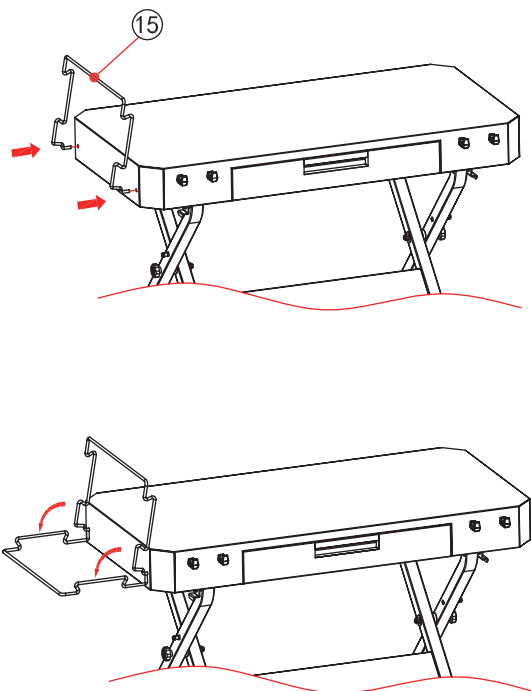

10

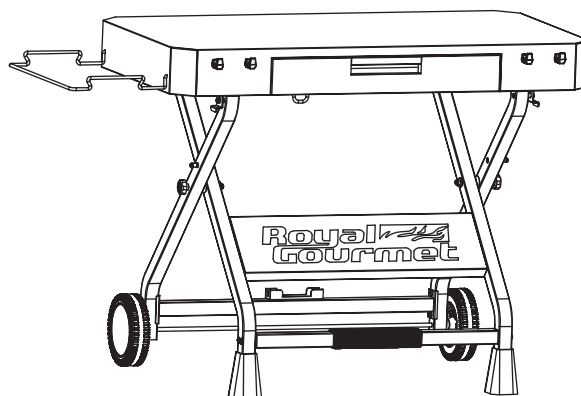

11

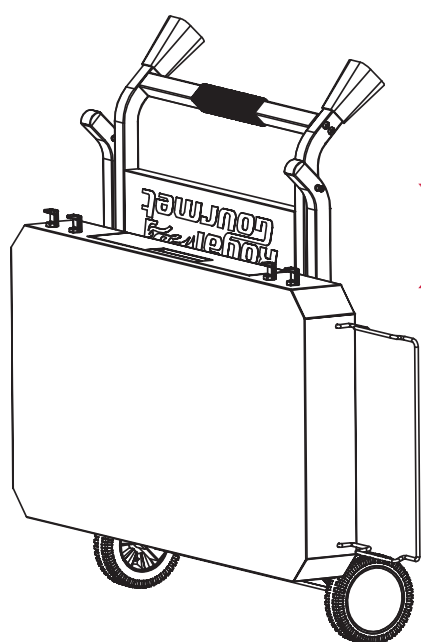

⚠ WARNING / ADVERTENCIA / AVERTISSEMENT

- Do not store upright.
- No almacenar en posición vertical.
- Ne pas entreposer en position verticale.

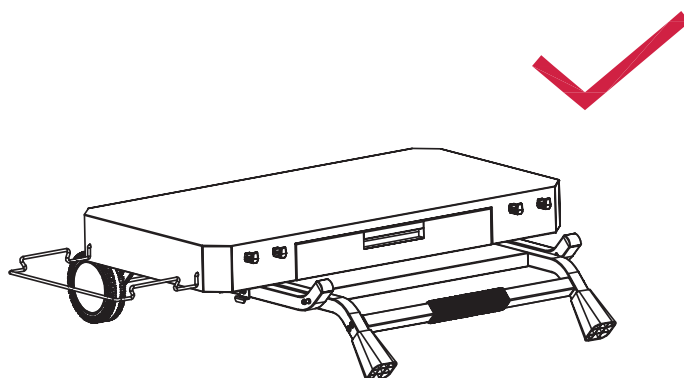

12

- Note: Outlet facing inward.
- Nota: La salida debe mirar hacia dentro.
- Remarque: Orienter la prise vers l'intérieur.

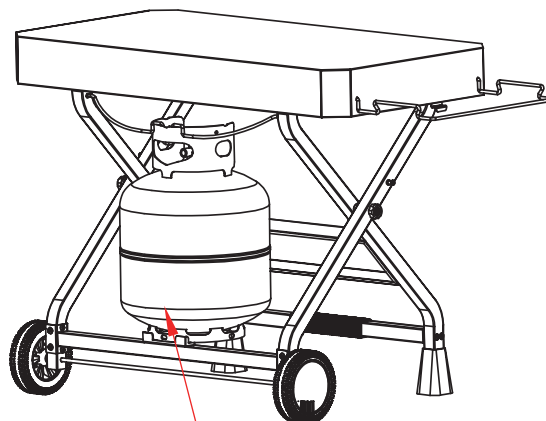
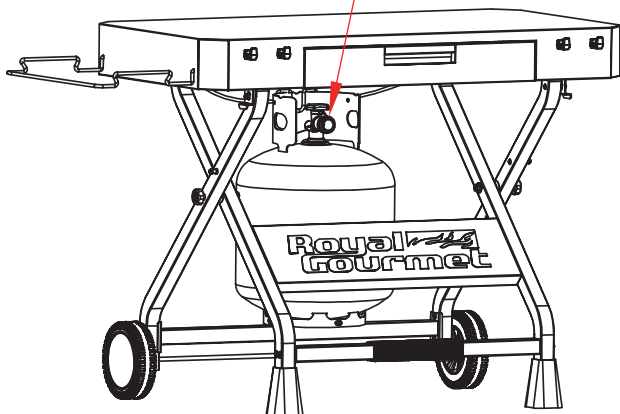

- Note: Position cylinder inward.
- Nota: Colocar el cilindro hacia el interior.
- Remarque: Positionner le cylindre vers l'intérieur.

13

- Note: Clear the tabletop before folding the grill table.
- Nota: Despeje la superficie de la mesa antes de plegarla.
- Remarque: Nettoyez le plateau avant de replier la table de grill.

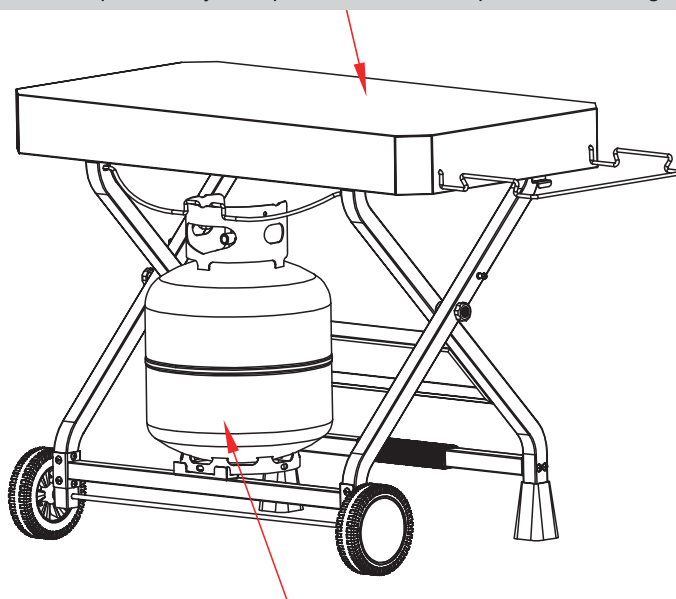

- Note: Remove the LP cylinder before folding the grill table.
- Nota: Retire el cilindro LP antes de plegar la mesa de la parrilla
- Remarque: Retirez le cylindre de gaz LP avant de replier la table de grill.

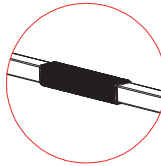

Step 1: Step on the cart front beam (Part 10).

Paso 1: Pise la viga delantera del carro (pieza 10).

Étape 1: Appuyez sur la barre avant du chariot (Pièce 10).

Step 2: Release the lock buckles on both sides of the legs.

⚠ Do not fold or unfold with buckles locked.

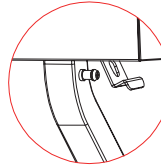

Paso 2: Suelte las hebillas de bloqueo a ambos lados de las patas.

⚠ No plegar ni desplegar con los cierres bloqueados.

Étape 2: Libérez les boucles de verrouillage des deux côtés des pieds.

⚠ Ne jamais plier ou déplier lorsque les boucles de verrouillage sont enclenchées.

Step 3: Hold the tabletop, lift it up, and slowly lower it onto the cart frame.

Paso 3: Sujete el tablero de la mesa, levántelo y bájelo lentamente sobre el bastidor del carro.

Étape 3: Saisissez le plateau, soulevez-le, puis abaissez-le lentement sur le cadre du chariot.

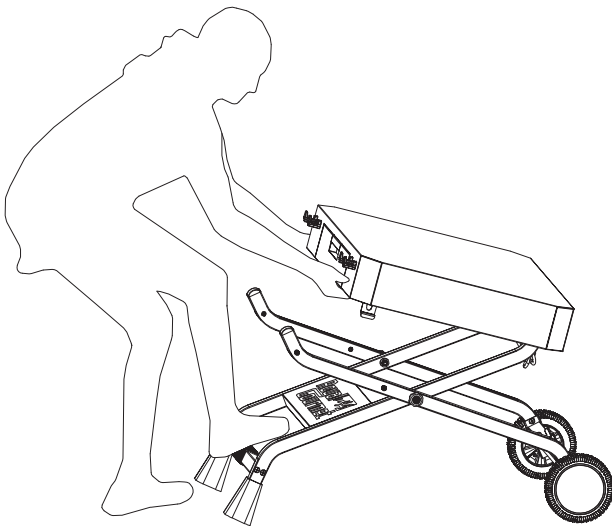
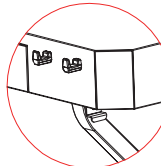

⚠ WARNING/ADVERTENCIA/AVERTISSEMENT

- The cart's center of gravity may shift suddenly. Keep hands and feet clear of pinch points at all times.
- El centro de gravedad del carro puede desplazarse de repente. Mantenga las manos y los pies alejados de los puntos de pellizco en todo momento.
- El centro de gravedad del carro puede desplazarse de repente. Mantenga las manos y los pies alejados de los puntos de pellizco en todo momento.

⚠ WARNING/ADVERTENCIA/AVERTISSEMENT



WARNING

PINCH POINT HAZARD.
PLACE HANDS HERE WHEN FOLDING.

PELIGRO DE PELLIZCO.
COLOQUE LAS MANOS AQUÍ AL PLEGAR.

PELIGRO DE PELLIZCO.
COLOQUE LAS MANOS AQUÍ AL PLEGAR.

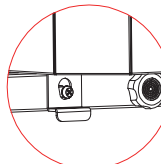
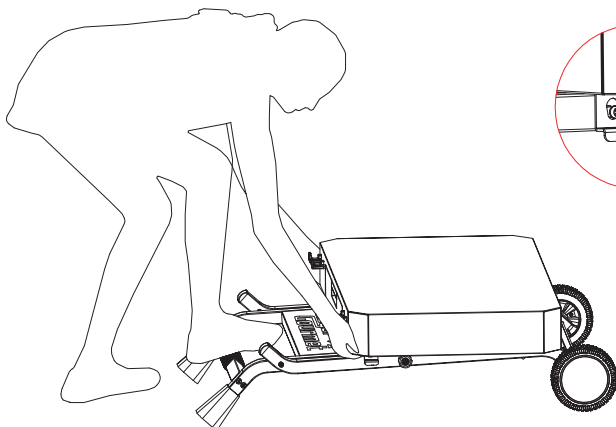

Step 4: Insert the step screws (D) on both sides into the holes of the leg lock buckles.

Paso 4: Inserte los tornillos de paso (D) de ambos lados en los orificios de las hebillas de bloqueo de las patas.

Étape 4: Insérez les vis à emmanchement (D) des deux côtés dans les trous des boucles de verrouillage des pieds.

**Thank You
For Choosing Us.**

**Any Problem!
We Can Help!**

**Customer
Service**

1-800-618-6798

Monday to Friday (8:30 am - 5:00 pm EST)

service@royalgourmetusa.com