



FULL / FULL BUNK BED

Model Number:	UPC Code:	Color:
DA8304E-1	0-65857-19201-8	ESPRESSO
DA8304E-2	0-65857-19202-5	ESPRESSO
DA8304GR-1	0-65857-19203-2	GRAY
DA8304GR-2	0-65857-19204-9	GRAY
DA8304BK-1	0-65857-20235-9	Black
DA8304BK-2	0-65857-20236-6	Black

Congratulations on your latest furniture purchase! **Dorel Living** furniture has been developed with quality, convenience and style in mind. We trust it will provide you with many years of exceptional comfort and service.

Before beginning assembly, we encourage you to familiarize yourself with your new furniture piece by taking a few minutes to go through this booklet. It contains important information on our warranty and care tips to keep your furniture looking as good as new.

For more great furniture ideas, check out our website at www.dorelliving.com

You can also keep up to date on all the latest trends by liking our [Facebook page](#) and [Instagram page](#).

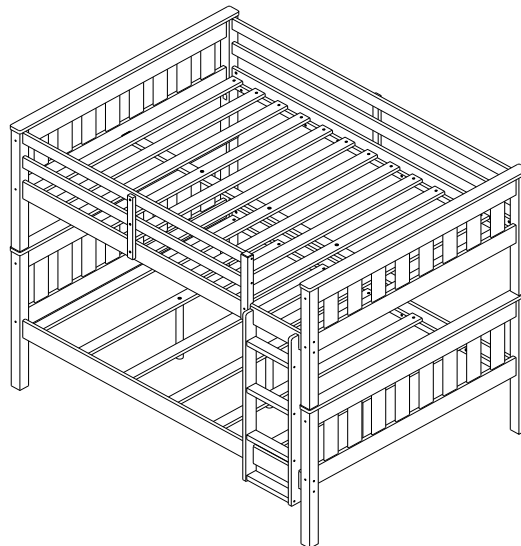

Date of Purchase: ____ / ____ / ____

Lot Number: _____
(taken from carton)

Questions, concerns, missing parts? Customer satisfaction is important to us at Dorel Asia. **CONTACT OUR CUSTOMER SERVICE DEPARTMENT BEFORE RETURNING PRODUCT TO THE RETAILER.**

Our agents are available Monday to Friday 8am to 5pm (EST) to take your call and answer any questions. For faster service, always have the model number ready when contacting us.

Toll free #: 1-800-295-1980

You can also reach us by email or by visiting our website and clicking on the Support tab:
das@dorel.com

NOTE: THIS INSTRUCTION BOOKLET CONTAINS IMPORTANT SAFETY INFORMATION. PLEASE READ AND KEEP FOR FUTURE REFERENCE.

CUSTOMER SERVICE

You can also contact us by writing to the address listed below. Please include the product model number, color and a detailed description of your enquiry.

Dorel Living - Customer Service Department
12345 Albert-Hudon Boulevard, Suite 100
Montreal, Quebec
Canada, H1G 3L1

NOTES AND INSTALLATION

WARNING

- * **STRANGULATION HAZARD** - NEVER ATTACH OR HANG ITEMS TO ANY PART OF THE BUNK BED THAT ARE NOT DESIGNED FOR USE WITH THE BED; FOR EXAMPLE, BUT NOT LIMITED TO, HOOKS, BELTS AND JUMP ROPES.
- * FOLLOW THE INFORMATION ON THE WARNINGS APPEARING ON THE UPPER BUNK END STRUCTURE AND ON THE CARTON. DO NOT REMOVE WARNING LABEL FROM BED.
- * THE MATTRESS PLATFORM IS DESIGNED TO SUPPORT A MATTRESS WITHOUT THE NEED FOR A POSTURE BOARD OR BOX SPRING.
- * ALWAYS USE THE RECOMMENDED SIZE MATTRESS OR MATTRESS SUPPORT, OR BOTH, TO HELP PREVENT THE LIKELIHOOD OF ENTRAPMENT OR FALLS.
- * **USE ONLY A COIL SPRING MATTRESS ON THE LOWER BUNK. FAILURE TO DO SO CAN RESULT IN INJURY.**
- * USE ONLY MATTRESSES WHICH IS 74"-75" LONG AND 53"-53.5" WIDE ON UPPER AND LOWER BED. ENSURE THICKNESS OF MATTRESS DOES NOT EXCEED 6". SURFACE OF MATTRESS MUST BE AT LEAST 5" (127MM) BELOW THE UPPER EDGE OF GUARDRAILS.
- * DO NOT ALLOW CHILDREN UNDER 6 YEARS OF AGE TO USE THE UPPER BUNK.
- * ALWAYS USE GUARDRAILS ON BOTH LONG SIDES OF THE UPPER BUNK. IF THE BUNK BED WILL BE PLACED NEXT TO THE WALL, THE GUARDRAIL THAT RUNS THE FULL LENGTH OF THE BED SHOULD BE PLACED AGAINST THE WALL TO PREVENT ENTRAPMENT BETWEEN THE BED AND WALL (APPLICABLE FOR BUNK BEDS WITH FULL LENGTH GUARDRAILS ON ONE SIDE).
- * PERIODICALLY CHECK AND ENSURE THAT THE GUARDRAIL, LADDER AND OTHER COMPONENTS ARE IN THEIR PROPER POSITION, FREE FROM DAMAGE, AND THAT ALL CONNECTORS ARE TIGHT.
- * DO NOT ALLOW HORSEPLAY ON OR UNDER THE BED AND PROHIBIT JUMPING ON THE BED.
- * DO NOT USE SUBSTITUTE PARTS. CONTACT CUSTOMER SERVICE FOR REPLACEMENT PARTS.
- * USE OF A NIGHT LIGHT MAY PROVIDE ADDED SAFETY PRECAUTION FOR A CHILD USING THE UPPER BUNK.
- * THE USE OF WATER OR SLEEP FLOTATION MATTRESSES IS PROHIBITED.
- * ALWAYS USE THE LADDER FOR ENTERING AND LEAVING THE UPPER BUNK.
- * PROHIBIT MORE THAN ONE PERSON ON UPPER BUNK.
- * KEEP THESE INSTRUCTIONS FOR FUTURE USE.

NOTES

- * READ EACH STEP CAREFULLY BEFORE STARTING. IT IS VERY IMPORTANT THAT EACH STEP OF INSTRUCTION IS PERFORMED IN THE CORRECT ORDER. IF THESE STEPS ARE NOT FOLLOWED IN SEQUENCE, ASSEMBLY DIFFICULTIES WILL OCCUR AND CAN RESULT IN INJURY.
- * **CAUTION:** ADULT ASSEMBLY REQUIRED.
- * MAKE SURE ALL PARTS ARE INCLUDED. WORK IN SPACIOUS AREA, PREFERABLY ON A SMOOTH SOFT SURFACE.
- * ASSEMBLY WILL REQUIRE TWO PEOPLE.
- * MOST BOARD PARTS ARE LABELED OR STAMPED ON THE RAW EDGE.
- * PHILLIPS SCREWDRIVER (NOT INCLUDED) IS REQUIRED.
- * A RUBBER Mallet (NOT INCLUDED) IS RECOMMENDED TO FACILITATE ASSEMBLY.
- * BED IS DESIGNED FOR CHILDREN RANGING FROM 6 YEARS OF AGE TO YOUNG TEENAGERS.

This device complies with part 15 of the FCC Rules. Operation is subject to the following two conditions: (1) This device may not cause harmful interference, and (2) this device must accept any interference received, including interference that may cause undesired operation.

Note: This equipment has been tested and found to comply with the limits for Class B digital device, pursuant to part 15 of the FCC Rules.

These limits are designed to provide reasonable protection against harmful interference in a residential installation.

This equipment generates, uses and can radiate radio frequency energy and, if not installed and used in accordance with the instructions, may cause harmful interference to radio communications. However, there is no guarantee that interference will not occur in a particular installation. If this equipment does cause harmful interference to radio or television reception, which can be determined by turning the equipment off and on, the user is encouraged to try to correct the interference by one or more of the following measures:

- Reorient or relocate the receiving antenna.
- Increase the separation between the equipment and the receiver.
- Connect the equipment into an outlet on a circuit different from that to which the receiver is connected.
- Consult the dealer or an experienced radio/TV technician for help.

Changes or modifications not expressly approved by the party responsible for compliance could void the user's authority to operate this device.

CARE, CLEANING AND MAINTENANCE

Dust regularly with a soft, dry cloth. We do not recommend the use of chemical cleaners or wax on our lacquered furniture as it may damage the finish. Keep solvents, alcohol, nail polish and polish removers away from your hardwood furniture surfaces.

Check all bolts, screws and fasteners periodically and tighten them if necessary.

1-YEAR LIMITED WARRANTY

Dorel warrants its product to be free from defects in material and workmanship and agrees to remedy any such defect. This warranty covers 1 year from the date of original purchase from authorized retailers. This warranty is valid only upon presentation of proof of purchase. This is solely limited to the repair or replacement of defective furniture components and no assembly labor is included. This warranty does not apply to any product which has been improperly assembled, subjected to misuse or abuse or which has been altered or repaired in any way. The warranty does not cover wearing, tearing, fading or splitting of the fabric (where applicable). This warranty gives you specific legal rights and you may also have other rights which vary from State to State or Province to Province.







WARNING: Should this product become damaged, and/or components are broken or missing, DO NOT USE.

FULL / FULL BUNK BED

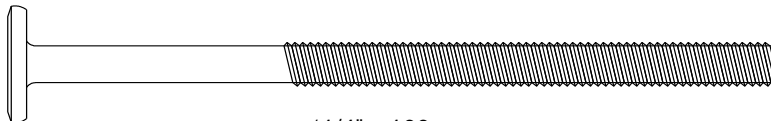
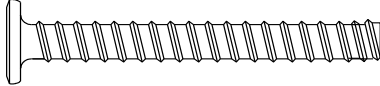
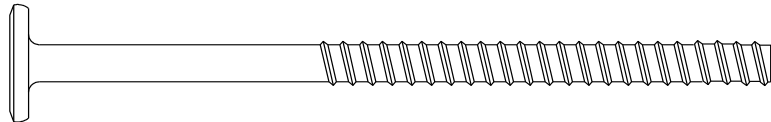
DA8304E / DA8304GR / DA8304BK

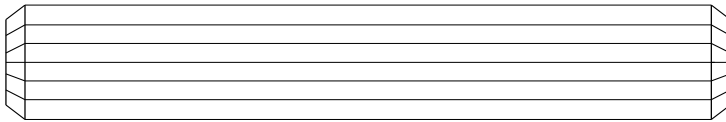
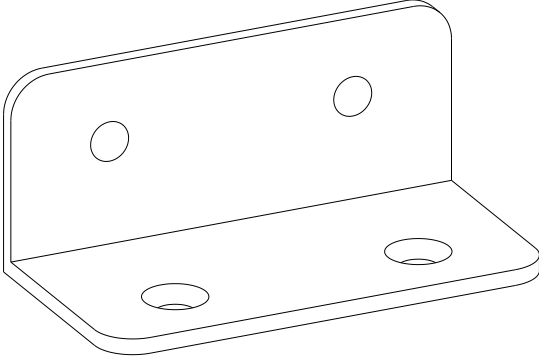
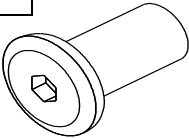
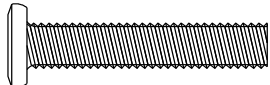
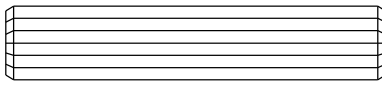
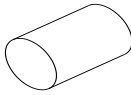
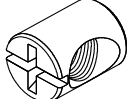

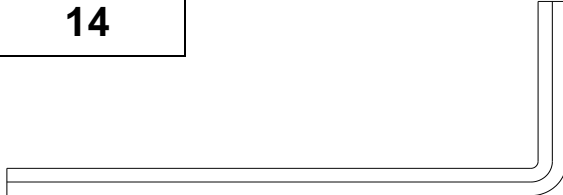
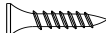
HARDWARE LIST

<p>1</p>  <p style="text-align: center;">Ø1/4" x 100mm</p>	<p>2</p>  <p style="text-align: center;">Ø6.5mm x 48mm</p>		
<p style="text-align: center;">JOINT CONNECTOR (4mm HEX HEAD) 16 PCS</p>	<p style="text-align: center;">WOOD JOINT CONNECTOR (4mm HEX HEAD) 12 PCS</p>		
<p>3</p>  <p style="text-align: center;">Ø6.5mm x 100mm</p>	<p>4</p>  <p style="text-align: center;">Ø4mm x 35mm</p>	<p style="text-align: center;">FLAT HEAD WOOD SCREW 40 PCS</p>	
<p style="text-align: center;">WOOD JOINT CONNECTOR (4mm HEX HEAD) 24 PCS</p>	<p>5</p>  <p style="text-align: center;">Ø4mm x</p>	<p style="text-align: center;">FLAT HEAD SCREW 6 PCS</p>	
<p>6</p>  <p style="text-align: center;">Ø19mm x 95mm</p>	<p>7</p>  <p style="text-align: center;">58X30X25</p>		
<p style="text-align: center;">WOOD DOWEL 4 PCS</p>	<p style="text-align: center;">L BRACKET 2 PCS</p>		
<p>8</p>  <p style="text-align: center;">Ø9mm x 17mm</p>	<p>9</p>  <p style="text-align: center;">Ø1/4" x 32mm</p>	<p>10</p>  <p style="text-align: center;">Ø10mm x 50mm</p>	<p>11</p> 
<p style="text-align: center;">HEX CAP 5 PCS</p>	<p style="text-align: center;">HEX SOCKET HEAD BOLT 8 PCS</p>	<p style="text-align: center;">WOOD DOWEL 48 PCS</p>	<p style="text-align: center;">STOPPER 32 PCS</p>
<p>12</p>  <p style="text-align: center;">Ø11.8mm x 15mm</p>	<p>13</p>  <p style="text-align: center;">Ø4mm x 19mm</p>	<p>14</p> 	<p>15</p>  <p style="text-align: center;">Ø3mm x 13mm</p>
<p style="text-align: center;">BARREL NUT 16 PCS</p>	<p style="text-align: center;">FLAT HEAD SCREW 8 PCS</p>	<p style="text-align: center;">ALLEN KEY 1 PC</p>	<p style="text-align: center;">FLAT HEAD SCREW 2 PCS</p>

FULL / FULL BUNK BED

DA8304E / DA8304GR / DA8304BK

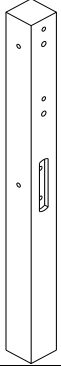
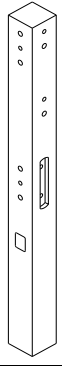
PARTS LIST

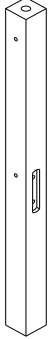
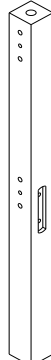
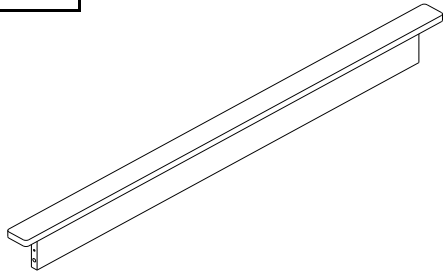

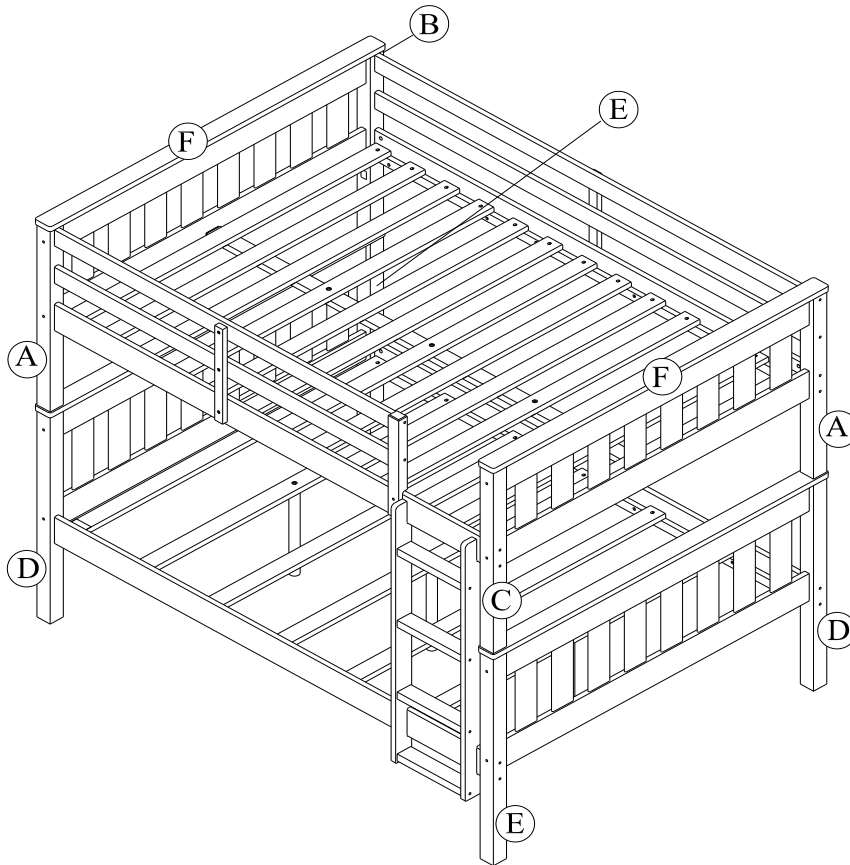

A		B		C	
	TOP POST 2 PCS		TOP POST 1 PC		TOP POST 1 PC
D		E		F	
	BOTTOM POST 2 PCS		BOTTOM POST 2 PCS		HEADBOARD TOP CROSS 2 PCS

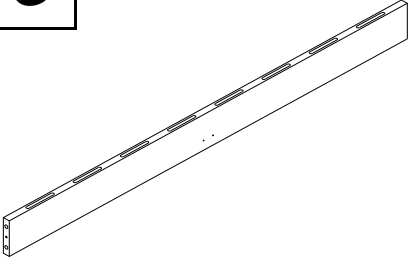
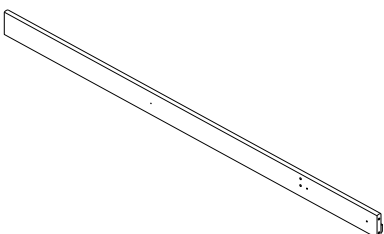
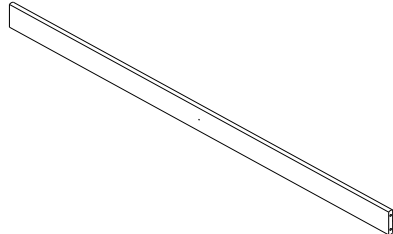
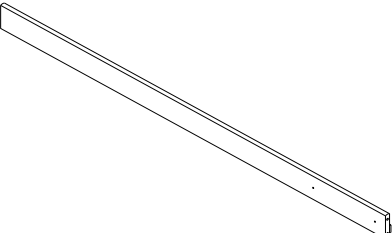
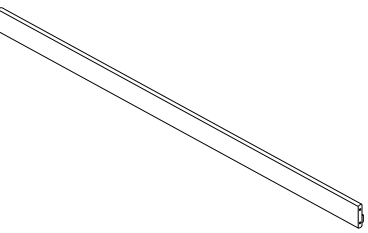
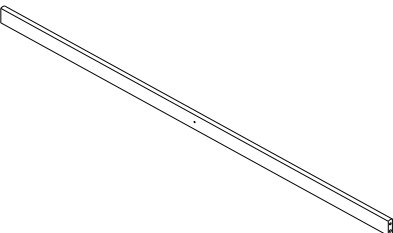
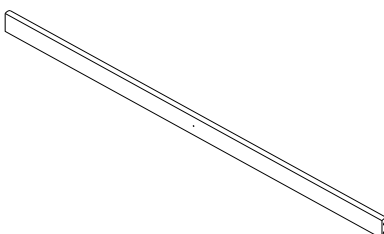
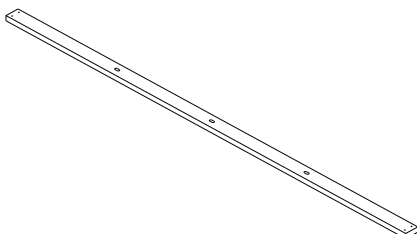

FULL / FULL BUNK BED

DA8304E / DA8304GR / DA8304BK

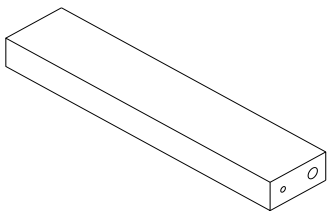

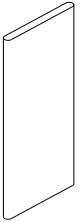



PARTS LIST

<p style="text-align: center;">G</p> 	<p style="text-align: center;">H</p> 	<p style="text-align: center;">I</p> 
<p style="text-align: center;">TOP HEADBOARD BOTTOM CROSS 2 PCS</p>	<p style="text-align: center;">TOP SIDE RAIL (WITH 5 HOLES) 1 PC</p>	<p style="text-align: center;">TOP SIDE RAIL (WITH 1 HOLE) 1 PC</p>
<p style="text-align: center;">J</p> 	<p style="text-align: center;">K</p> 	<p style="text-align: center;">L</p> 
<p style="text-align: center;">BOTTOM SIDE RAIL (WITH 2 HOLES) 1 PC</p>	<p style="text-align: center;">BOTTOM SIDE RAIL (WITHOUT HOLES) 1 PC</p>	<p style="text-align: center;">LONG GUARDRAIL 2 PCS</p>
<p style="text-align: center;">M</p> 	<p style="text-align: center;">N</p> 	<p style="text-align: center;">O</p> 
<p style="text-align: center;">SHORT GUARDRAIL 2 PCS</p>	<p style="text-align: center;">SLAT SUPPORT 1 PC</p>	<p style="text-align: center;">LEFT LADDER END 1 PC</p>
<p style="text-align: center;">P</p> 	<p style="text-align: center;">Q</p> 	<p style="text-align: center;">R</p> 
<p style="text-align: center;">LADDER STEP 4 PCS</p>	<p style="text-align: center;">GUARDRAIL LEG 2 PCS</p>	<p style="text-align: center;">TOP HEADBOARD SLAT 16 PCS</p>

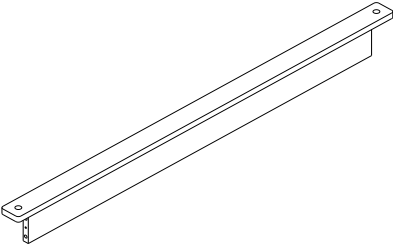
FULL / FULL BUNK BED

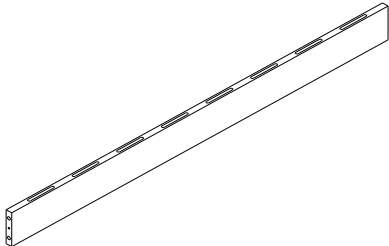
DA8304E / DA8304GR / DA8304BK

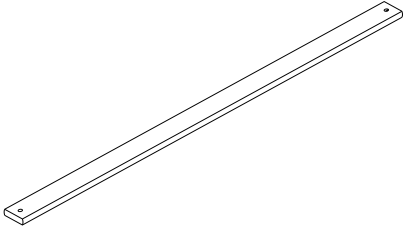
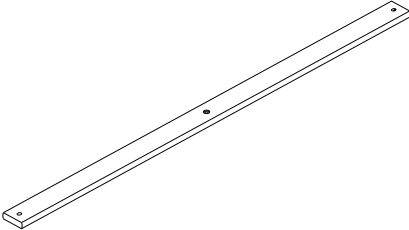
PARTS LIST

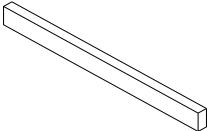
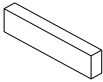
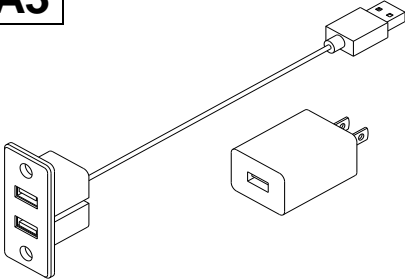
<p style="text-align: center;">S</p> 	<p style="text-align: center;">T</p> 	<p style="text-align: center;">U</p> 
<p style="text-align: center;">SHORT GUARDRAIL POST 1 PC</p>	<p style="text-align: center;">BOTTOM HEADBOARD TOP CROSS 2 PCS</p>	<p style="text-align: center;">BOTTOM HEADBOARD SLAT 16 PCS</p>
<p style="text-align: center;">V</p> 	<p style="text-align: center;">W</p> 	<p style="text-align: center;">X</p> 
<p style="text-align: center;">BOTTOM HEADBOARD BOTTOM CROSS 2 PCS</p>	<p style="text-align: center;">SUPPORT POST 3 PCS</p>	<p style="text-align: center;">SLAT (WITHOUT HOLE) 14 PCS</p>
<p style="text-align: center;">Y</p> 	<p style="text-align: center;">Z</p> 	<p style="text-align: center;">A1</p> 
<p style="text-align: center;">SLAT (WITH 1 HOLE) 6 PCS</p>	<p style="text-align: center;">RIGHT LADDER END 1 PC</p>	<p style="text-align: center;">LONG SPACE BLOCK 2 PCS</p>
<p style="text-align: center;">A2</p> 	<p style="text-align: center;">A3</p> 	
<p style="text-align: center;">SHORT SPACE BLOCK 2 PCS</p>	<p style="text-align: center;">USB PORT & ADAPTER 1 SET</p>	

FULL / FULL BUNK BED

DA8304E / DA8304GR / DA8304BK

STEP 1

One of the headboard top crosses (F) has a label on it. Use it in this step.

Insert stoppers (11) and top headboard slats (R) into each hole of the headboard bottom cross (G) as shown below and push down until firmly in place.

Attach the headboard top cross (F) to the top headboard slats (R).

Insert wood dowels (10) into the ends of headboard top cross (F) and headboard bottom cross (G). Attach them to top posts (A & B) using wood joint connectors (3) and Allen key (14).

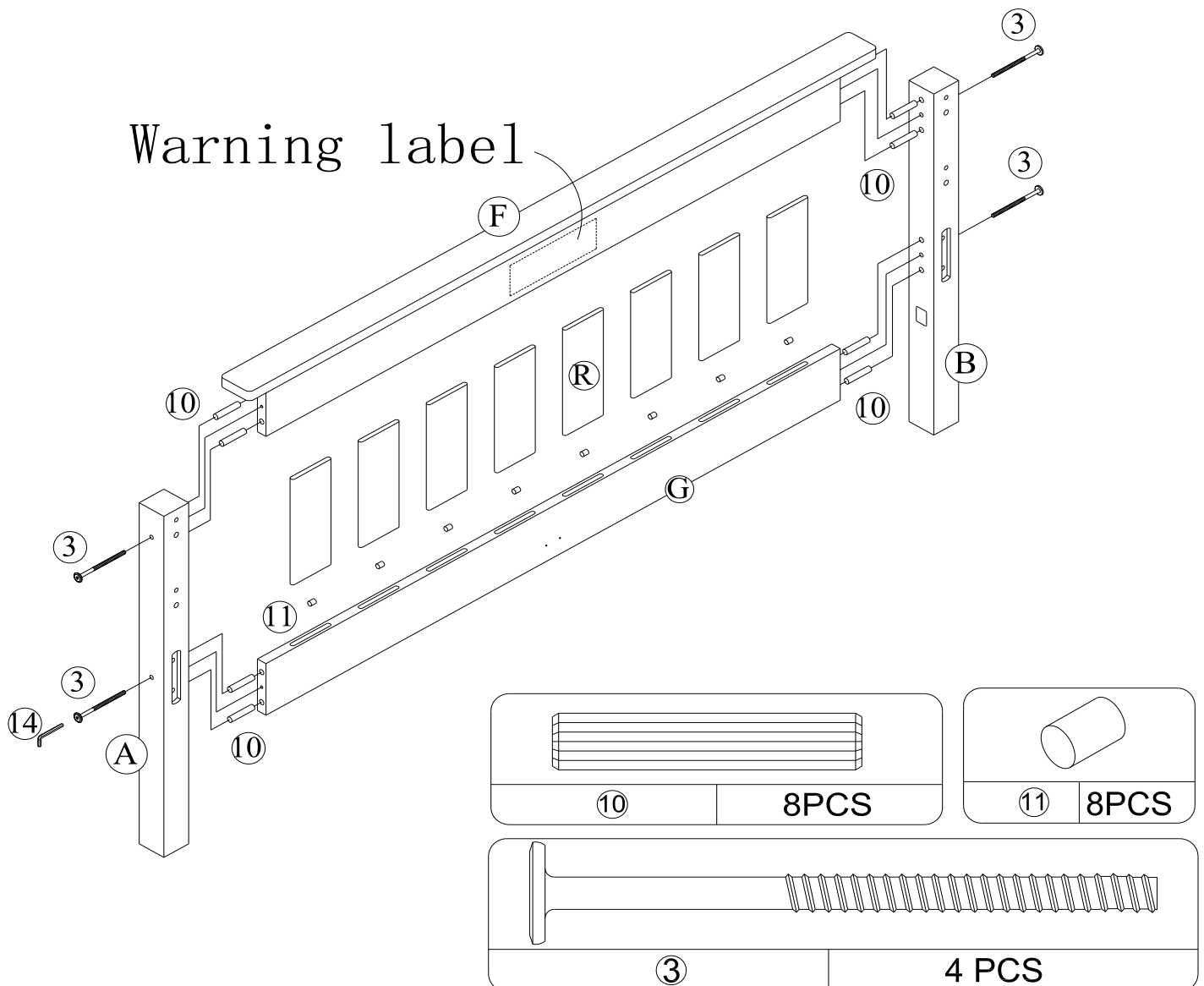

FULL / FULL BUNK BED

DA8304E / DA8304GR / DA8304BK

STEP 2

Repeat the previous step to assemble the remaining three sets of headboards/footboard. Be sure to pair the bottom posts (D) and (E) for one pair, (E) and (D) for another, and the top posts (C) and (A) for the last pair.

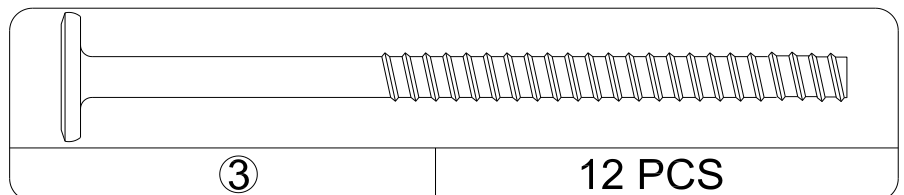
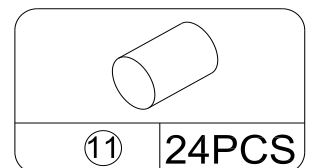
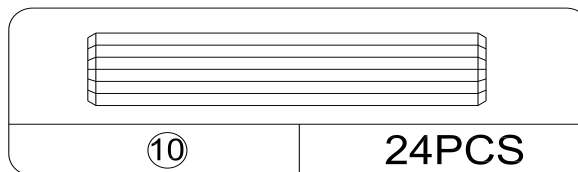
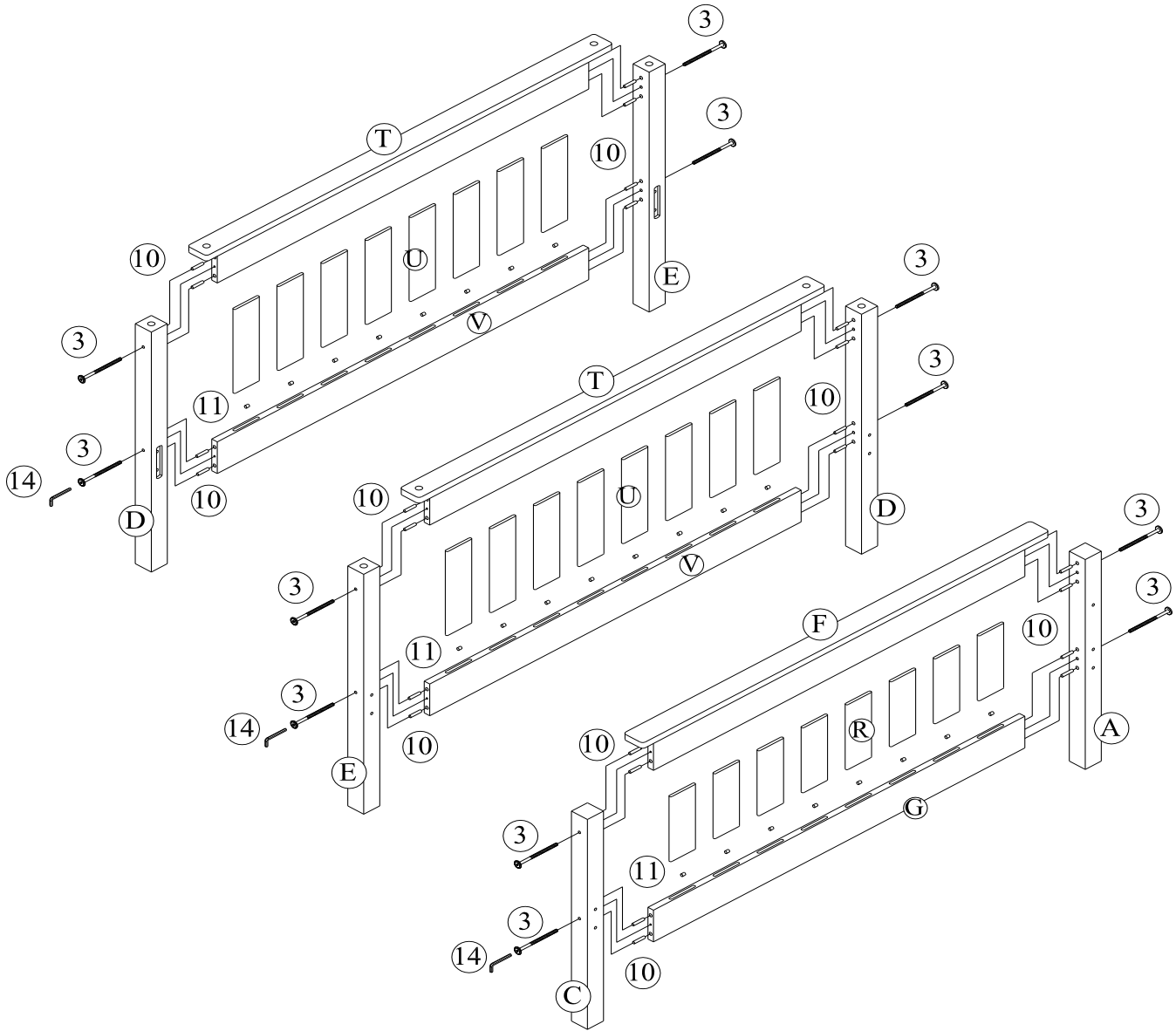

FULL / FULL BUNK BED

DA8304E / DA8304GR / DA8304BK

STEP 3

Insert barrel nuts (12) into bottom side rails (J & K) as shown.

Attach the two headboards with bottom posts (D & E) to bottom side rails (J & K) using joint connectors (1) and Allen key (14).

Note: This is the lower bunk.

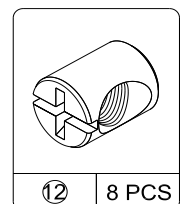
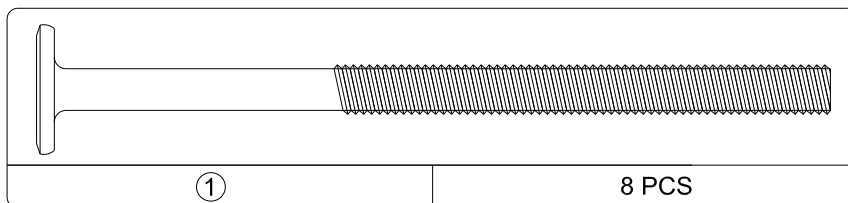
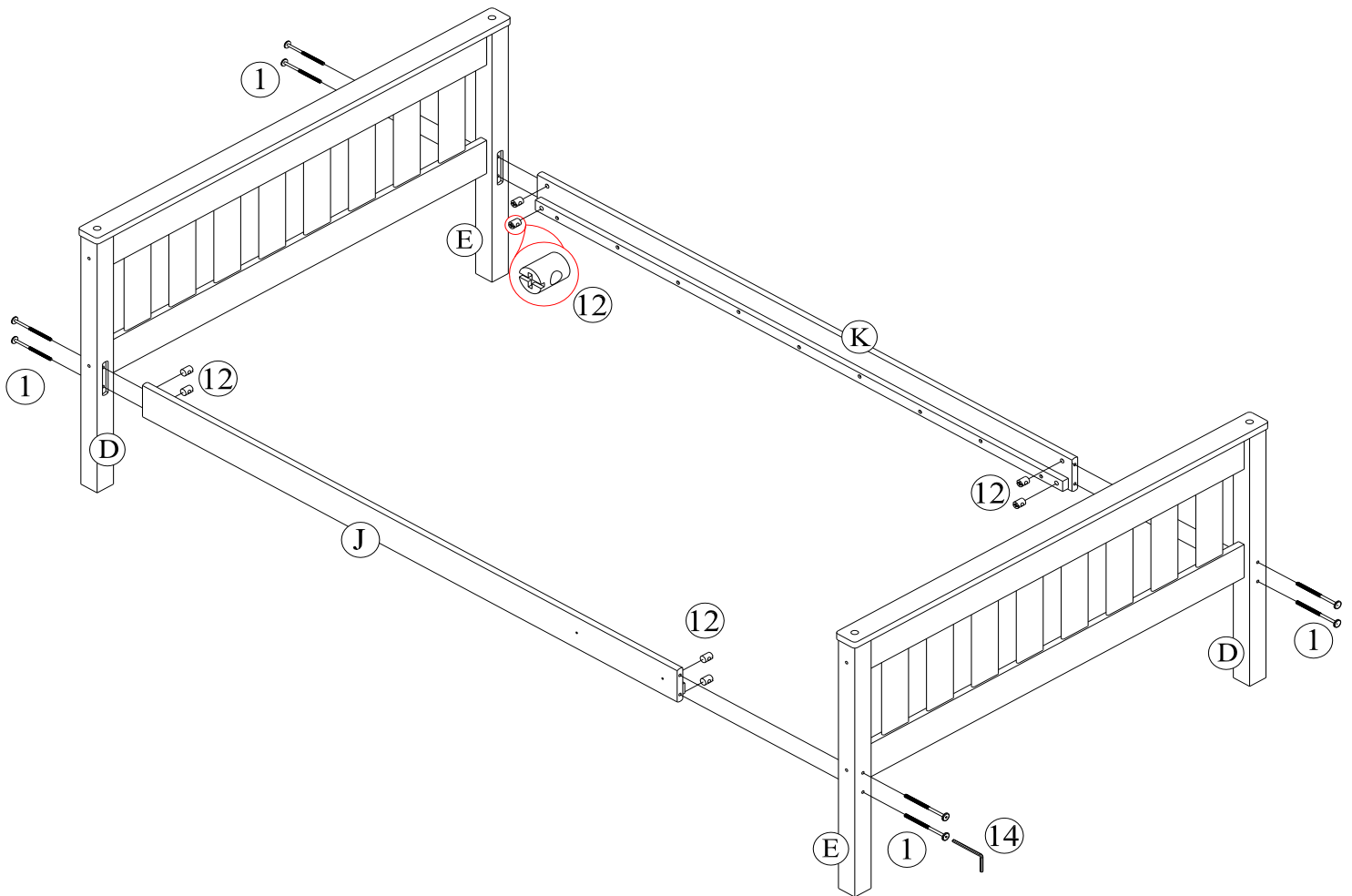

FULL / FULL BUNK BED

DA8304E / DA8304GR / DA8304BK

STEP 4

Attach the support posts (W) to bottom slats (Y) with hex socket head bolts (9) as shown.
Attach bottom slats (X & Y) as shown below to bottom side rails (J & K) with flat head wood screws (4) using a Phillips head screw driver (not included).

Make sure the slat touches the corner posts (as close to the headboard as possible).
Use space block (A1) to space them out evenly as shown.

NOTE: If you notice that any of the slats (X & Y) are not perfectly flat, be sure to assemble them so that the slats (X & Y) curves up in the middle and down on the ends.

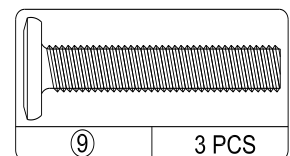
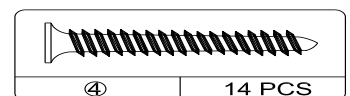
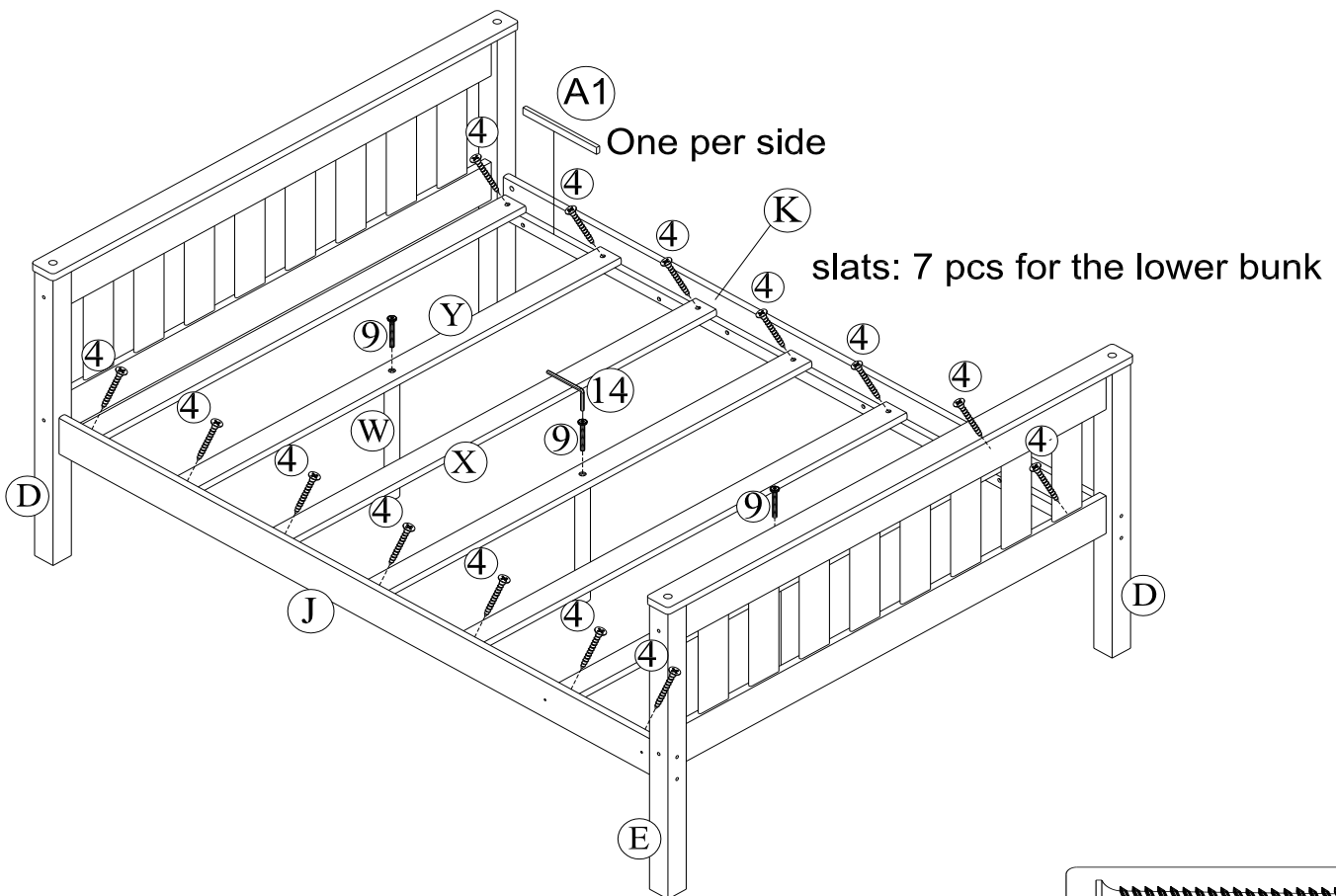

FULL / FULL BUNK BED

DA8304E / DA8304GR / DA8304BK

STEP 5

Insert wood dowels (10) into each end of the long guardrails (L).

Insert barrel nuts (12) into side rails (H & I).

Attach two long guardrails (L) and top side rails (I & H) to top posts (A & B) and (A & C) with joint connectors (1) & (3) as shown below.

NOTE: Do not tighten the joint connectors in this step.

NOTE: This is the upper bunk.

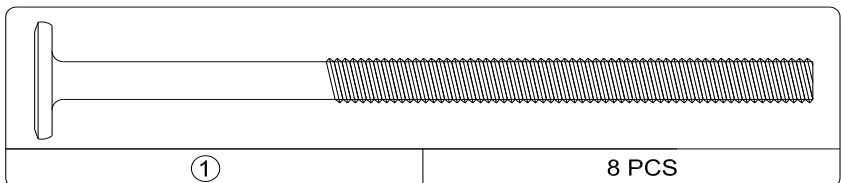
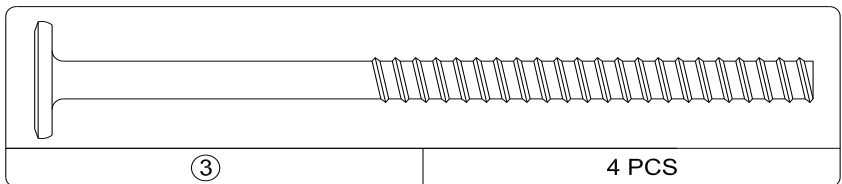
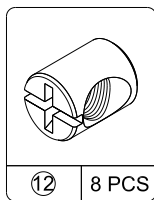
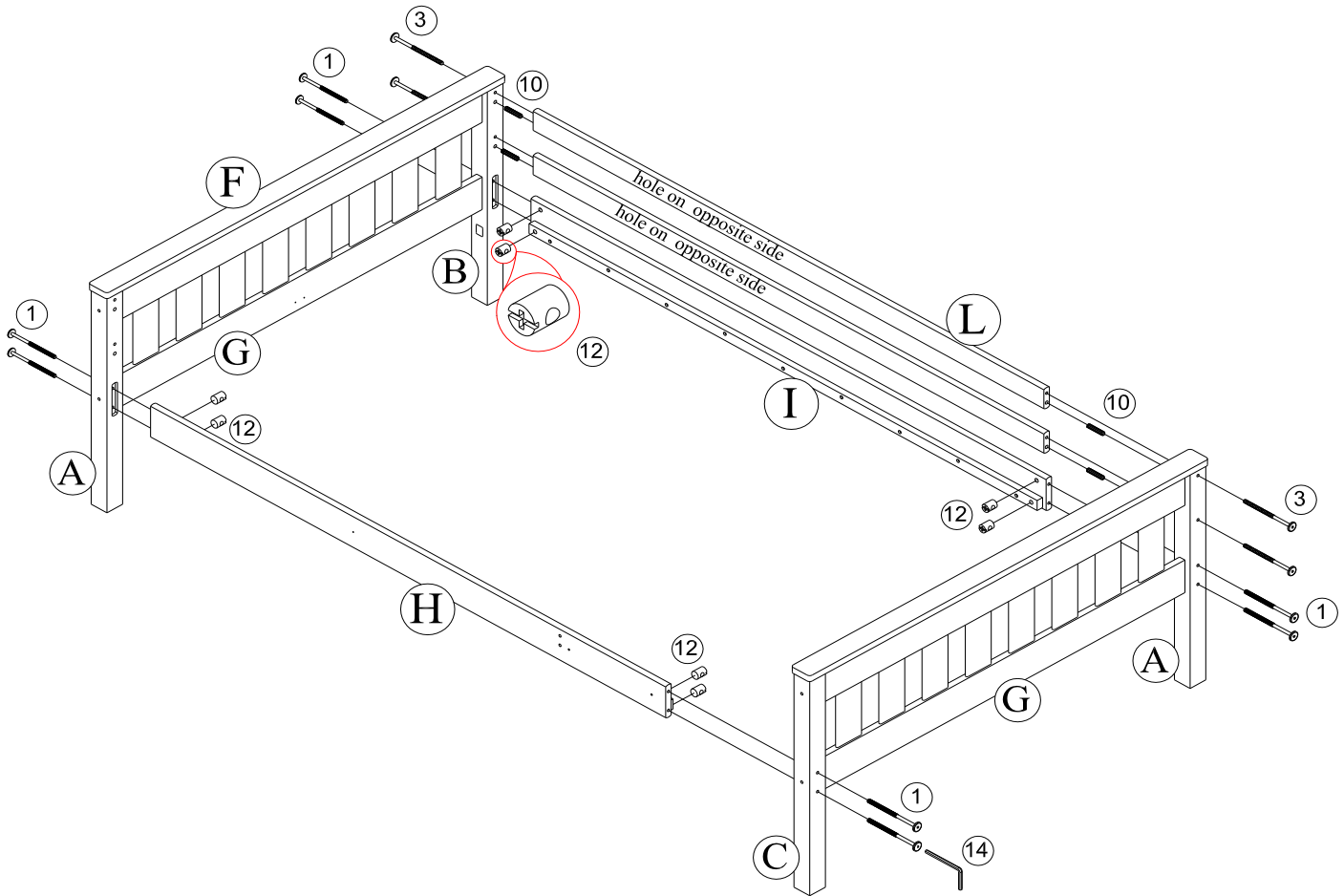

FULL / FULL BUNK BED

DA8304E / DA8304GR / DA8304BK

STEP 6

Attach guardrail leg (Q) to long guardrails (L) & top side rail (I) with flat head screws (5) using a Phillips head screw driver (not included).

Attach the L-bracket (7) with flat head screws (13) to top headboard bottom cross (G).

Attach slat support (N) to L-bracket (7) with wood screws (13).

Use Allen key (14) to tighten all joint connectors previously installed.

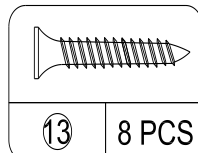
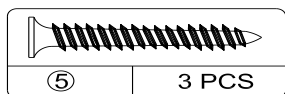
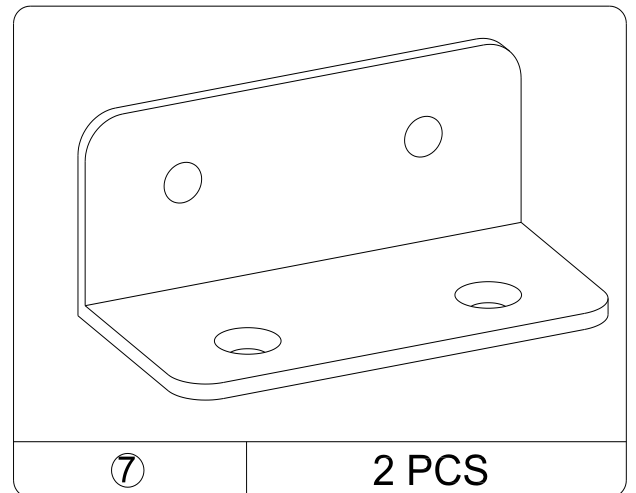
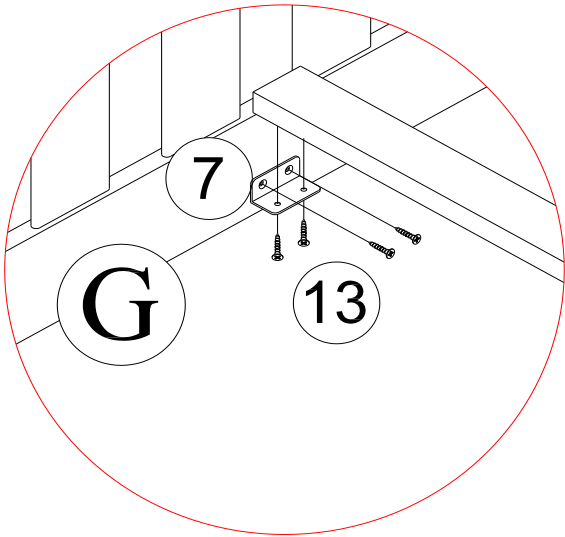
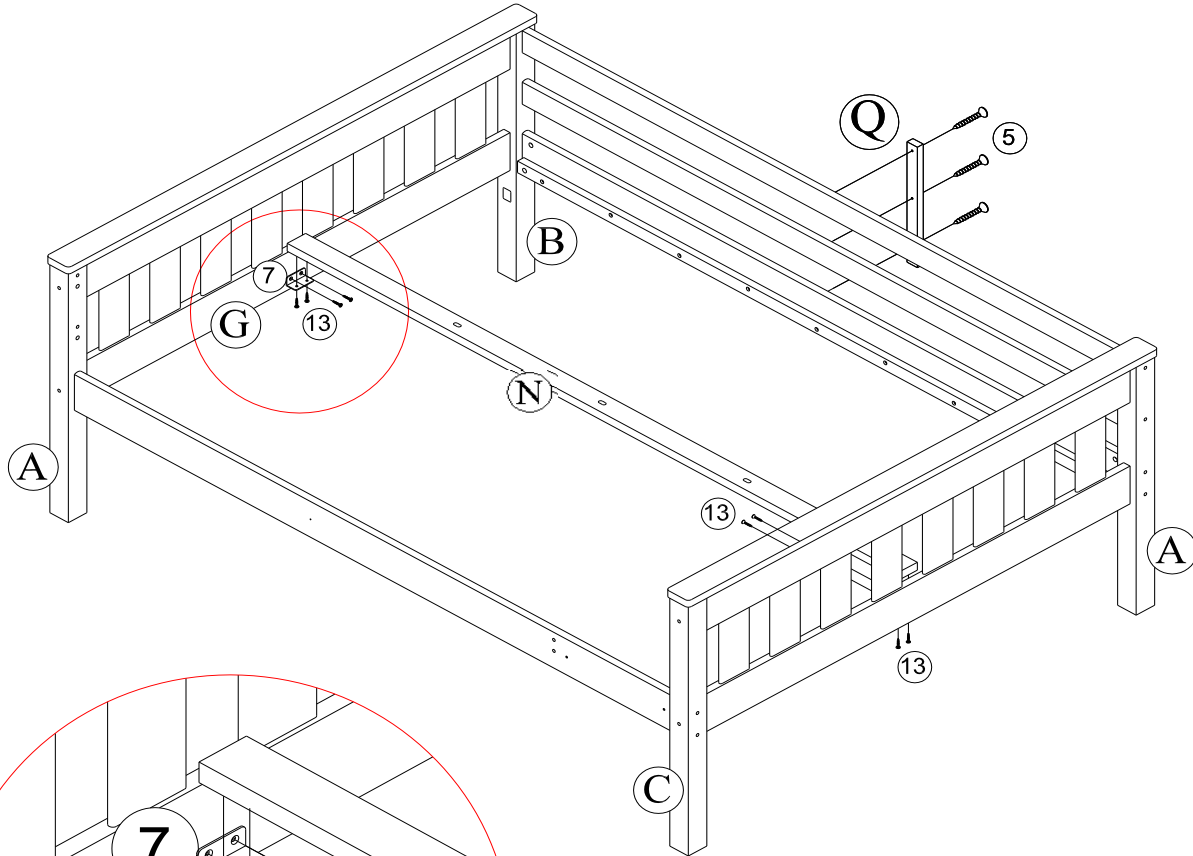

FULL / FULL BUNK BED

DA8304E / DA8304GR / DA8304BK

STEP 7

Insert the dowels (10) into each end of short guardrails (M).

Attach the short guardrail post (S) and short guardrails (M) with wood joint connectors (3).

Attach guardrail leg (Q) to short guardrails (M) with flat head wood screws (5) using a Phillips head screwdriver (not included).

Attach the assembled short guardrail (M) to top post (A) with wood joint connectors (3), and to top side rail (H) using hex socket head bolts (9) and hex caps (8) as shown. Use Allen key (14) to tighten the bolts.

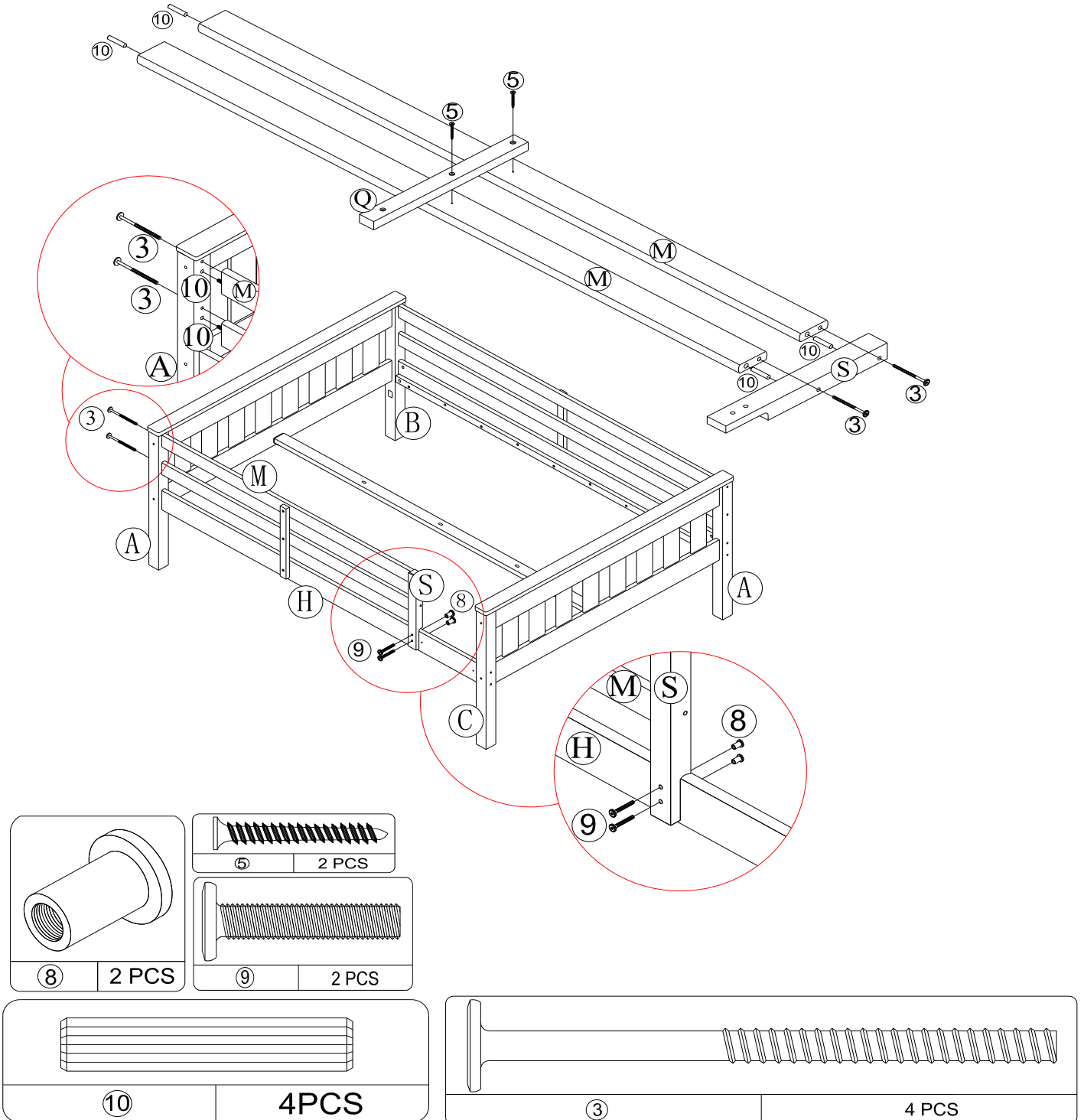

FULL / FULL BUNK BED

DA8304E / DA8304GR / DA8304BK

STEP 8

Attach slats (X & Y) to top side rails (I & H) with flat head wood screws (4) using a Phillips head screw driver (not included). Make sure the slat touches the corner posts (as close to the headboard as possible).

Use space block (A2) to space them out evenly as shown.

Attach slats with 1 hole (Y) to the slat support (N) using hex socket head bolts (9) and hex caps (8) as shown. Use Allen key (14) to tighten the hex cap (9).

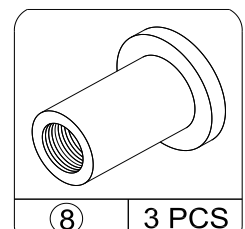
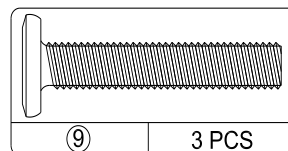
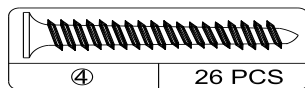
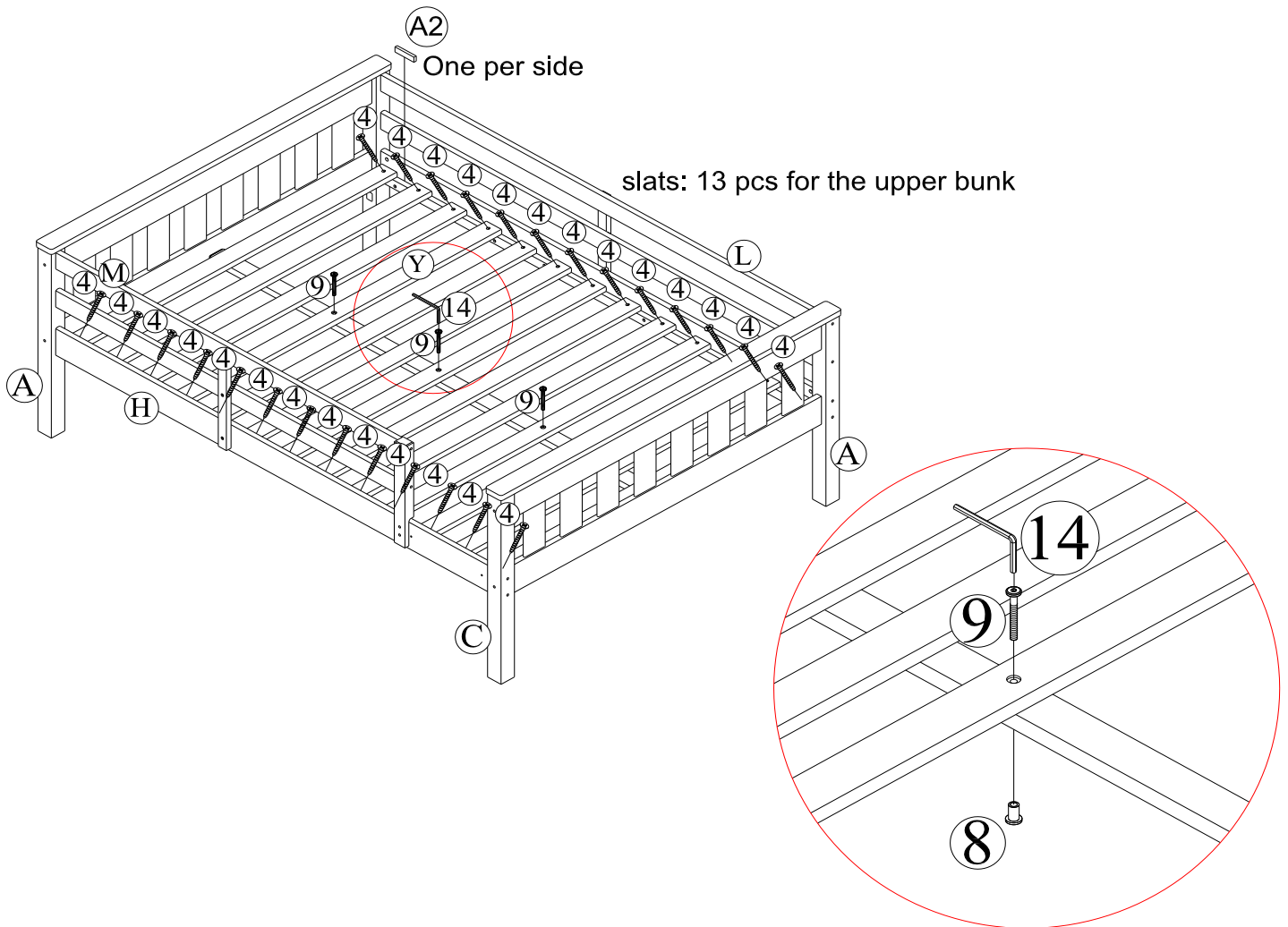

FULL / FULL BUNK BED

DA8304E / DA8304GR / DA8304BK

STEP 9

Place four wood dowels (6) into the holes in the bottom headboard top crosses (T).
With the help of another person, stack the top bunk onto the bottom bunk .

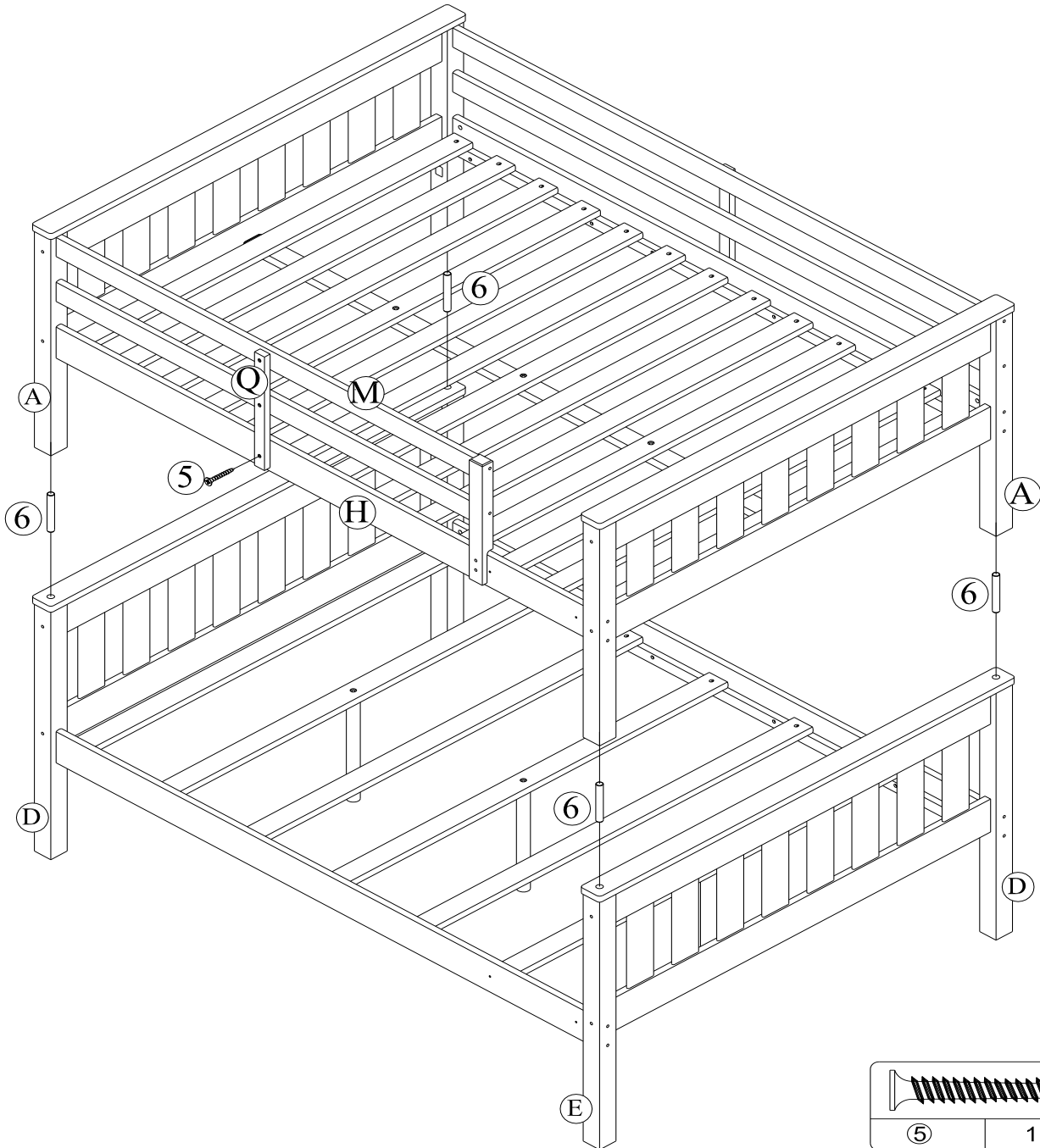

FULL / FULL BUNK BED

DA8304E / DA8304GR / DA8304BK

STEP 10

Insert wood dowels (10) into the ends of the ladder steps (P).

Attach ladder ends (O & Z) to ladder steps (P) with wood joint connectors (2). Use Allen key (14) to tighten joint connectors as shown.

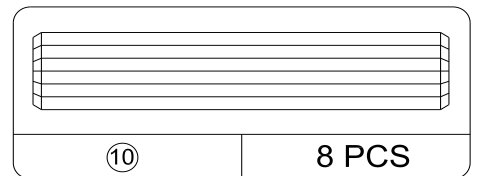
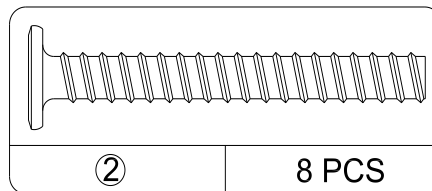
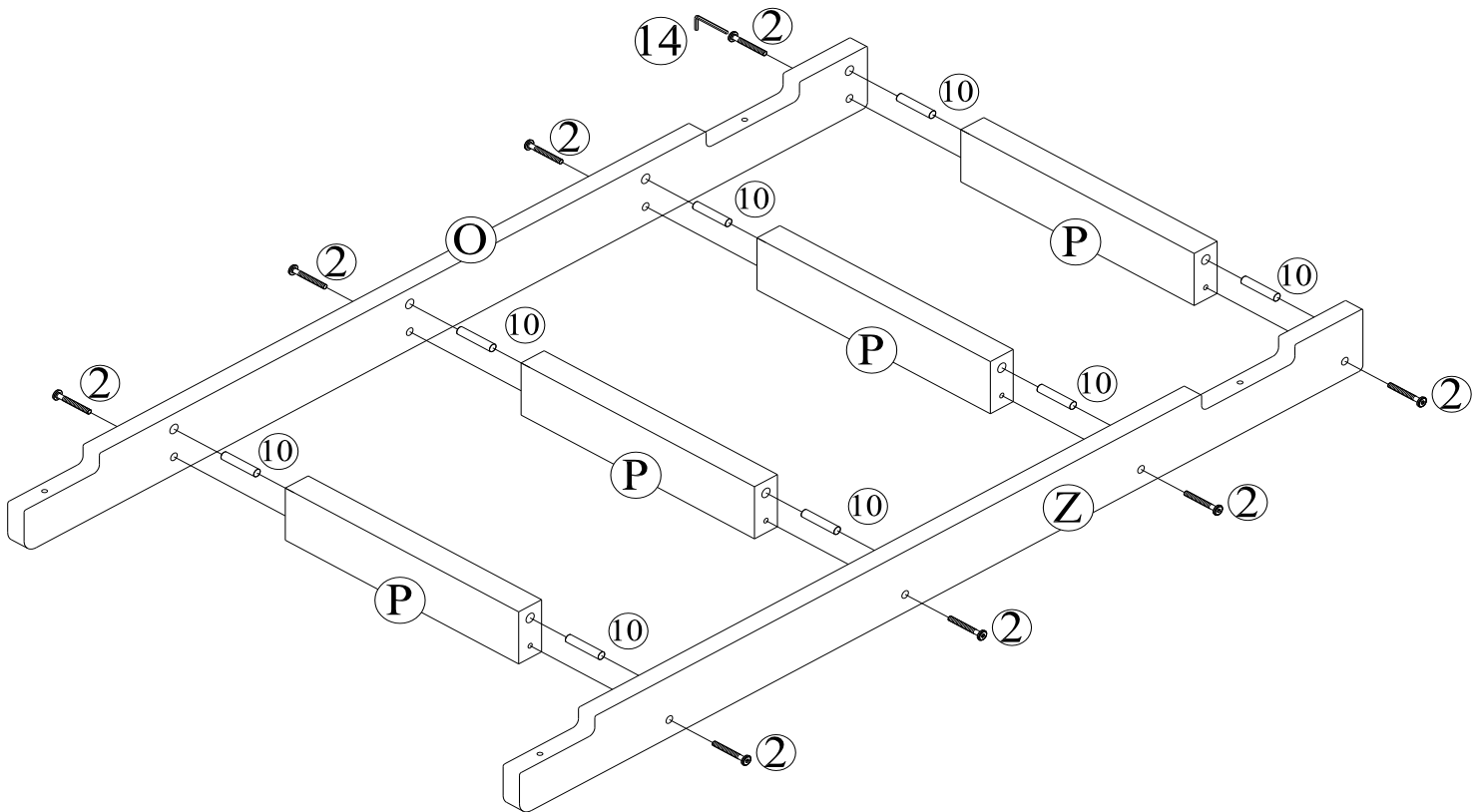

FULL / FULL BUNK BED

DA8304E / DA8304GR / DA8304BK

STEP 11

Attach the ladder to the side rails (H & J) with wood joint connector (2) as shown.

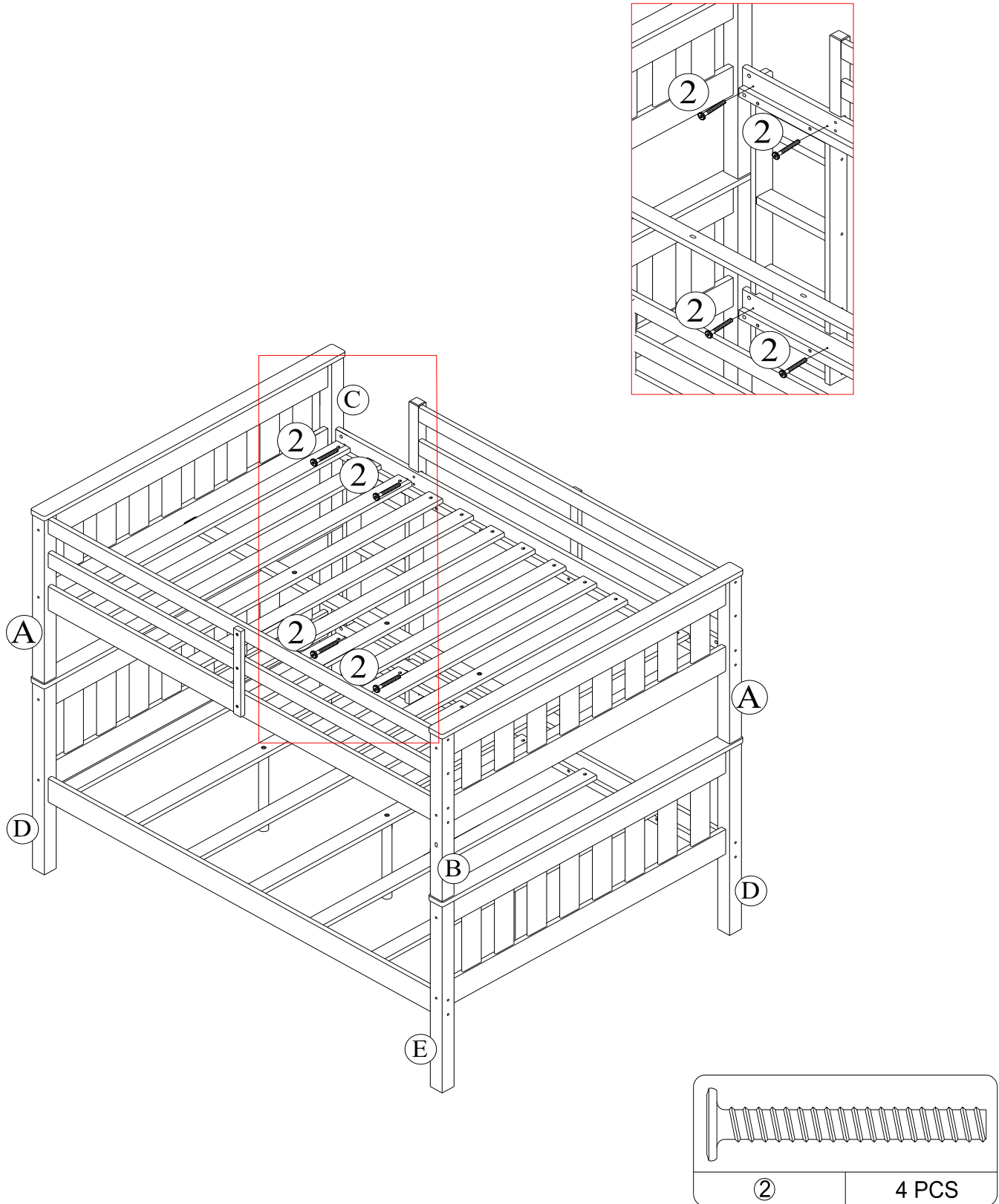

FULL / FULL BUNK BED

DA8304E / DA8304GR / DA8304BK

STEP 12

Insert the USB port (A3) through the hole in post (B) and attach it with flat head screws (15) using a Phillips head screwdriver (not included).

Connect the adapter to the USB port as shown below. Once the bunk bed is in the desired location, plug the adapter into the wall socket.

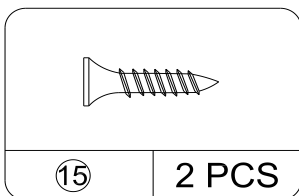
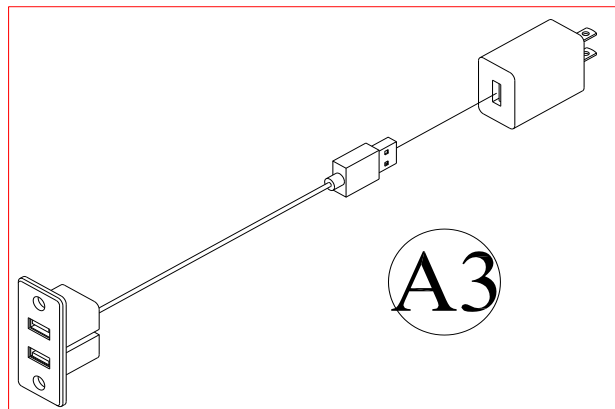
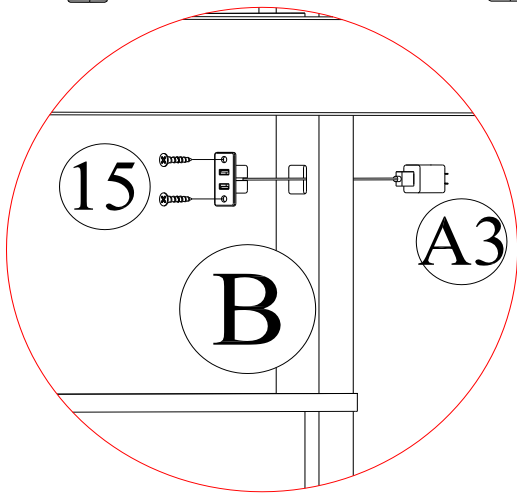
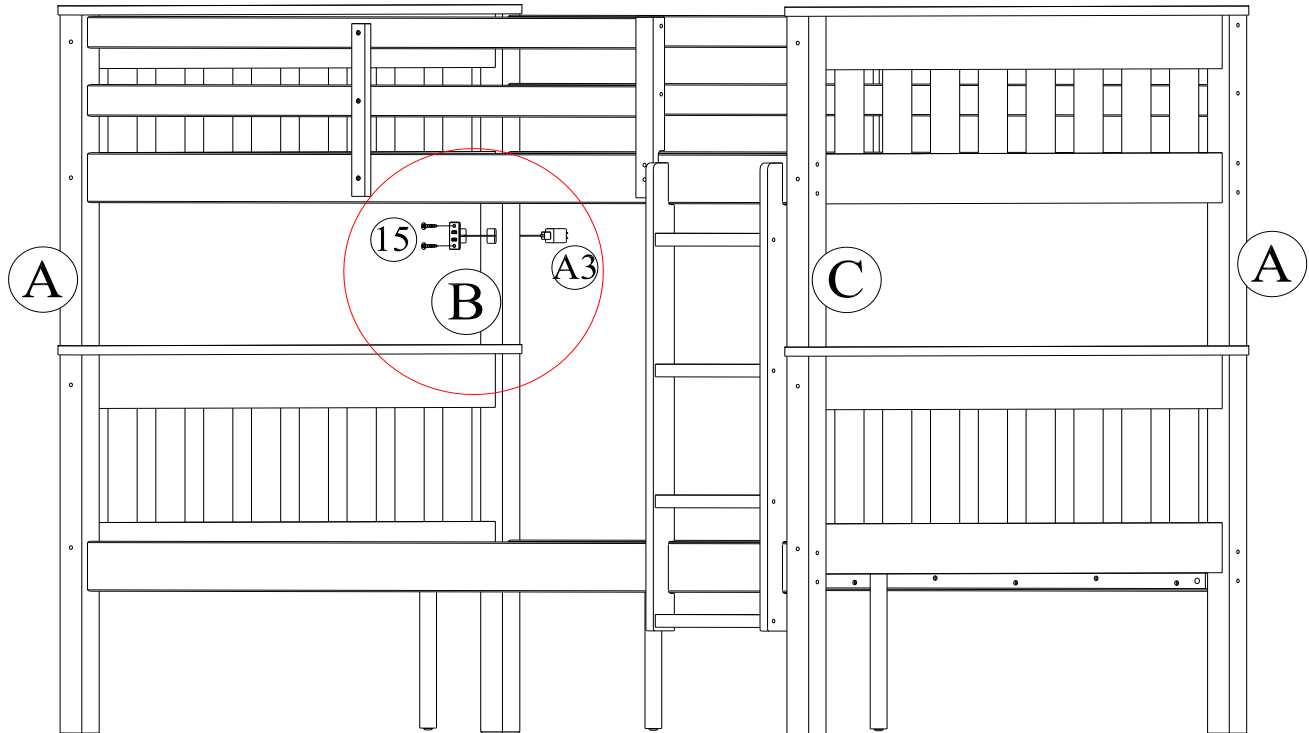

FULL / FULL BUNK BED

DA8304E / DA8304GR / DA8304BK

Instructions for converting the bunk bed into two full beds

Remove the ladder and all the guardrails.

With the help of another person, remove the top bunk from the lower bunk.

Disassemble the side rails from all headboards (top and lower bunks).

Re-assemble the headboards (with tall posts) and footboards (with short posts) to side rails.

Note: Switching the headboards will allow the two single beds to be identical (the headboards will have taller posts and the footboards will have the shorter posts).

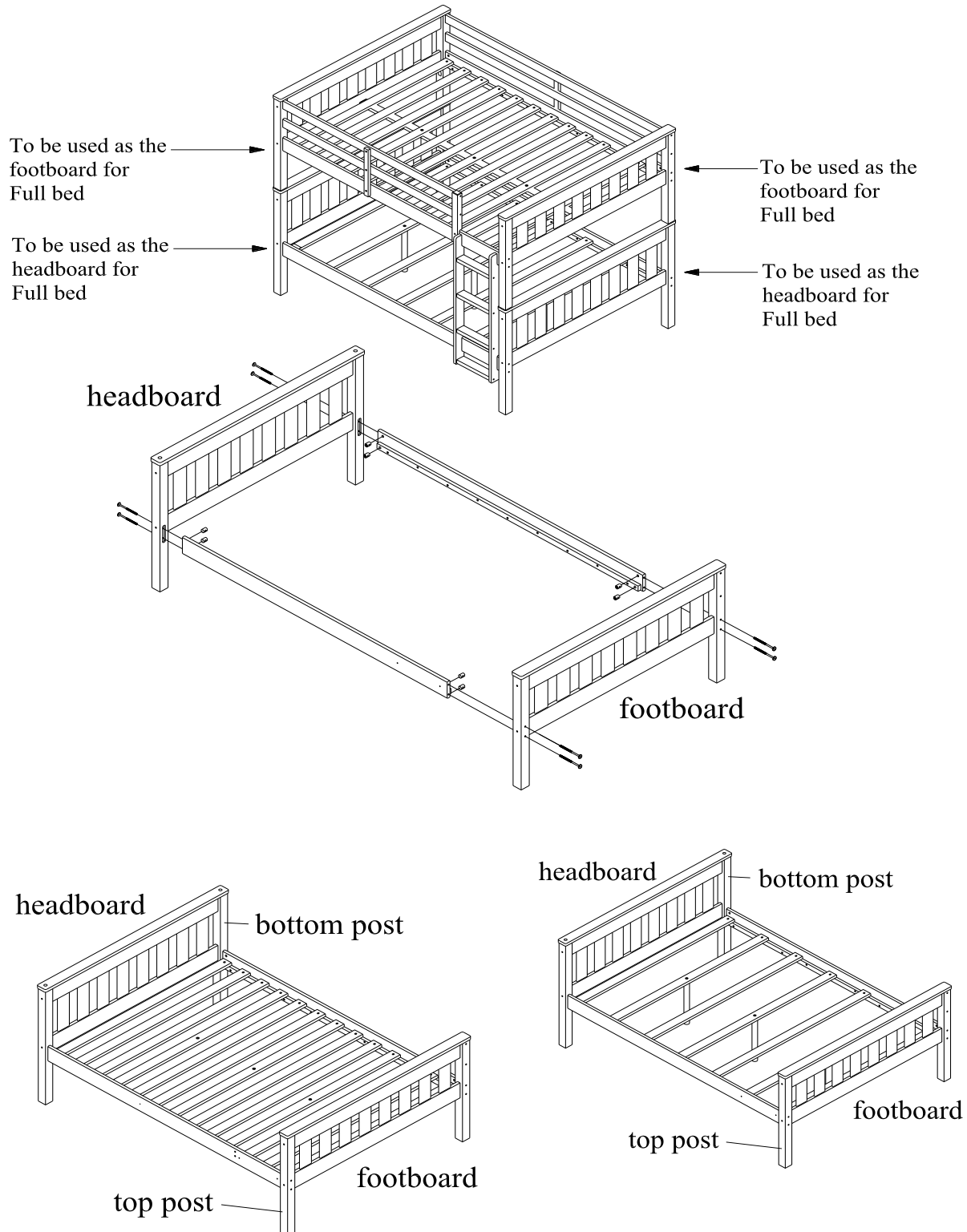

FULL / FULL BUNK BED

DA8304E / DA8304GR / DA8304BK



CAUTION: This unit is intended for use only with the products and/or maximum weights indicated. Use with other products and/or products heavier than the maximum weights indicated may result in instability or cause possible injury.

DO NOT ALLOW HORSEPLAY ON OR UNDER THE BED AND PROHIBIT JUMPING ON THE BED.

DO NOT ALLOW CHILDREN UNDER 6 YEARS OF AGE TO USE THE UPPER BUNK. BED IS DESIGNED FOR CHILDREN RANGING FROM 6 YEARS OF AGE TO YOUNG TEENAGERS.

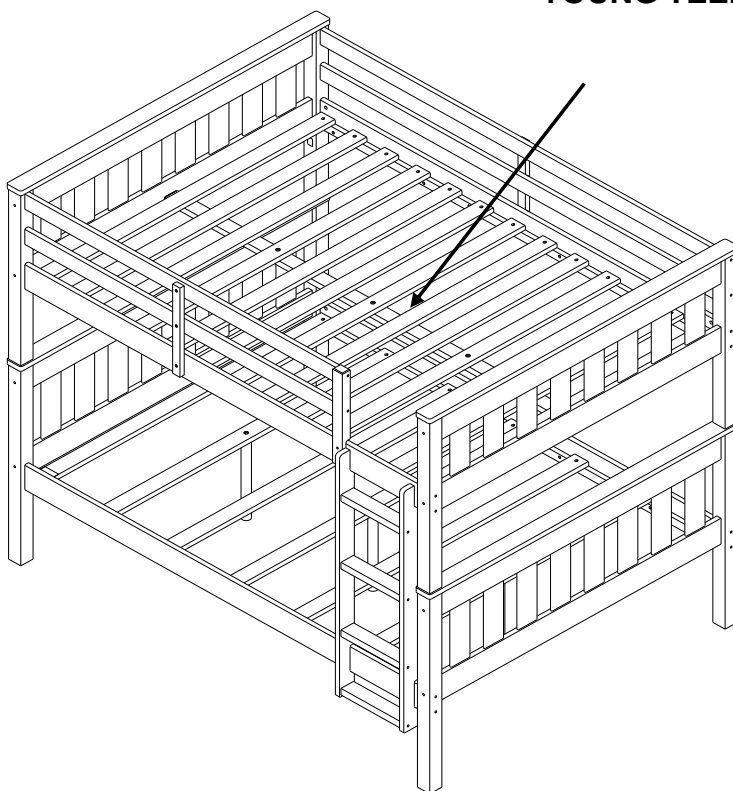

USE ONLY MATTRESSES WHICH ARE 74"-75" LONG AND 53"-53.5" WIDE ON UPPER AND LOWER BED. ENSURE THICKNESS OF MATTRESS DOES NOT EXCEED 6".

That's it! You've finished assembling your bunk bed.

DO NOT RETURN PRODUCT TO THE RETAILER

If a part is missing or damaged, contact our customer service department. We will replace the part **FREE** of charge.



Tel #: 1-800-295-1980
E-Mail: das@dorel.com



LITERA DE CAMA GRANDE

Modelo No:	Codigo UPC:	Color:
DA8304E-1	0-65857-19201-8	ESPRESSO
DA8304E-2	0-65857-19202-5	ESPRESSO
DA8304GR-1	0-65857-19203-2	GRIS
DA8304GR-2	0-65857-19204-9	GRIS
DA8304BK-1	0-65857-20235-9	NEGRO
DA8304BK-2	0-65857-20236-6	NEGRO

¡Felicitaciones por su nueva compra de un mueble! Los muebles de la línea Dorel Living han sido diseñados con la calidad, la comodidad y el estilo en mente. Estamos seguros de que este mueble le servirá por muchos años con su comodidad excepcional.

Le recomendamos que antes de comenzar a armarlo se familiarice con su nueva compra y tome unos minutos de su tiempo para leer este manual. Contiene información importante sobre nuestra garantía y consejos de cuidados para que su mueble siempre conserve su apariencia de nuevo.

Para obtener más ideas de muebles inspirantes, visite nuestro sitio web en www.dorelliving.com
También puede mantenerse informado de todas las últimas tendencias suscribiéndose a nuestra página en [Facebook page](#).
e [Instagram page](#).

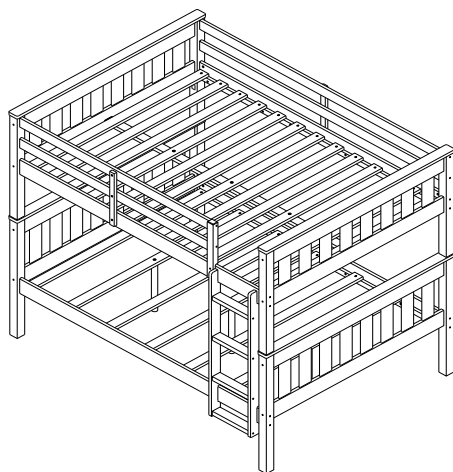

Fecha de compra: ____ / ____ / ____

Número de lote: _____
(tomado del cartón)

Preguntas, inquietudes, partes que faltan? La satisfacción del cliente es importante para nosotros en Dorel Asia. **CONTACTE NUESTRO DEPARTAMENTO DE SERVICIO AL CLIENTE ANTES DE DEVOLVER EL PRODUCTO A LA TIENDA.**

Nuestros agentes están disponibles de lunes a viernes de 8 a.m. a 5 p.m. (EST) para atender su llamada y responder a cualquier pregunta. Para un servicio más rápido, siempre tenga listo el número de modelo al contactarnos. Nuestro número gratuito es: 1-800-295-1980

También puede comunicarse con nosotros por correo electrónico o visitando nuestro sitio web haciendo clic en los enlaces de soporte:

das@dorel.com
www.dorelliving.com

NOTA: ESTE MANUAL DE INSTRUCCIONES CONTIENE INFORMACIÓN DE SEGURIDAD IMPORTANTE. POR FAVOR, LÉALO Y CONSÉRVELO PARA CONSULTARLO EN EL FUTURO.

SERVICIO AL CLIENTE

También puede contactarnos escribiendo a la dirección que figura a continuación. Por favor incluya el número de modelo del producto, el color y una descripción detallada de su pregunta.

Dorel Living - Customer Service Department
12345 Albert-Hudon Boulevard, Suite 100
Montreal, Quebec
Canada, H1G 3L1

NOTAS E INSTALACIÓN



ADVERTENCIA

- * **PELIGRO DE ESTRANGULAMIENTO** - NUNCA CUELQUE O ATE EN LA CAMA ARTÍCULOS QUE NO ESTÉN DISEÑADOS PARA USARLOS CON LA CAMA; POR EJEMPLO, PERO NO LIMITADO A ESTO, GANCHOS, CINTURONES Y CUERDAS DE SALTAR.
- * SIGA LA INFORMACIÓN DE LAS ADVERTENCIAS INSCRITAS EN LA ESTRUCTURA DE LA CUCHETA SUPERIOR Y EN EL CARTÓN. NO RETIRE LA ETIQUETA DE ADVERTENCIAS DE LA CAMA.
- * LA BASE DEL COLCHÓN ESTÁ DISEÑADA PARA SOPORTAR UN COLCHÓN SIN NECESIDAD DE USAR UNA TABLA PARA MANTENER LA POSICIÓN O UN SOPORTE CON RESORTES
- * SIEMPRE UTILICE EL TAMAÑO DE COLCHÓN O DE SOPORTE DE COLCHÓN RECOMENDADO, O LOS DOS, PARA EVITAR LA POSIBILIDAD DE CAÍDAS O QUE EL NIÑO QUEDE ATRAPADO.
- * **UTILICE SOLAMENTE COLCHONES CON RESORTES EN ESPIRAL EN LAS DOS CUCHETAS. EL NO RESPETAR ESTO PUEDE CAUSAR LESIONES.**
- * UTILICE ÚNICAMENTE COLCHONES DE 74"-75" DE LARGO Y 53"-53.5" DE ANCHO. ASEGÚRESE DE QUE EL ESPESOR DEL COLCHÓN NO EXCEDA 15 CM (6"). LA SUPERFICIE DEL COLCHÓN DEBE QUEDAR POR LO MENOS 5" (127MM) POR DEBAJO DEL BORDE SUPERIOR DEL MARCO DE LAS CUCHETAS.
- * NO PERMITA QUE NIÑOS MENORES DE 6 AÑOS DUERMAN EN LA CUCHETA SUPERIOR.
- * SIEMPRE UTILICE LAS BARANDAS EN LOS DOS LADOS DE LA CUCHETA SUPERIOR. SI LA CUCHETA ESTÁ COLOCADA AL LADO DE UNA PARED, LA BARANDA QUE CUBRE EL LADO LARGO DE LA CUCHETA DEBE SER COLOCADA CONTRA LA PARED PARA EVITAR QUE EL NIÑO QUEDE ATRAPADO ENTRE LA CAMA Y LA PARED (ESTO SE APLICA A LAS CUCHETAS CON BARANDA LARGA DE UN SOLO LADO).
- * VERIFIQUE LA CAMA PERIÓDICAMENTE Y ASEGÚRESE DE QUE EL CUADRO, LA ESCALERILLA Y OTROS COMPONENTES ESTÉN EN LA POSICIÓN CORRECTA, NO ESTÉN DAÑADOS Y TODAS LAS UNIONES ESTÉN BIEN AJUSTADAS.
- * NO PERMITA QUE LOS NIÑOS HAGAN PAYASADAS SOBRE O DEBAJO DE LA CAMA Y PROHIBA QUE SALTEN SOBRE ELLA.
- * NO UTILICE PIEZAS DE SUSTITUCIÓN. CONTACTE EL SERVICIO AL CLIENTE PARA OBTENER PIEZAS PARA REMPLAZAR.
- * EL USO DE UNA VELADORA SIRVE COMO MEDIDA DE PRECAUCIÓN PARA EL NIÑO QUE UTILIZA LA CUCHETA SUPERIOR.
- * SE PROHIBE EL USO DE COLCHONES DE AGUA O COLCHONETAS DE FLOTACIÓN.
- * SIEMPRE UTILICE LA ESCALERILLA PARA SUBIR A LA CUCHETA SUPERIOR O BAJAR DE ELLA.
- * PROHIBA QUE MÁS DE UN NIÑO SUBA A LA CUCHETA SUPERIOR.
- * CONSERVE ESTAS INSTRUCCIONES PARA REFERENCIA FUTURA.

NOTAS

- * LEA ATENTAMENTE CADA ETAPA ANTES DE COMENZAR. ES MUY IMPORTANTE QUE CADA ETAPA SE LLEVE A CABO EN EL ORDEN CORRECTO. SI ESTAS ETAPAS NO SE SIGUEN EN ORDEN, PUEDEN SURGIR DIFICULTADES PARA ARMAR LA CAMA Y CAUSAR LESIONES A LOS NIÑOS QUE LA USAN.
- * **ADVERTENCIA:** DEBE SER ARMADA POR UN ADULTO.
- * ASEGÚRESE DE TENER TODAS LAS PIEZAS. TRABAJE EN UN LUGAR ESPACIOSO, DE PREFERENCIA SOBRE UNA SUPERFICIA LISA Y SUAVE.
- * SE NECESITARÁN DOS PERSONAS PARA ARMARLA.
- * LA MAYORÍA DE LAS PIEZAS DE MADERA ESTÁN ETIQUETADAS O MARCADAS DEL LADO RÚSTICO.
- * SE NECESITA UN DESTORNILLADOR EN CRUZ (NO INCLUIDO).
- * SE RECOMIENDA EL USO DE UNA MAZA DE CAUCHO (NO INCLUIDA) PARA FACILITAR EL TRABAJO DE ASAMBLAJE.
- * LA CAMA ESTÁ DISEÑADA PARA NIÑOS DESDE 6 AÑOS HASTA LA ADOLESCENCIA TEMPRANA.

Este dispositivo cumple con la parte 15 de las Reglas de la FCC. El funcionamiento está sujeto a las siguientes dos condiciones: (1) este dispositivo no puede causar interferencias perjudiciales y (2) este dispositivo debe aceptar cualquier interferencia recibida, incluidas las interferencias que puedan causar un funcionamiento no deseado.

Nota: Se han realizado pruebas en este equipo y se ha comprobado que cumple con los límites establecidos para los dispositivos digitales de Clase B, de acuerdo con la Parte 15 de la normativa de la FCC.

Estos límites se han diseñado para ofrecer una protección razonable frente a interferencias perturbadoras en una instalación doméstica.

Este equipo genera, utiliza y puede irradiar energía de radiofrecuencia y, si no se instala y se utiliza de acuerdo con las instrucciones suministradas, puede causar interferencias perjudiciales en las comunicaciones de radio. Sin embargo, no hay garantía de que no se produzcan interferencias en una instalación en particular. Si este equipo causa interferencias perjudiciales en la recepción de radio o televisión, lo cual puede determinarse encendiendo y apagando el equipo, se recomienda al usuario que intente corregir la interferencia mediante una o más de las siguientes medidas:

- Reorientando o recolocando la antena receptora.
- Aumentando la distancia entre el equipo y el receptor.
- Conectando el equipo a una toma de un circuito diferente al de la conexión del receptor.
- Consulte a su distribuidor o a un técnico de televisión y radio con experiencia para recibir ayuda.

Los cambios o modificaciones no aprobados expresamente por la entidad responsable por asegurar la conformidad puede resultar en la anulación de la autoridad del usuario para operar el equipo.

CUIDADO, LIMPIEZA Y MANTENIMIENTO

Limpie regularmente con un paño suave y seco. No recomendamos el uso de limpiadores químicos o ceras en nuestros muebles laqueados, ya que pueden dañar el acabado. Mantenga los disolventes, el alcohol, el esmalte de uñas y los removedores de esmalte lejos de las superficies de sus muebles de madera.

Revise todos los pernos, tornillos y sujetadores periódicamente y apriételos si es necesario.

GARANTÍA LIMITADA DE 1 AÑO

Dorel garantiza que este producto está libre de defectos de material y mano de obra y se compromete a remediar cualquier defecto de este tipo. Esta garantía cubre 1 año a partir de la fecha de compra original. Esta garantía es válida solamente con presentación de una prueba de compra. Esto se limita a la reparación o reemplazo de componentes defectuosos del mueble y no se incluye ningún trabajo de ensamblaje. Esta garantía no se aplica a ningún producto que haya sido mal ensamblado, sujeto a mal uso o abuso, o que haya sido alterado o reparado de cualquier manera. Cualquier uso, rotura o pérdida de color de la tela no están incluidos en esta garantía (donde corresponda). Esta garantía le da derechos legales específicas y usted puede también tener otros derechos que varían de estado a estado o de provincia a provincia.







ADVERTENCIA: Si este producto está dañado y/o ciertas piezas faltan o están rotas, NO LO USE.

LITERA DE CAMA GRANDE

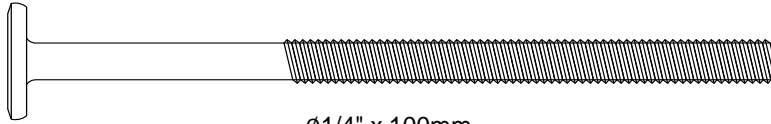
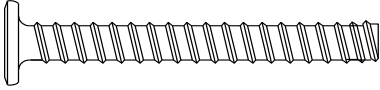
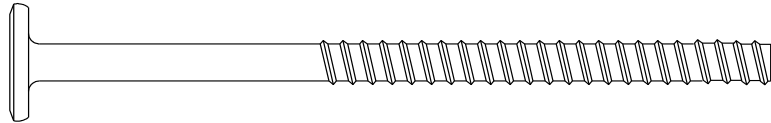
DA8304E / DA8304GR / DA8304BK

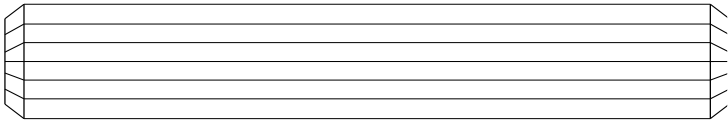
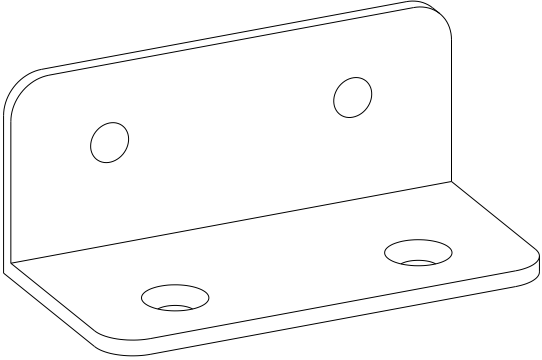
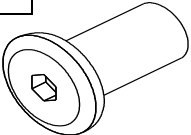
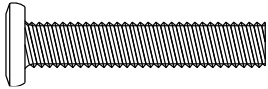
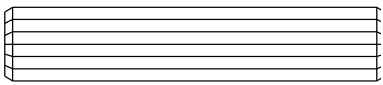
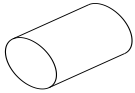
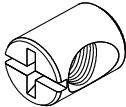

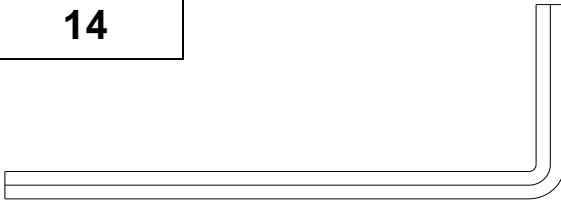
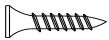
LISTA DE ACCESORIOS

<p>1</p>  <p>Ø1/4" x 100mm</p>	<p>2</p>  <p>Ø6.5mm x 48mm</p>		
<p>CONECTOR (4mm HEX HEAD) 16 PZAS</p>	<p>CONECTOR PARA MADERA (4mm CABEZA HEX) 12 PZAS</p>		
<p>3</p>  <p>Ø6.5mm x 100mm</p>	<p>4</p>  <p>Ø4mm x 35mm</p>	<p>TORNILLO PARA MADERA 40 PCES</p>	
<p>CONECTOR PARA MADERA (4mm CABEZA HEX) 24 PZAS</p>	<p>5</p>  <p>Ø4mm x</p>	<p>TORNILLO DE CABEZA PLANA 6 PZAS</p>	
<p>6</p>  <p>Ø19mm x 95mm</p>	<p>7</p>  <p>58X30X25</p>		
<p>CLAVIJA DE MADERA 4 PZAS</p>	<p>SOPORTE EN L 2 PZAS</p>		
<p>8</p>  <p>Ø9mm x 17mm</p>	<p>9</p>  <p>Ø1/4" x 32mm</p>	<p>10</p>  <p>Ø10mm x 50mm</p>	<p>11</p> 
<p>CASQUETE HEXAGONAL 5 PZAS</p>	<p>PERNOS CABEZAL HEXAGONAL 8 PZAS</p>	<p>CLAVIJA DE MADERA 48 PZAS</p>	<p>TAPÓN 32 PZAS</p>
<p>12</p>  <p>Ø11.8mm x 15mm</p>	<p>13</p>  <p>Ø4mm x 19mm</p>	<p>14</p> 	<p>15</p>  <p>Ø3mm x 13mm</p>
<p>TUERCA BARRILETE 16 PZAS</p>	<p>TORNILLO DE CABEZA PLANA 8 PZAS</p>	<p>LLAVE ALLEN 1 PZA</p>	<p>TORNILLO DE CABEZA PLANA 2 PZAS</p>

LITERA DE CAMA GRANDE

DA8304E / DA8304GR / DA8304BK

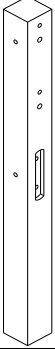
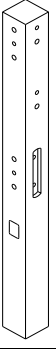
LISTA DE PIEZAS

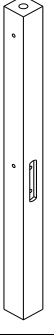
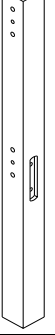
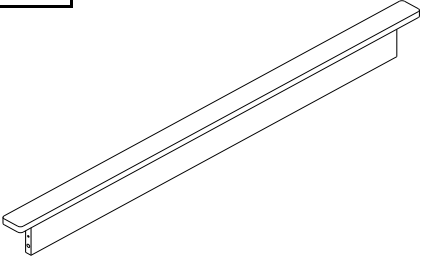

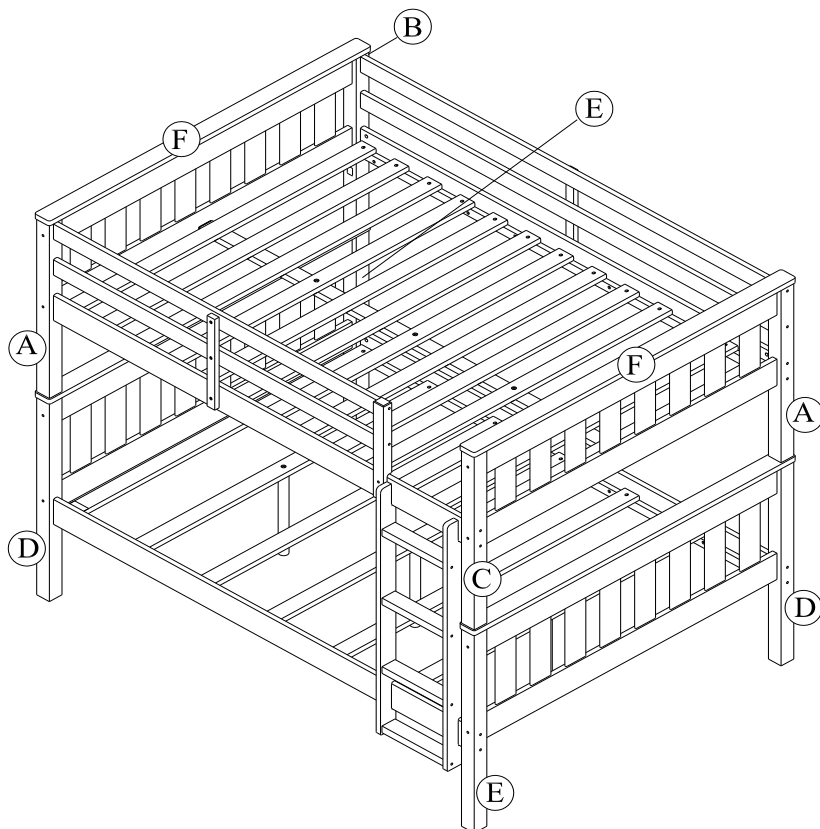

A		B		C	
POSTE 2 PZAS		POSTE 1 PZA		POSTE SUPERIOR 1 PZA	
D		E		F	
POSTE INFERIOR 2 PZAS		POSTE INFERIOR 2 PZAS		TRAVESAÑO SUPERIOR DE LA CABECERA 2 PZAS	

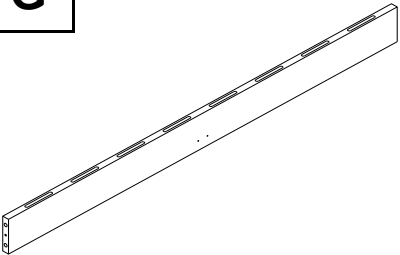
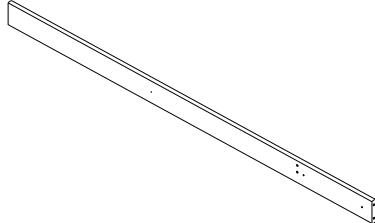
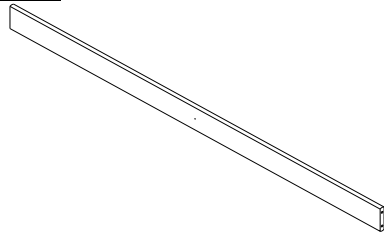
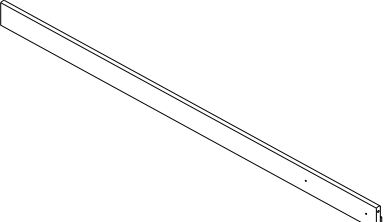
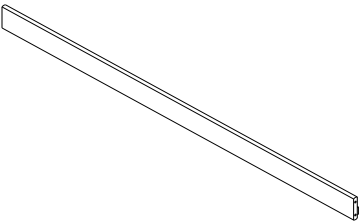
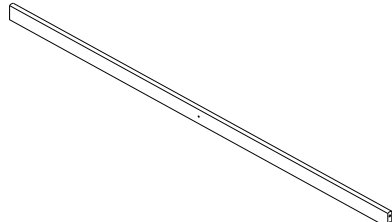
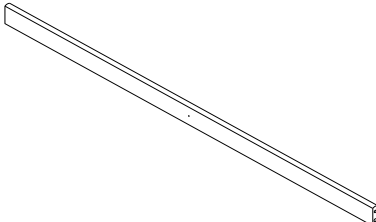
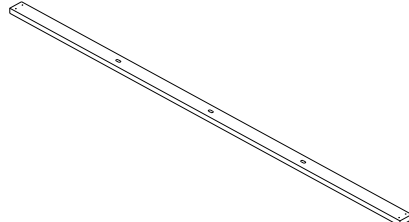

LITERA DE CAMA GRANDE

DA8304E / DA8304GR / DA8304BK

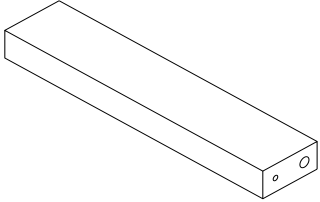





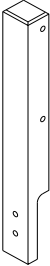
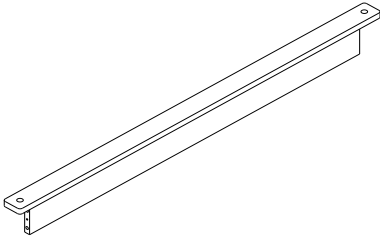

LISTA DE PIEZAS

<p>G</p> 	<p>H</p> 	<p>I</p> 
<p>TRAVESAÑO INFERIOR DE LA CABECERA 2 PZAS</p>	<p>RIEL LATERAL SUPERIOR (CON 5 AGUJEROS) 1 PZA</p>	<p>RIEL LATERAL SUPERIOR (CON 1 AGUJEROS) 1 PZA</p>
<p>J</p> 	<p>K</p> 	<p>L</p> 
<p>RIEL LATERAL INFERIOR (CON 2 AGUJEROS) 1 PZA</p>	<p>RIEL LATERAL INFERIOR (SIN AGUJEROS) 1 PZA</p>	<p>BARANDA LARGA 2 PZAS</p>
<p>M</p> 	<p>N</p> 	<p>O</p> 
<p>BARANDA CORTA 2 PZAS</p>	<p>SOPORTE DE LISTÓN 1 PZA</p>	<p>LADO IZQUIERDO DE ESCALERA 1 PZA</p>
<p>P</p> 	<p>Q</p> 	<p>R</p> 
<p>ESCALÓN DE ESCALERA 4 PZAS</p>	<p>POSTE REINFORCE DE BARANDA 2 PZAS</p>	<p>LISTÓN SUPERIOR DE LA CABECERA 16 PZAS</p>

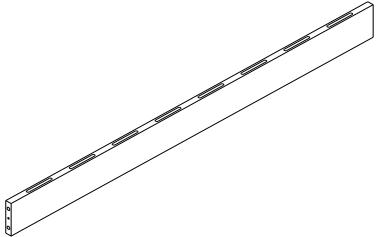
LITERA DE CAMA GRANDE

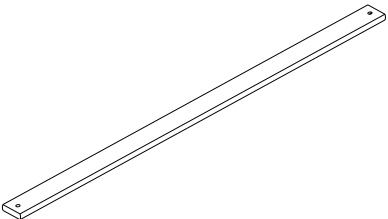
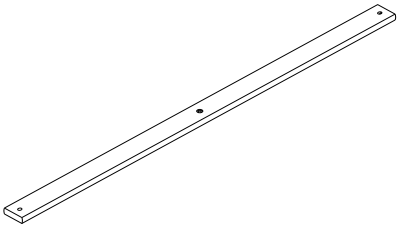
DA8304E / DA8304GR / DA8304BK

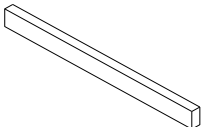
LISTA DE PIEZAS

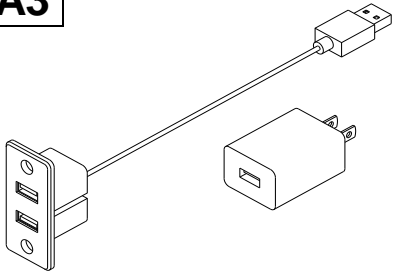
<p>S</p> 	<p>T</p> 	<p>U</p> 
<p>POSTE DE BARANDA CORTO 1 PZA</p>	<p>TRAVESAÑO SUPERIOR DE LA CABECERA 2 PZAS</p>	<p>LISTON INFERIOR DE LA CABECERA 16 PZAS</p>
<p>V</p> 	<p>W</p> 	<p>X</p> 
<p>TRAVERSE INFÉRIEURE DE LA TÊTE DE LIT 2 PZAS</p>	<p>POSTE DE SOPORTE 3 PZAS</p>	<p>LISTÓN (SIN AGUJEROS) 14 PZAS</p>
<p>Y</p> 	<p>Z</p> 	<p>A1</p> 
<p>LISTÓN (CON 1 AGUJERO) 6 PZAS</p>	<p>LADO IZQUIERDO DE ESCALERA 1 PZA</p>	<p>BLOQUE ESPACIADOR LARGO 2 PZAS</p>
<p>A2</p> 	<p>A3</p> 	
<p>BLOQUE ESPACIADOR CORTO 2 PZAS</p>	<p>ADAPTADOR & PUERTO USB 1 JUEGO</p>	

LITERA DE CAMA GRANDE

DA8304E / DA8304GR / DA8304BK

ETAPA 1

Uno de los travesaños superiores de la cabecera (F) tiene una etiqueta. Úsela en este paso.

Inserte los tapones (11) y los listones superiores de la cabecera (R) en cada orificio del travesaño inferior de la cabecera (G) como se muestra a continuación, empuje hacia abajo hasta que quede firmemente en su lugar.

Coloque el travesaño superior de la cabecera (F) a los listones superiores de la cabecera (R). Inserte las clavijas de madera (10) en los extremos del travesaño superior de la cabecera (F) y del travesaño inferior de la cabecera (G). Sujételos a los postes superiores (A y B) utilizando los conectores (3) y la llave Allen (14).

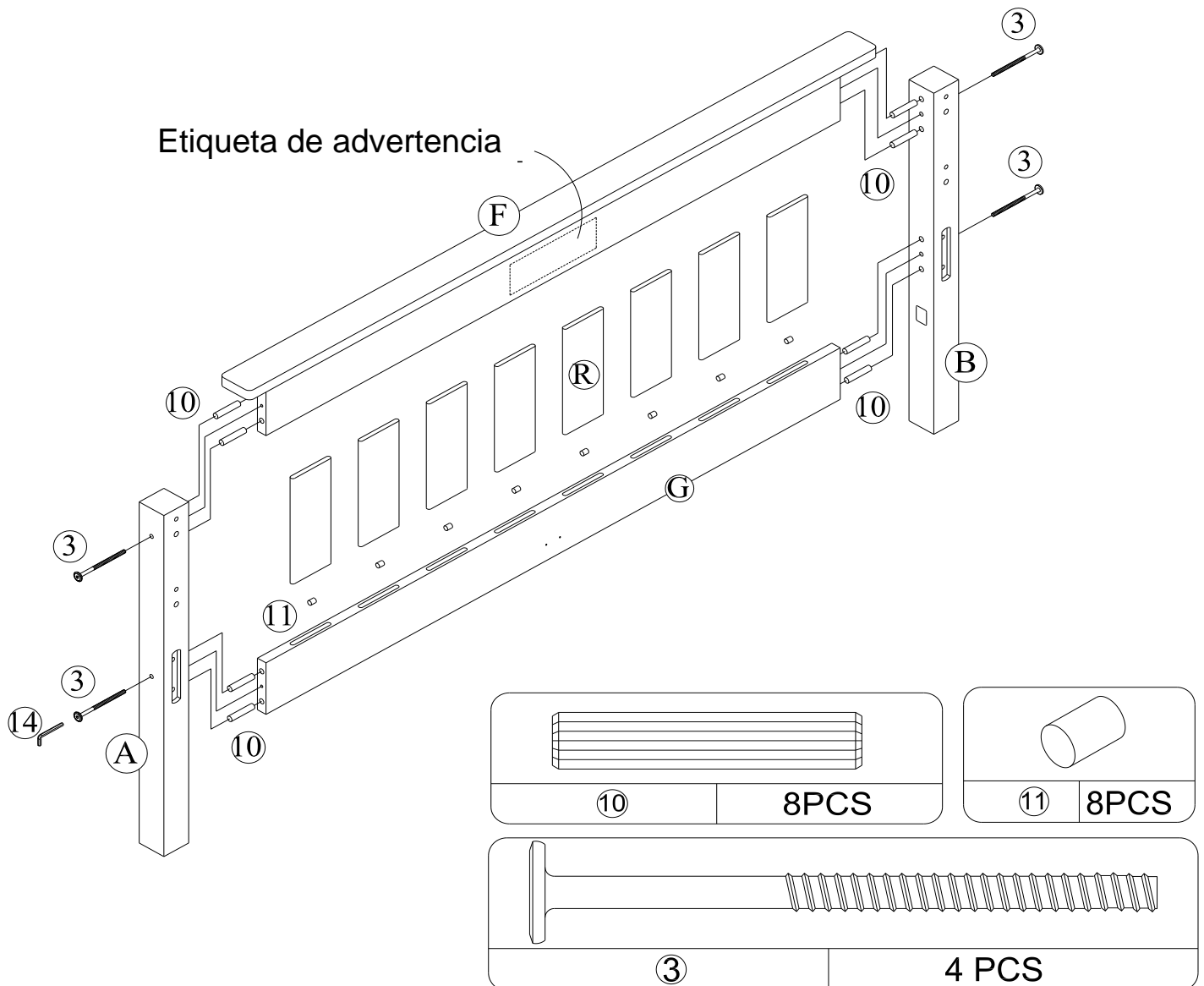

LITERA DE CAMA GRANDE

DA8304E / DA8304GR / DA8304BK

ETAPA 2

Repita el paso anterior para ensamblar los tres conjuntos restantes de cabeceros / piecero. Asegúrese de emparejar los postes inferiores (D) y (E) para un par, (E) y (D) para otro, y los postes superiores (C) y (A) para el último par.

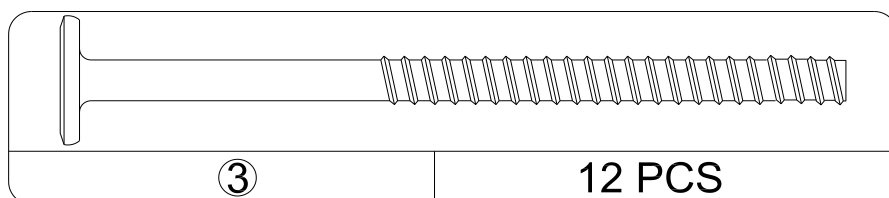
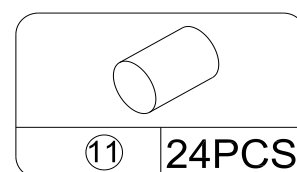
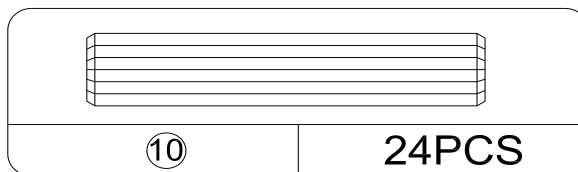
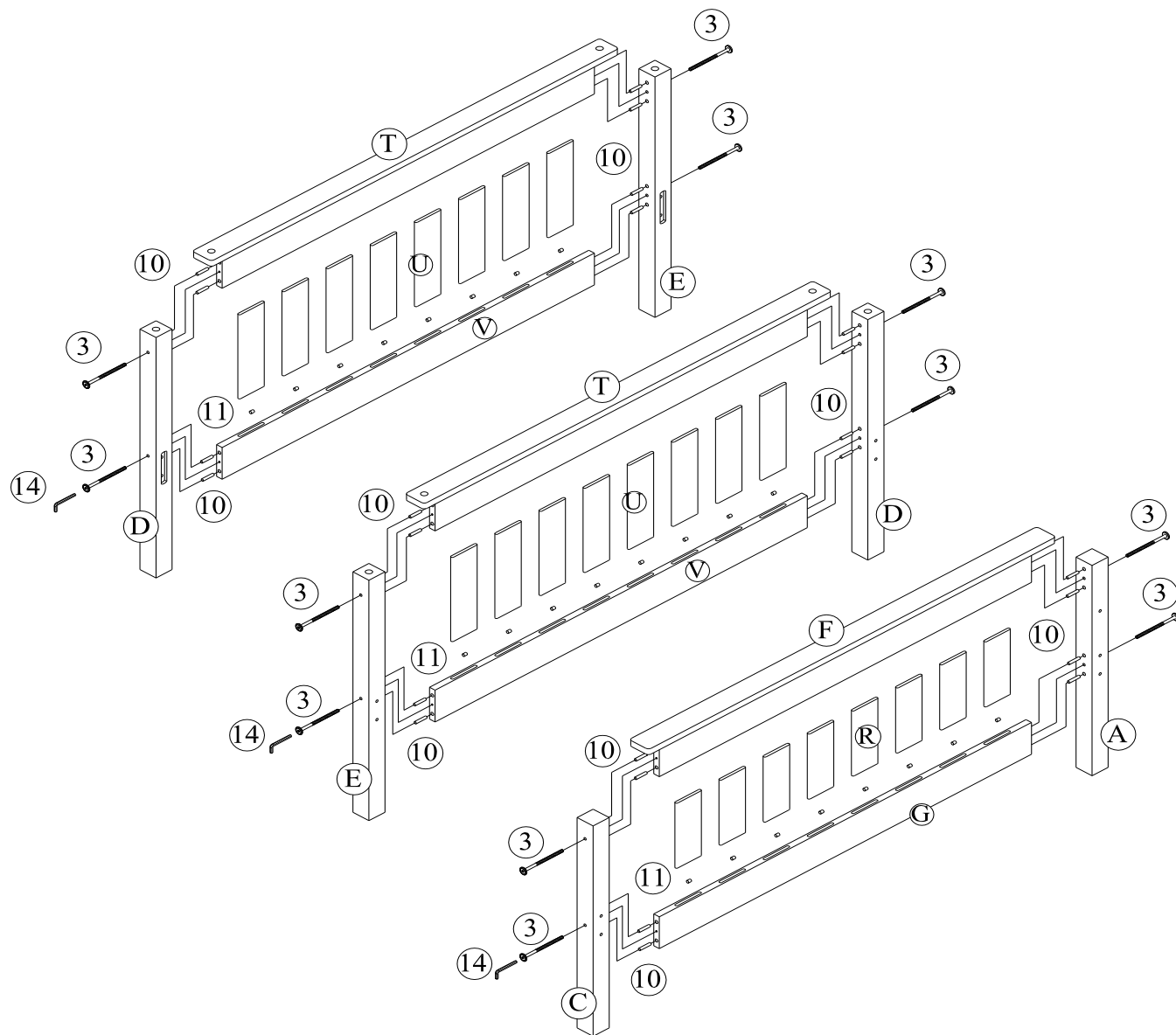

LITERA DE CAMA GRANDE

DA8304E / DA8304GR / DA8304BK

ETAPA 3

Inserte las tuercas barriletes (12) en los rieles laterales inferiores (J & K) como se muestra. Fije las dos cabeceras con los postes inferiores (D y E) a los rieles laterales inferiores (J & K) usando los conectores (1) y la llave Allen (14).

Nota: Esta es la litera inferior.

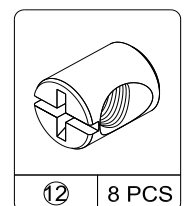
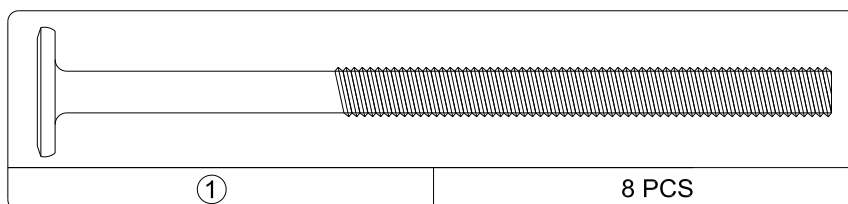
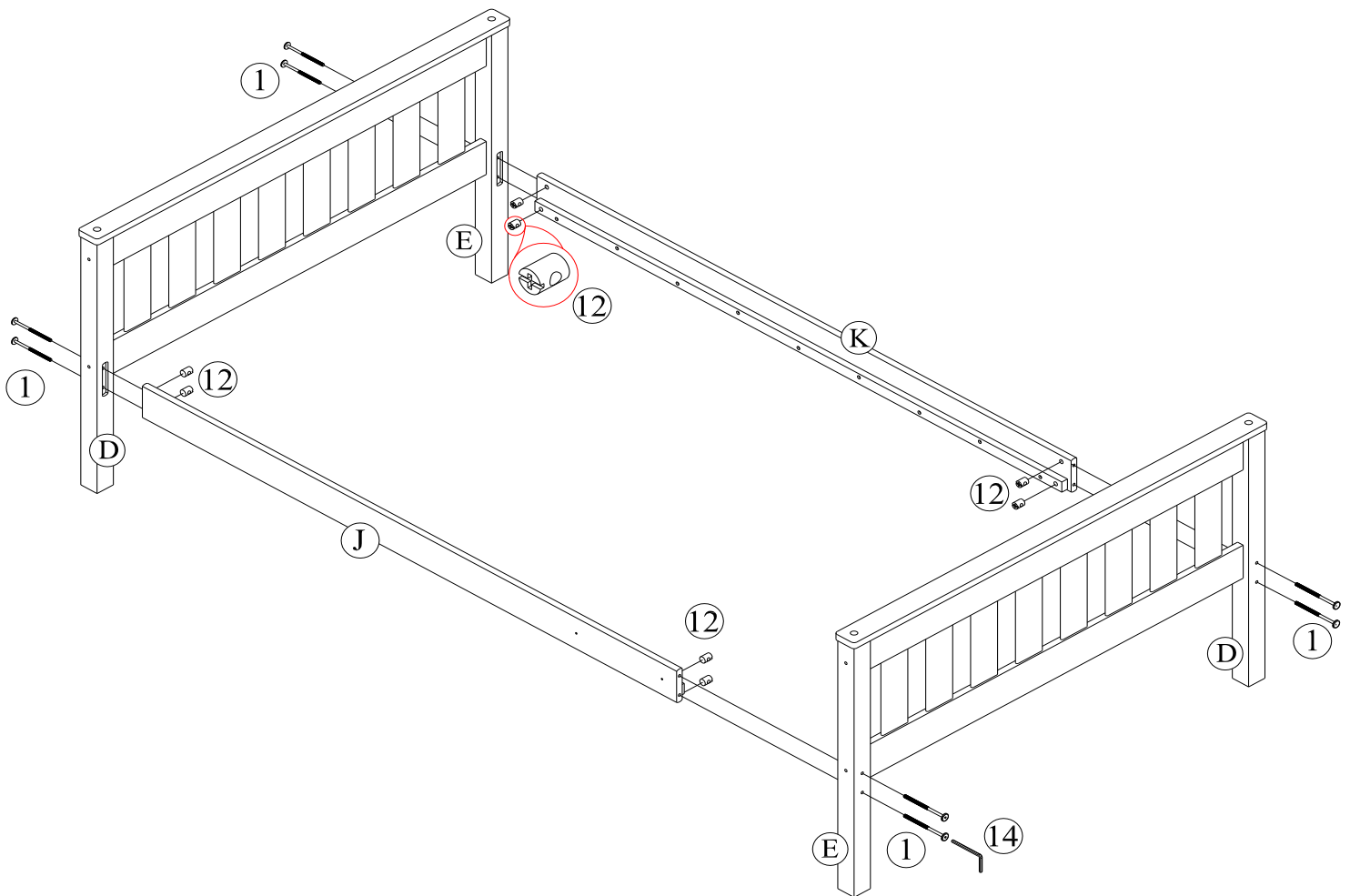

LITERA DE CAMA GRANDE

DA8304E / DA8304GR / DA8304BK

ETAPA 4

Fije los postes de soporte (W) a los listones inferiores (Y) con los pernos de cabeza hexagonal (9) como se muestra.

Fije los listones inferiores (X e Y) como se muestra a continuación a los rieles laterales inferiores (J & K) con tornillos para madera (4) usando un destornillador Phillips (no incluido).

Asegúrese de que el listón toque los postes esquineros (tan cerca de la cabecera como sea posible). Use el bloque espaciador (A1) para espaciarlos uniformemente tal como se muestra.

NOTA: Si observa que alguno de los listones (X e Y) no está perfectamente plano, asegúrese de armarlos de tal manera que los listones (X e Y) se curven en el centro y hacia abajo en los extremos.

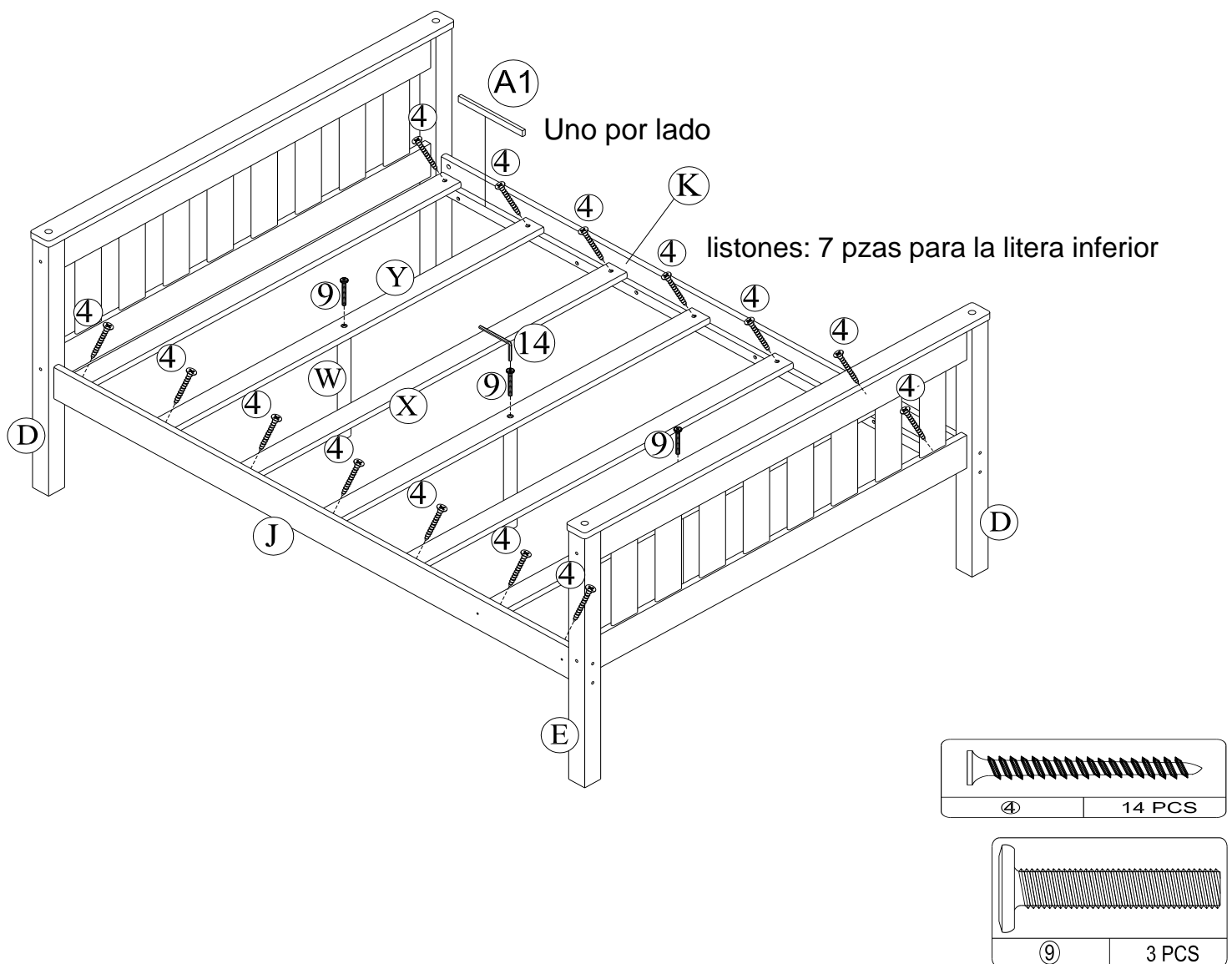

LITERA DE CAMA GRANDE

DA8304E / DA8304GR / DA8304BK

ETAPA 6

Conecte el poste reinforce de baranda (Q) a las barandas largas (L) y al riel lateral superior (I) con los tornillos de cabeza plana (5) usando un destornillador Phillips (no incluido).

Fije el soporte en L (7) con los tornillos de cabeza plana (13) al travesaño inferior de la cabecera superior (G).

Fije el soporte de listones (N) al soporte en L (7) con tornillos para madera (13).

Use la llave Allen (14) para apretar todos los conectores instalados previamente.

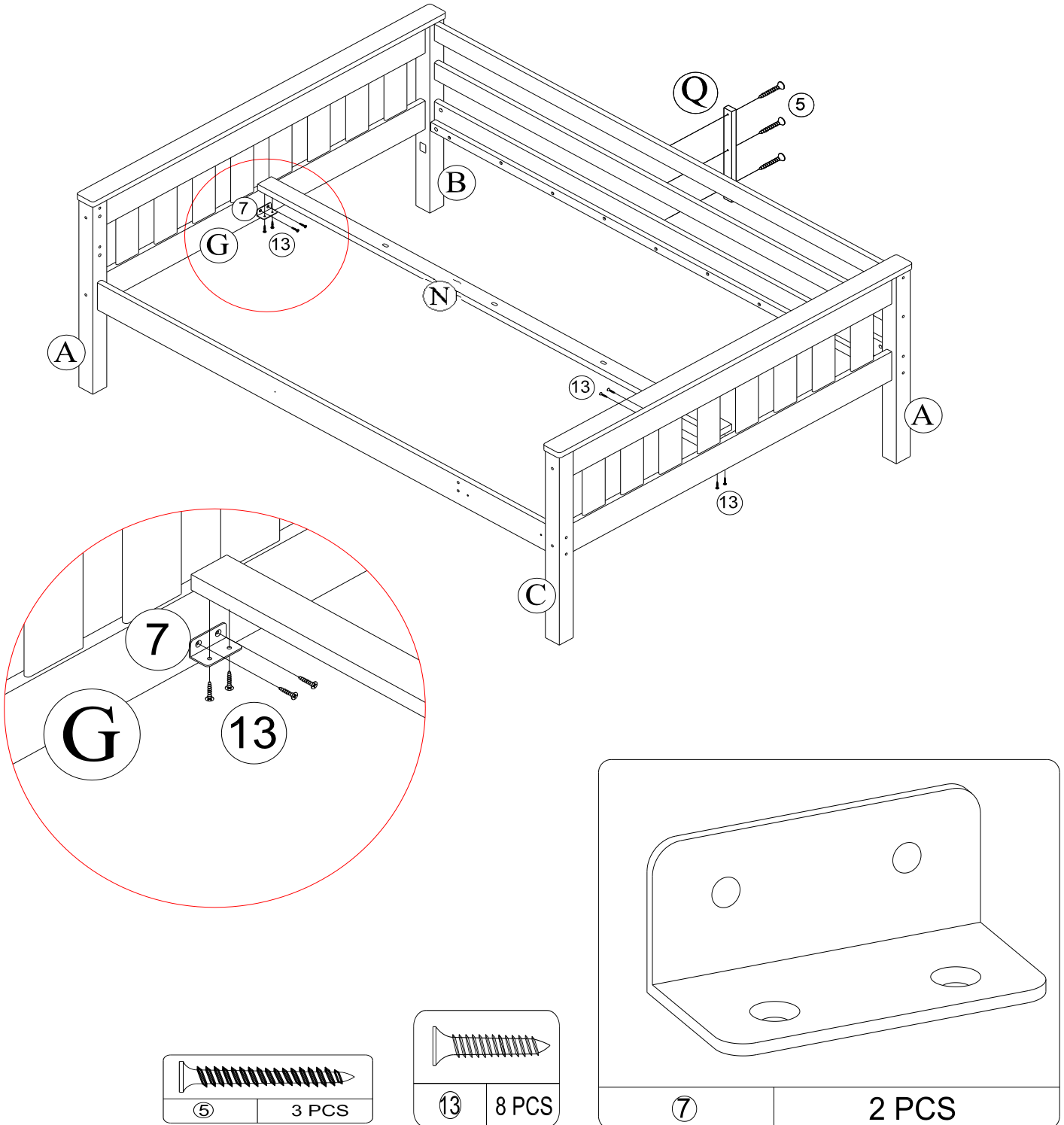

LITERA DE CAMA GRANDE

DA8304E / DA8304GR / DA8304BK

ETAPA 7

Inserte las clavijas (10) en cada extremo de las barandas cortas (M).

Fije el poste de baranda corto (S) y las barandas cortas (M) con los conectores (3).

Conecte el poste reinforce de baranda (Q) a las barandas cortas (M) con los tornillos para madera de cabeza plana (5) y un destornillador Phillips (no incluido).

Fije la baranda corta ensamblada (M) al poste superior (A) con los conectores (3) y al riel lateral superior (H) usando los pernos (9) y los casquetes hexagonales (8) como se muestra. Use la llave Allen (14) para apretar los pernos.

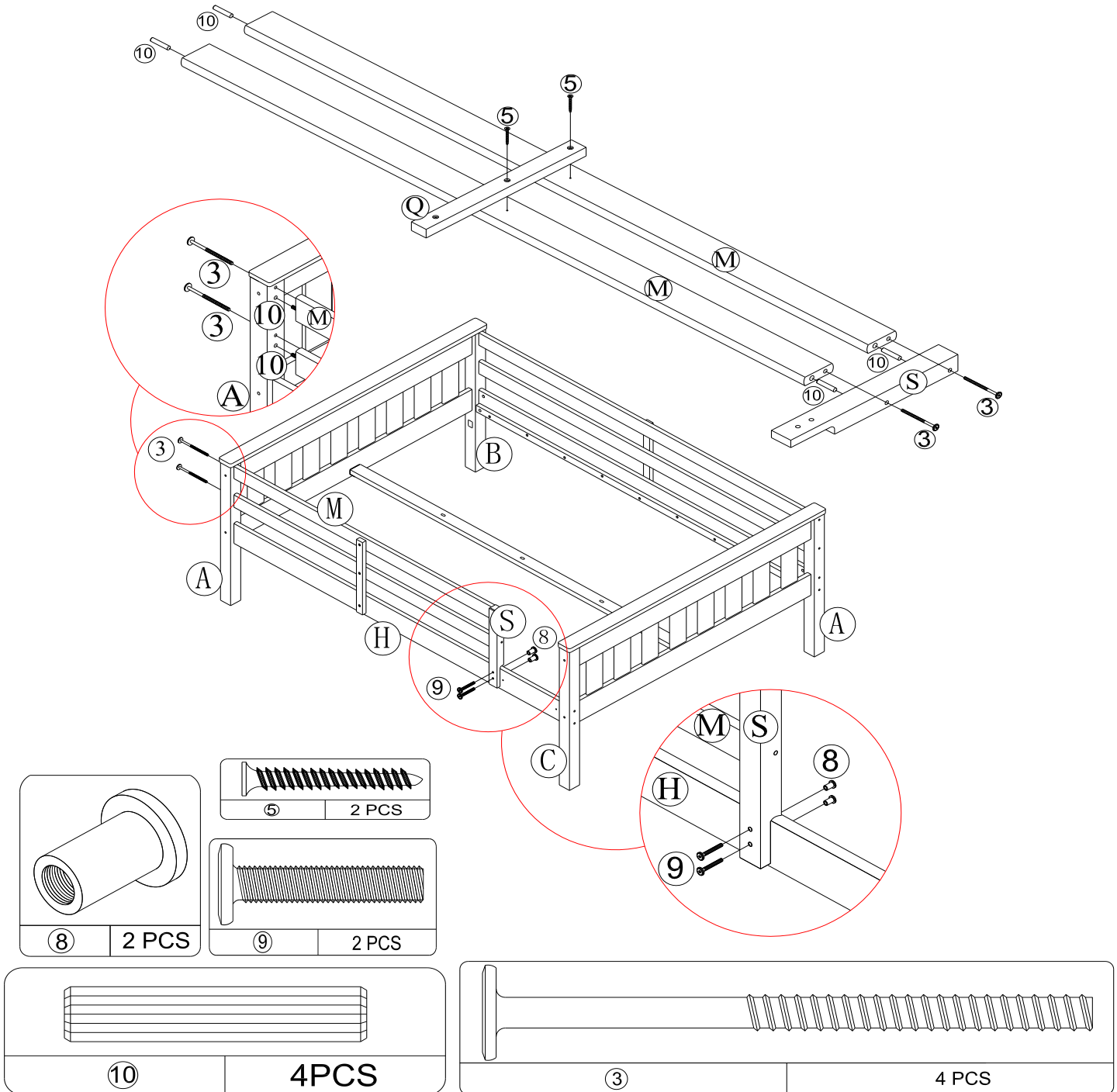

LITERA DE CAMA GRANDE

DA8304E / DA8304GR / DA8304BK

ETAPA 8

Fije los listones (X e Y) a los rieles laterales superiores (I y H) con los tornillos para madera (4) y con un destornillador Phillips (no incluido). Asegúrese de que el listón toque los postes esquineros (tan cerca de la cabecera como sea posible).

Use el bloque espaciador corto (A2) para espaciarlos uniformemente como se muestra.

Fije los listones con 1 agujero (Y) al soporte del listón (N) usando los pernos de cabeza hexagonal (9) y los casquetes hexagonales (8) como se muestra. Use la llave Allen (14) para apretar los pernos de cabeza hexagonal (9).

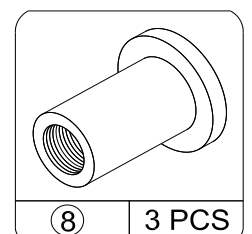
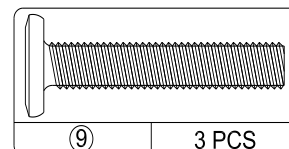
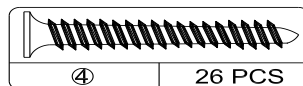
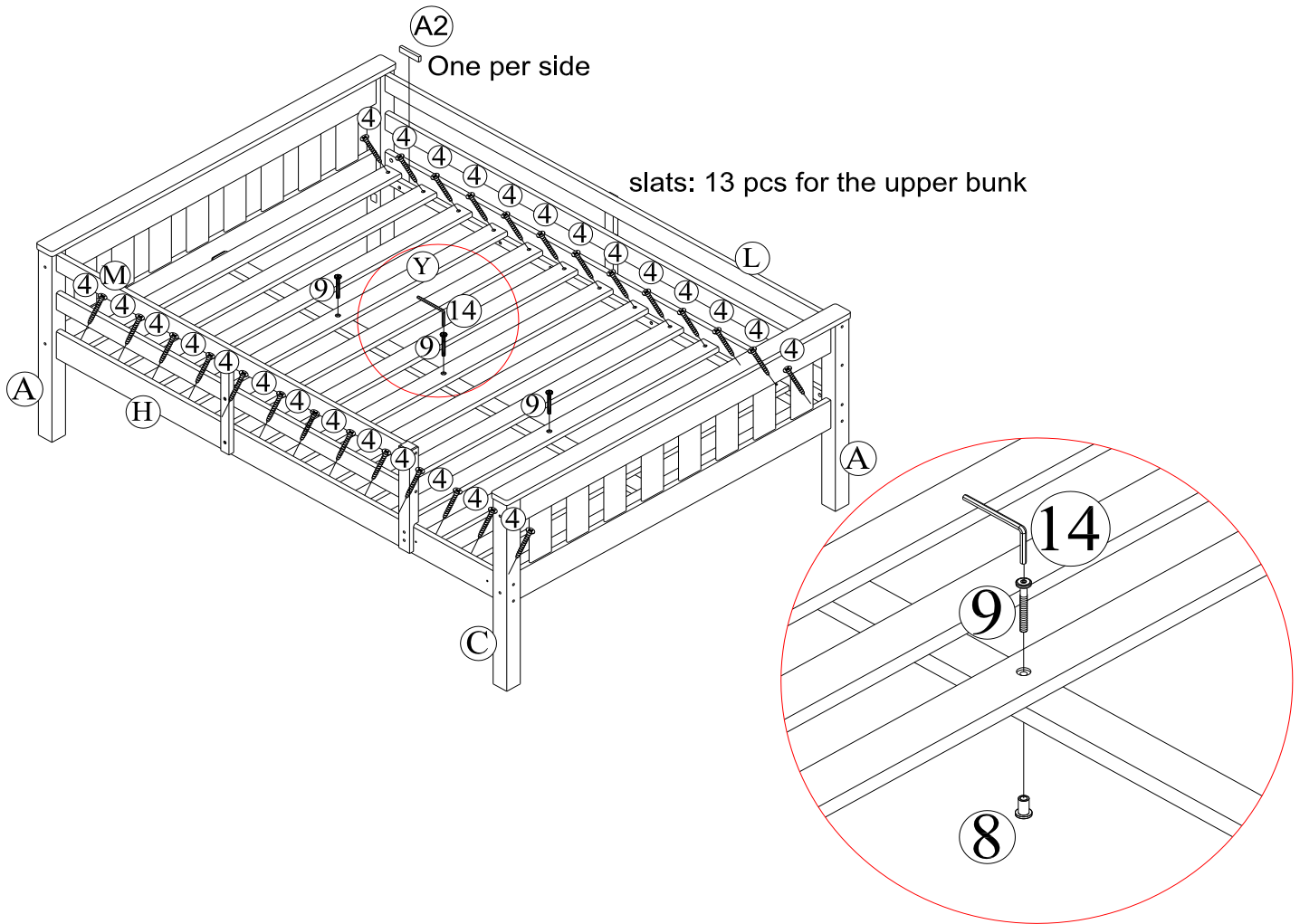

LITERA DE CAMA GRANDE

DA8304E / DA8304GR / DA8304BK

ETAPA 9

Coloque cuatro clavijas de madera (6) en los agujeros de los travesaños superiores de la cabecera (T).

Con la ayuda de otra persona, coloque la litera superior en la litera inferior.

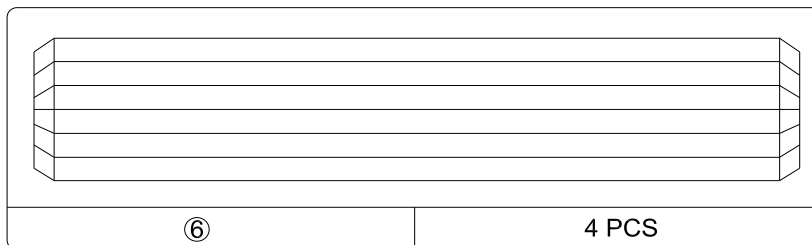
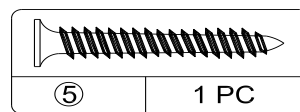
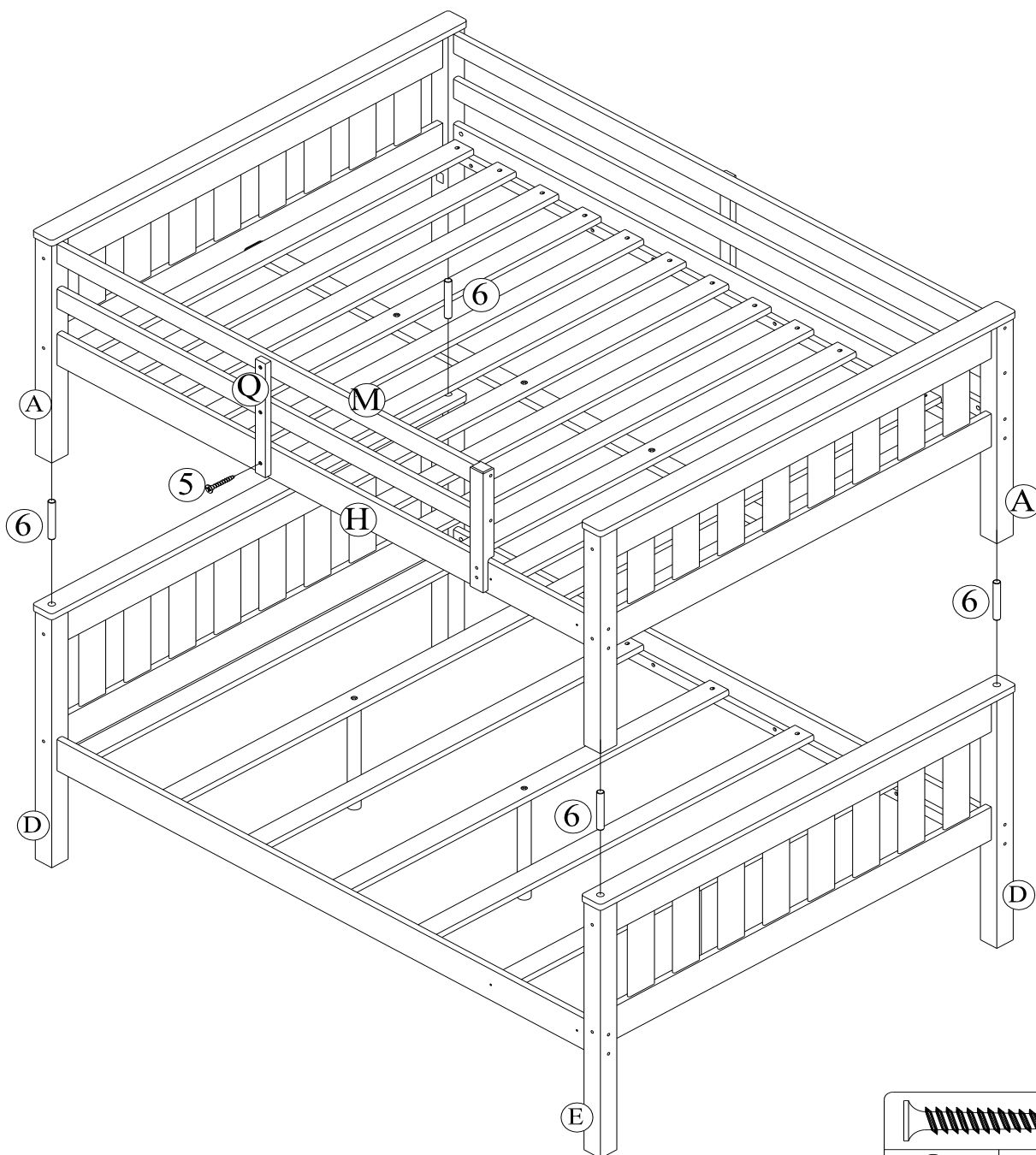

LITERA DE CAMA GRANDE

DA8304E / DA8304GR / DA8304BK

ETAPA 10

Inserte las clavijas de madera (10) en los extremos de los escalones de la escalera (P).
Conecte los lados de la escalera (O y Z) a los escalones de la escalera (P) con los conectores (2). Use la llave Allen (14) para apretar los conectores tal como se muestra.

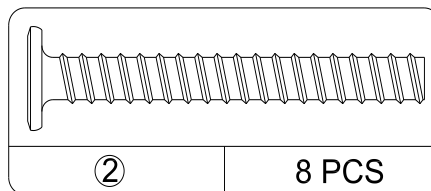
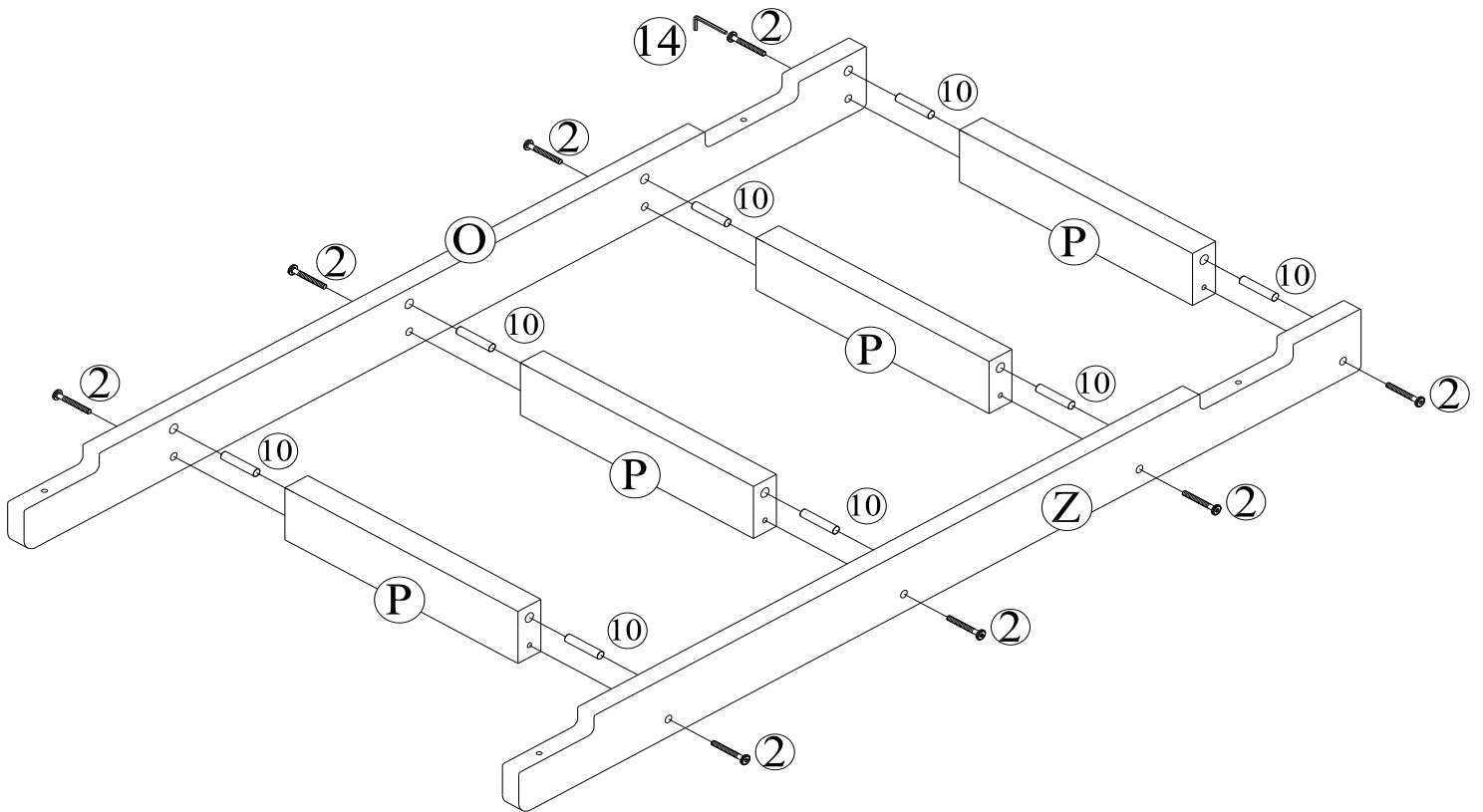

LITERA DE CAMA GRANDE

DA8304E / DA8304GR / DA8304BK

ETAPA 11

Sujete la escalera a los rieles laterales (H & J) con el conector (2) tal como se muestra.

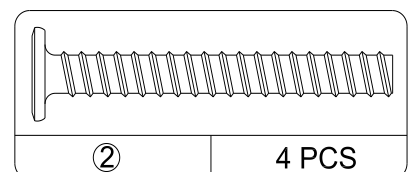
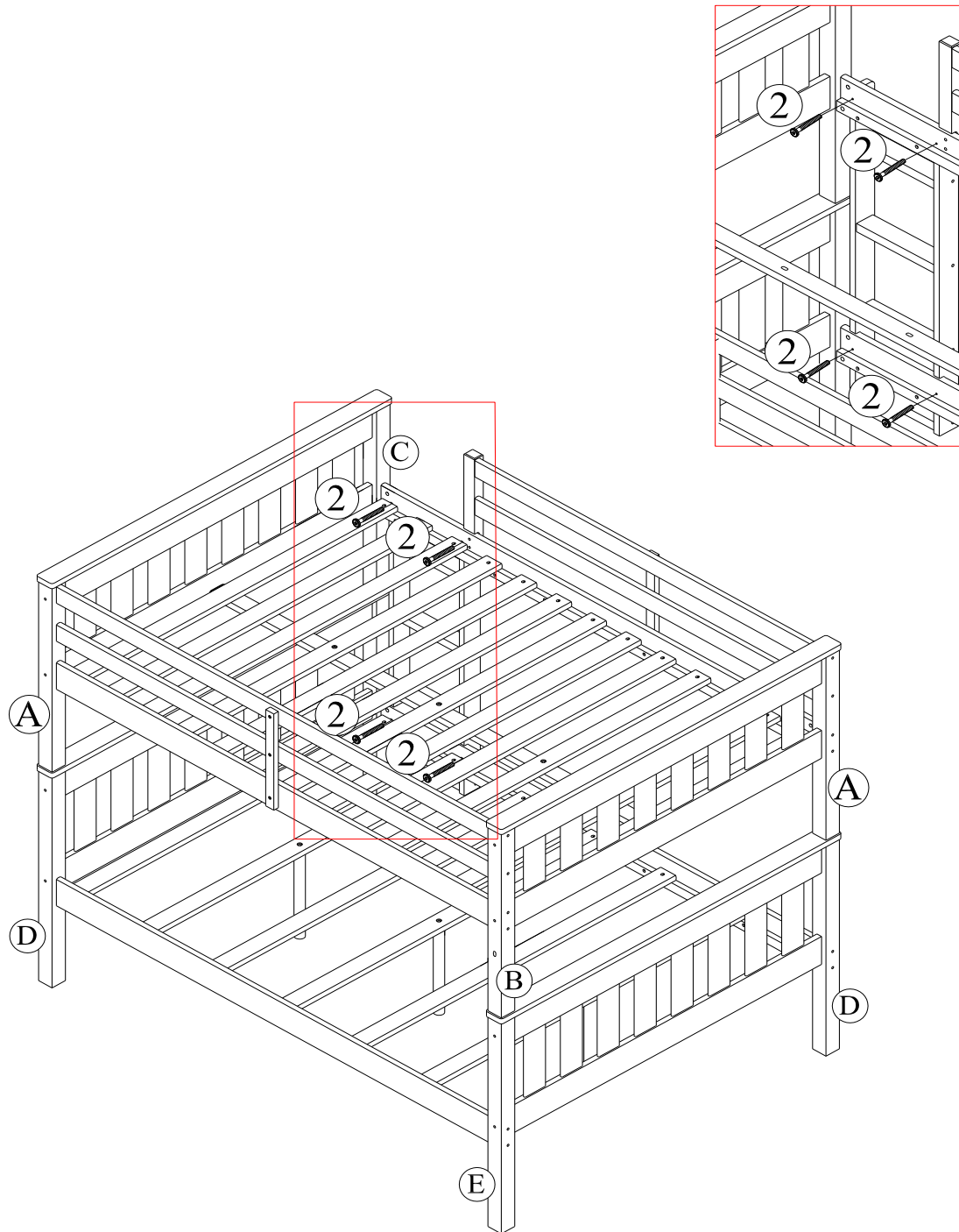

LITERA DE CAMA GRANDE

DA8304E / DA8304GR / DA8304BK

ETAPA 12

Inserte el puerto USB (A3) a través del orificio en el poste (B) y fíjelo con los tornillos de cabeza plana (15) y un destornillador Phillips (no incluido).

Conecte el adaptador al puerto USB como se muestra a continuación. Una vez que la litera esté en la ubicación deseada, conecte el adaptador a la toma de corriente.

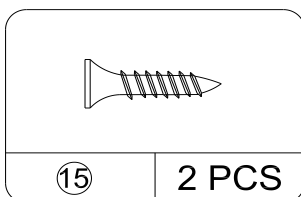
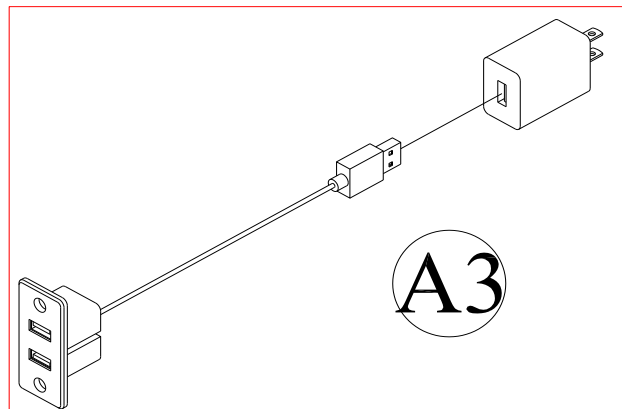
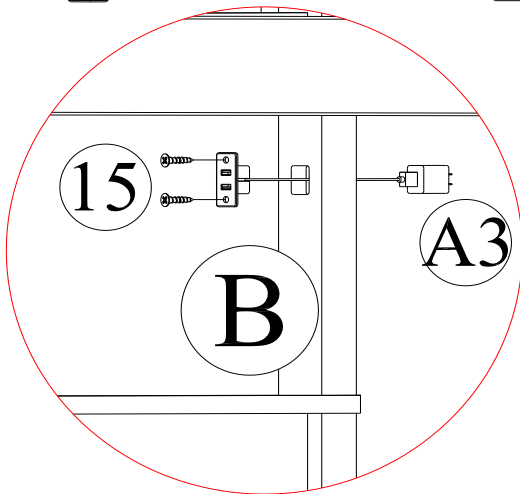
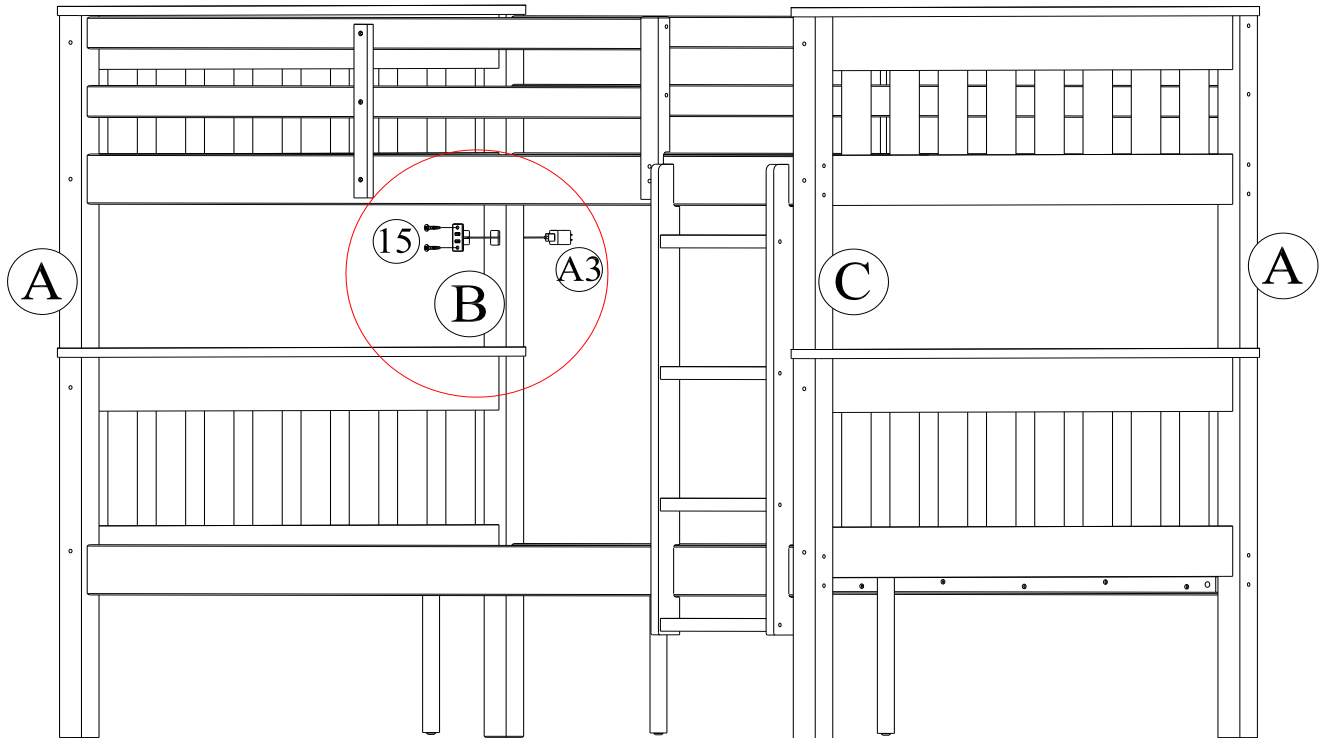

LITERA DE CAMA GRANDE

DA8304E / DA8304GR / DA8304BK

Instrucciones para convertir la litera en dos camas individuales grandes

Retire la escalerilla y todas las barandas.

Con la ayuda de otra persona, retire la litera superior de la litera inferior.

Desmontar los rieles laterales de todas las cabeceras (literas superiores e inferiores).

Vuelva a ensamblar las cabeceras (con los postes superiores) y los pies de cama (con los postes cortos) en los rieles laterales.

Nota: El intercambiar las cabeceras hará que las dos camas sean idénticas (las cabeceras tendrán las patas más altas y los pies de la cama tendrán las patas más cortas).

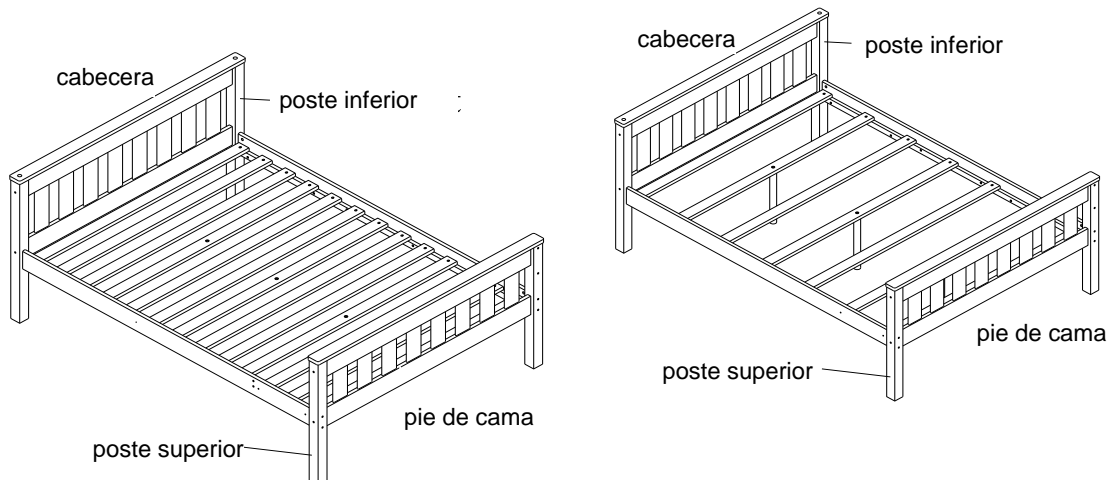
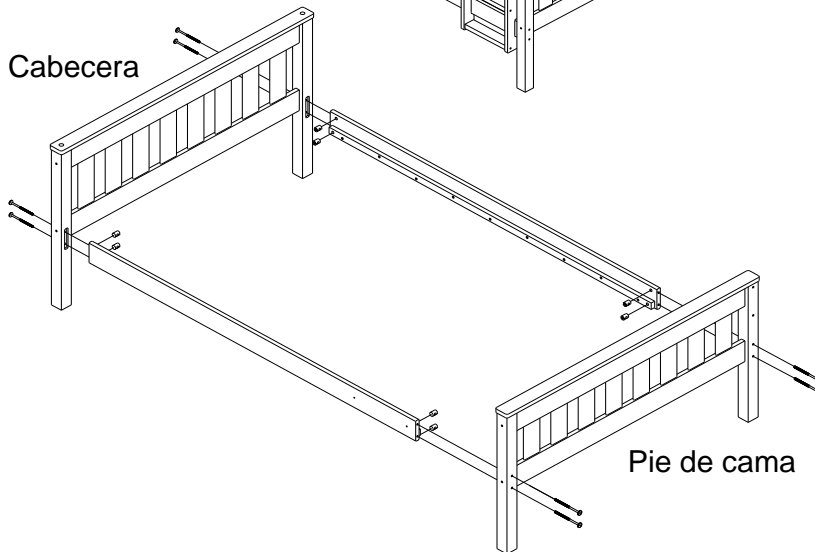
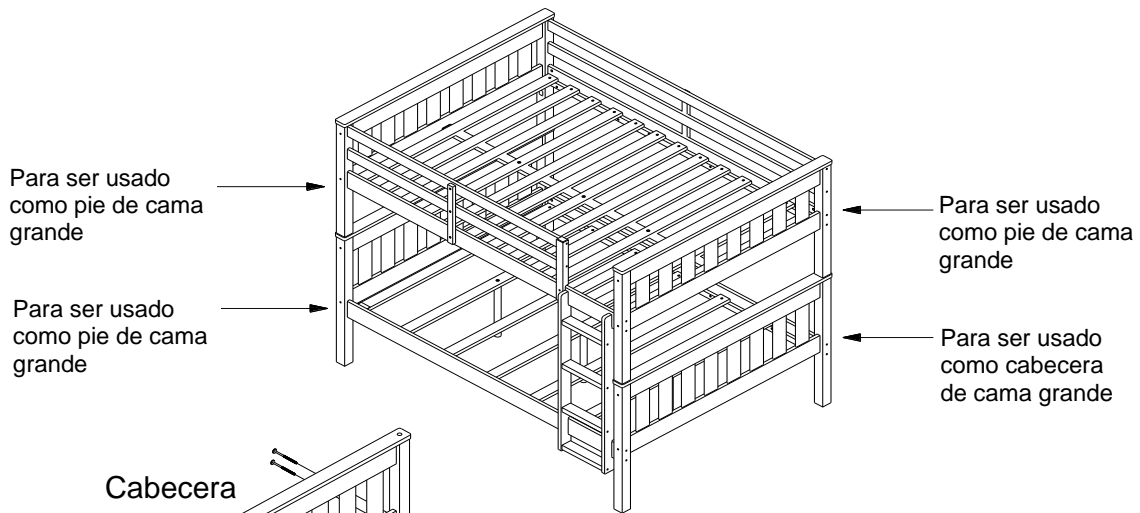

LITERA DE CAMA GRANDE

DA8304E / DA8304GR / DA8304BK



PRECAUCIÓN: Esta unidad está diseñada para ser utilizada únicamente con los productos y/o pesos máximos indicados. Su uso con otros productos y/o productos más pesados que los pesos máximos indicados puede provocar inestabilidad o causar lesiones.

NO PERMITA QUE LOS NIÑOS HAGAN PAYASADAS SOBRE O DEBAJO DE LA CAMA Y PROHIBA

NO PERMITA QUE NIÑOS MENORES DE 6 AÑOS DUERMAN EN LA CUCHETA SUPERIOR. LA CAMA ESTÁ DISEÑADA PARA NIÑOS DESDE 6 AÑOS HASTA LA ADOLESCENCIA TEMPRANA.

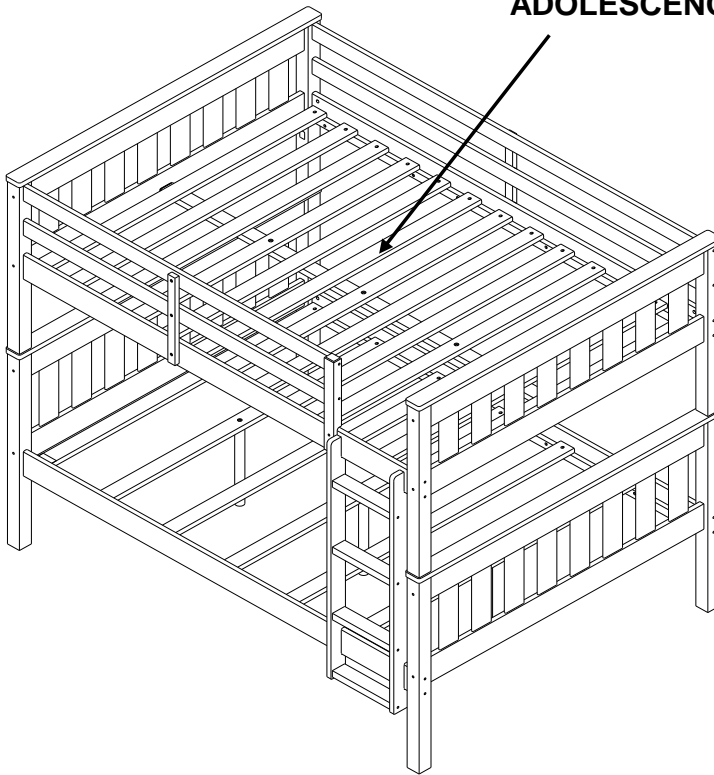

UTILICE ÚNICAMENTE COLCHONES DE 74"-75" DE LARGO Y 53"-53.5 DE ANCHO. ASEGÚRESE DE QUE EL ESPESOR DEL COLCHÓN NO EXCEDA 15 CM (6").

Listo! Ha terminado de ensamblar su cama litera.

NO DEVUELVA EL PRODUCTO A LA TIENDA. Si falta una pieza o está dañada, comuníquese con nuestro Departamento de Servicio al Cliente. Reemplazaremos la pieza **SIN** costo alguno.



Tel #: 1-800-295-1980
Correo electr: das@dorel.com



LIT SUPERPOSÉ DOUBLE

Modèle No:	Code UPC:	Couleur:
DA8304E-1	0-65857-19201-8	ESPRESSO
DA8304E-2	0-65857-19202-5	ESPRESSO
DA8304GR-1	0-65857-19203-2	GRIS
DA8304GR-2	0-65857-19204-9	GRIS
DA8304BK-1	0-65857-20235-9	NOIR
DA8304BK-2	0-65857-20236-6	NOIR

Félicitations pour votre dernier achat d'un meuble ! Les meubles de la ligne **Dorel Living** ont été conçus ayant en tête la qualité, la commodité et le style. Nous sommes convaincus que ce meuble vous servira durant de nombreuses années avec un confort exceptionnel.

Nous vous encourageons à vous familiariser avec les caractéristiques de votre nouveau meuble avant de commencer l'assemblage ; prenez donc quelques minutes pour lire ce manuel. Il contient de l'information importante concernant notre garantie et des conseils d'entretien pour vous assurer de garder votre meuble aussi beau qu'aux premiers jours.

Pour trouver d'autres idées inspirantes, veuillez visiter notre site web à www.dorelliving.com
Vous pouvez aussi souscrire à notre page [Facebook](#) pour être à la fine pointe de toutes les dernières et [Instagram page](#).

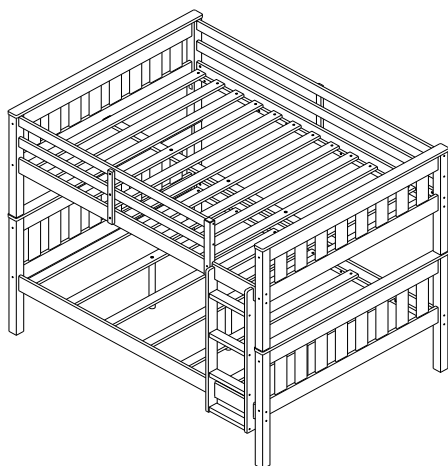

Date d'achat: ____ / ____ / ____

Numéro de lot: _____
(sur la boîte)

Des questions, des préoccupations, des pièces manquantes? La satisfaction du client est importante pour nous chez Dorel Asia. **CONTACTEZ NOTRE SERVICE À LA CLIENTÈLE AVANT DE RETOURNER LE PRODUIT AU DÉTAILLANT.**

Nos agents sont disponibles du lundi au vendredi de 8h à 17h (HNE) pour prendre votre appel et répondre à vos questions. Pour un service plus rapide, ayez toujours le numéro de modèle à portée de main lorsque vous nous contactez.

Sans frais #: 1-800-295-1980

Vous pouvez également nous joindre par courriel ou en visitant notre site Web et en cliquant sur les liens de support:
das@dorel.com
www.dorelliving.com

NOTE: CE MANUEL D'INSTRUCTIONS CONTIENT INFORMATION DE SÉCURITÉ **IMPORTANTE**.
VEUILLEZ LE LIRE ET LE CONSERVER POUR RÉFÉRENCE ULTÉRIEURE.

CUSTOMER SERVICE

You can also contact us by writing to the address listed below. Please include the product model number, color and a detailed description of your enquiry.

Dorel Living - Customer Service Department
12345 Albert-Hudon Boulevard, Suite 100
Montreal, Quebec
Canada, H1G 3L1

NOTES ET INSTALLATION



AVERTISSEMENT

- * **RISQUE D'ÉTRANGLEMENT** - NE JAMAIS PLACER OU SUSPENDRE DES ARTICLES SUR AUCUNE PARTIE DU LIT SUPERPOSÉ QUI NE SONT PAS CONÇUS POUR ÊTRE UTILISÉS AVEC CE LIT; PAR EXEMPLE, MAIS N'ÉTANT PAS LIMITÉ À, DES CROCHETS, DES CEINTURES, ET DES CORDES À SAUTER.
- * SUIVEZ LES INFORMATIONS SUR LES ÉTIQUETTES D'AVERTISSEMENT APOSÉES À L'EXTRÉMITÉ DE LA STRUCTURE DU LIT SUPERPOSÉ ET SUR LA BOÎTE. NE PAS ENLEVER L'ÉTIQUETTE D'AVERTISSEMENT APOSÉE SUR LE LIT.
- * LA PLATEFORME DU MATELAS EST CONÇUE POUR SUPPORTER UN MATELAS SANS AVOIR BESOIN D'UN SUPPORT DE MATELAS OU D'UN SOMMIER.
- * TOUJOURS UTILISER LA GRANDEUR DE MATELAS OU DE SUPPORT DE MATELAS RECOMMANDÉ, OU LES DEUX, AFIN DE PRÉVENIR LA POSSIBILITÉ DE BLESSURES OU DE CHUTES.
- * **UTILISEZ UNIQUEMENT DES MATELAS À RESSORTS SUR LE LIT DU BAS ET DU HAUT AFIN DE PRÉVENIR LES BLESSURES.**
- * UTILISEZ UNIQUEMENT DES MATELAS DE 74"-75" DE LONG PAR 53"-53.5" DE LARGE SUR LE LIT DU BAS ET DU HAUT. ASSUREZ-VOUS QUE L'ÉPAISSEUR DES MATELAS N'EXCÈDE PAS 6". LA SURFACE DU MATELAS DOIT ARRIVER AU MOINS À 5" (127MM) SOUS LE BORD SUPÉRIEUR DES BARRIÈRES.
- * NE PAS PERMETTRE AUX ENFANTS DE MOINS DE 6 ANS D'UTILISER LE LIT DU HAUT.
- * TOUJOURS INSTALLER LES BARRIÈRES SUR LES DEUX LONGS CÔTÉS DU LIT DU HAUT. SI LE LIT SUPERPOSÉ SERA PLACÉ PRÈS D'UN MUR, LA BARRIÈRE QUI COUVRE LA PLEINE LONGUEUR DU LIT DOIT ÊTRE PLACÉE CONTRE LE MUR POUR ÉVITER QUE L'ENFANT RESTE COINCÉ ENTRE LE MUR ET LE LIT (APPLICABLE POUR LES LITS SUPERPOSÉS AVEC DES BARRIÈRES PLEINE GRANDEUR SUR UN CÔTÉ).
- * VÉRIFIEZ PÉRIODIQUEMENT ET ASSUREZ-VOUS QUE LA BARRIÈRE, L'ÉCHELLE ET LES AUTRES COMPOSANTS SONT DANS LA BONNE POSITION, EXEMPTS DE DOMMAGES, ET QUE TOUTES LES CONNECTIONS SONT BIEN SERRÉES.
- * INTERDIRE LES JEUX BRUTAUX SUR OU SOUS LE LIT ET INTERDIRE DE SAUTER SUR LE LIT.
- * NE PAS SUBSTITUER DE PIÈCES. CONTACTEZ LE SERVICE À LA CLIENTÈLE POUR DES PIÈCES DE REMPLACEMENT.
- * L'UTILISATION D'UNE VEILLEUSE PROCURE UNE SÉCURITÉ SUPPLÉMENTAIRE POUR UN ENFANT UTILISANT LE LIT DU HAUT.
- * L'UTILISATION DE MATELAS D'EAU OU DE MATELAS D'AIR EST INTERDITE.
- * TOUJOURS UTILISER L'ÉCHELLE POUR MONTER OU DESCENDRE DU LIT SUPÉRIEUR.
- * INTERDIRE PLUS D'UNE PERSONNE SUR LE LIT DU HAUT.
- * CONSERVEZ CES INSTRUCTIONS POUR RÉFÉRENCE ULTÉRIEURE.

NOTES

- * AVANT DE COMMENCER, LISEZ CHAQUE ÉTAPE ATTENTIVEMENT. IL EST TRÈS IMPORTANT QUE CHAQUE ÉTAPE SOIT EFFECTUÉE DANS L'ORDRE INDIQUÉ. SI CES ÉTAPES NE SONT PAS SUIVIES DANS LA SÉQUENCE INDIQUÉE, DES DIFFICULTÉS D'ASSEMBLAGE PEUVENT SE PRODUIRE ET PEUVENT ENTRAÎNER DES BLESSURES.
- * **ATTENTION:** ASSEMBLAGE PAR UN ADULTE REQUIS.
- * ASSUREZ-VOUS QUE TOUTES LES PIÈCES SONT INCLUSES. TRAVAILLEZ DANS UN ESPACE SPACIEUX, PRÉFÉRABLEMENT SUR UNE SURFACE LISSE ET DOUCE.
- * L'ASSEMBLAGE NÉCESSITERA DEUX PERSONNES.
- * LA PLUPART DES PLANCHES SONT ÉTIQUETTÉES OU ESTAMPÉES SUR LE BORD NON FINI.
- * UN TOURNEVIS À TÊTE CRUCIFORME (NON INCLUS) EST REQUIS.
- * UN MAILLET EN CAOUTCHOUC (NON INCLUS) EST RECOMMANDÉ POUR FACILITER L'ASSEMBLAGE.
- * LE LIT EST CONÇU POUR DES ENFANTS À PARTIR DE 6 ANS JUSQU'À JEUNES ADOLESCENTS.

Cet appareil est conforme à la section 15 de la réglementation de la FCC. Son fonctionnement est soumis aux deux conditions suivantes: (1) Cet appareil ne doit pas causer d'interférences nuisibles et (2) cet appareil doit accepter toutes les interférences reçues, y compris celles pouvant entraîner un fonctionnement non souhaité.

Note: Cet équipement a été testé et déclaré conforme aux limites pour appareils numériques de classe B, selon la section 15 des règlements de la FCC.

Ces limites sont conçues pour assurer une protection raisonnable contre les interférences nuisibles dans un milieu résidentiel. Cet appareil génère, utilise et peut émettre une énergie de fréquence radioélectrique et, s'il n'est pas installé ou utilisé selon les instructions, peut causer des interférences nuisibles aux communications radio. Cependant, rien ne garantit que des interférences ne se produiront pas dans une installation particulière. Si cet équipement provoque des interférences nuisibles avec la réception de radio ou de télévision, ce qui peut être déterminé en éteignant et en rallumant l'équipement, l'utilisateur est invité à tenter de corriger l'interférence en appliquant l'une ou plusieurs des mesures suivantes:

- Réorienter ou déplacer et repositionner l'antenne de réception.
- Prolonger la séparation entre l'appareil et le récepteur.
- Brancher l'appareil à une prise de courant reliée à un circuit différent de celui auquel le récepteur se trouve branché.
- Consulter le dépositaire ou un technicien de radio et/ou de télévision chevronné afin d'obtenir de l'assistance.

Tout changement ou modification n'ayant pas été expressément approuvé(e) par la partie responsable de la conformité pourrait annuler l'autorité de l'utilisateur à utiliser ce dispositif.

SOIN, NETTOYAGE ET ENTRETIEN

Époussettez régulièrement avec un chiffon doux et sec. Nous ne recommandons pas l'utilisation de nettoyeurs chimiques ou de cire sur notre mobilier laquée car ils peuvent endommager la finition. Gardez les solvants, l'alcool, le vernis à ongles et les dissolvants de vernis à ongles loin de vos surfaces en bois massif.

Vérifiez les boulons/vis périodiquement et serrez-les si nécessaire.

GARANTIE LIMITÉE DE 1 AN

Dorel garantit que son produit est exempt de défauts de matériaux et de fabrication et accepte de remédier à un tel défaut. Cette garantie couvre un (1) an à partir de la date d'achat originale. Cette garantie est valable uniquement sur présentation d'une preuve d'achat. Cette garantie se limite exclusivement à la réparation ou au remplacement de pièces défectueuses du mobilier et aucun travail d'assemblage n'est inclus. Cette garantie ne s'applique pas à un produit qui a été assemblé incorrectement, soumis à une mauvaise utilisation ou abus, ou qui a été modifié ou réparé de quelque façon. L'usure, les déchirures ou la décoloration du tissu ne sont pas couverts par cette garantie (le cas échéant). Cette garantie vous donne des droits légaux spécifiques et vous pouvez également avoir d'autres droits qui varient d'un État à l'autre ou d'une province à l'autre.







**AVERTISSEMENT: Si ce produit est endommagé,
et/ou si des pièces sont brisées ou manquantes,
NE PAS UTILISER.**

LIT SUPERPOSÉ DOUBLE

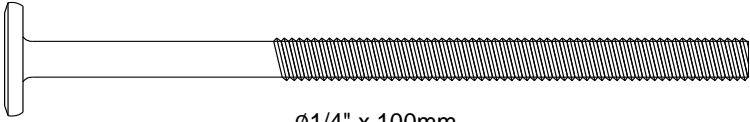
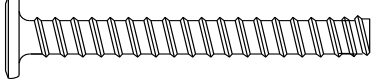
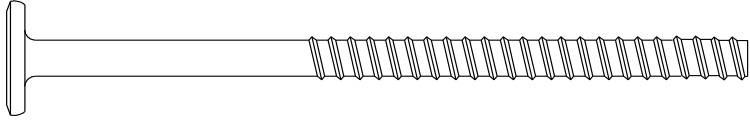
DA8304E / DA8304GR / DA8304BK / DA8304BK

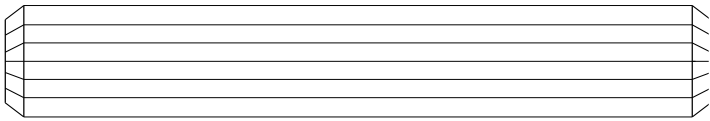
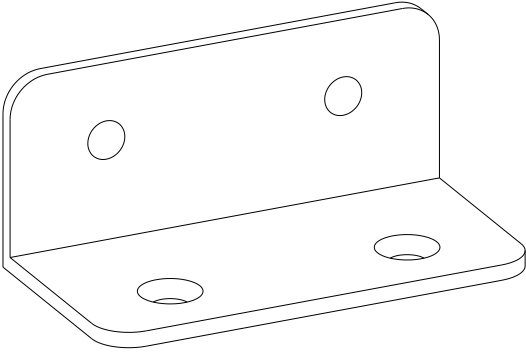
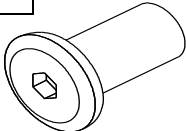
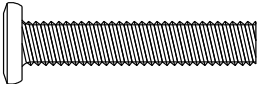
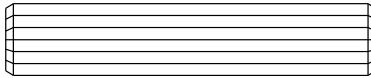
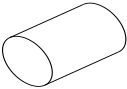
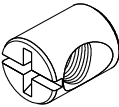
LISTE DE QUINCAILLERIE

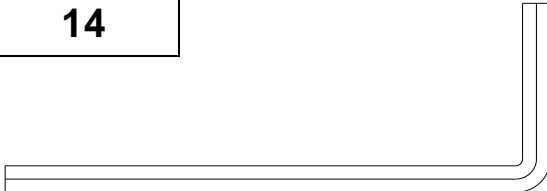
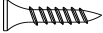
<p>1</p>  <p style="text-align: center;">Ø1/4" x 100mm</p>	<p>2</p>  <p style="text-align: center;">Ø6.5mm x 48mm</p>		
<p style="text-align: center;">CONNECTEUR DE RACCORDEMENT (4mm HEX HEAD) 16 PCES</p>	<p style="text-align: center;">CONNECTEUR DE RACCORDEMENT EN BOIS (4mm TÊTE HEX) 12 PCES</p>		
<p>3</p>  <p style="text-align: center;">Ø6.5mm x 100mm</p>	<p>4</p>  <p style="text-align: center;">Ø4mm x 35mm</p>	<p style="text-align: center;">VIS À BOIS À TÊTE PLATE 40 PCES</p>	
<p style="text-align: center;">CONNECTEUR DE RACCORDEMENT DE BOIS (4mm TÊTE HEX) 24 PCES</p>	<p>5</p>  <p style="text-align: center;">Ø4mm x</p>	<p style="text-align: center;">VIS À TÊTE PLATE 6 PCES</p>	
<p>6</p>  <p style="text-align: center;">Ø19mm x 95mm</p>	<p>7</p>  <p style="text-align: center;">58X30X25</p>		
<p style="text-align: center;">GOUJON EN BOIS 4 PCES</p>	<p style="text-align: center;">SUPPORT EN L 2 PCES</p>		
<p>8</p>  <p style="text-align: center;">Ø9mm x 17mm</p>	<p>9</p>  <p style="text-align: center;">Ø1/4" x 32mm</p>	<p>10</p>  <p style="text-align: center;">Ø10mm x 50mm</p>	<p>11</p> 
<p style="text-align: center;">ÉCROU HEXAGONAL 5 PCES</p>	<p style="text-align: center;">BOULON À TÊTE CREUSE HEXAGONAL 8 PCES</p>	<p style="text-align: center;">GOUJON EN BOIS 48 PCES</p>	<p style="text-align: center;">BOUCHON 32 PCES</p>
<p>12</p>  <p style="text-align: center;">Ø11.8mm x 15mm</p>	<p>13</p>  <p style="text-align: center;">Ø4mm x 19mm</p>	<p>14</p> 	<p>15</p>  <p style="text-align: center;">Ø3mm x 13mm</p>
<p style="text-align: center;">ÉCROU CYCLINDRIQUE 16 PCES</p>	<p style="text-align: center;">VIS À TÊTE PLATE 8 PCES</p>	<p style="text-align: center;">CLÉ ALLEN 1 PCE</p>	<p style="text-align: center;">VIS À TÊTE PLATE 2 PCES</p>

LIT SUPERPOSÉ DOUBLE

DA8304E / DA8304GR / DA8304BK

Liste de pièces

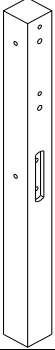
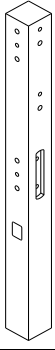
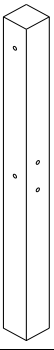
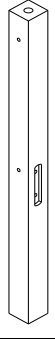
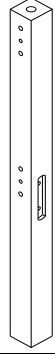
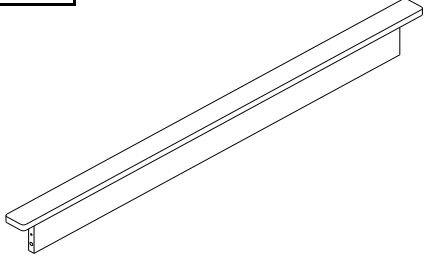

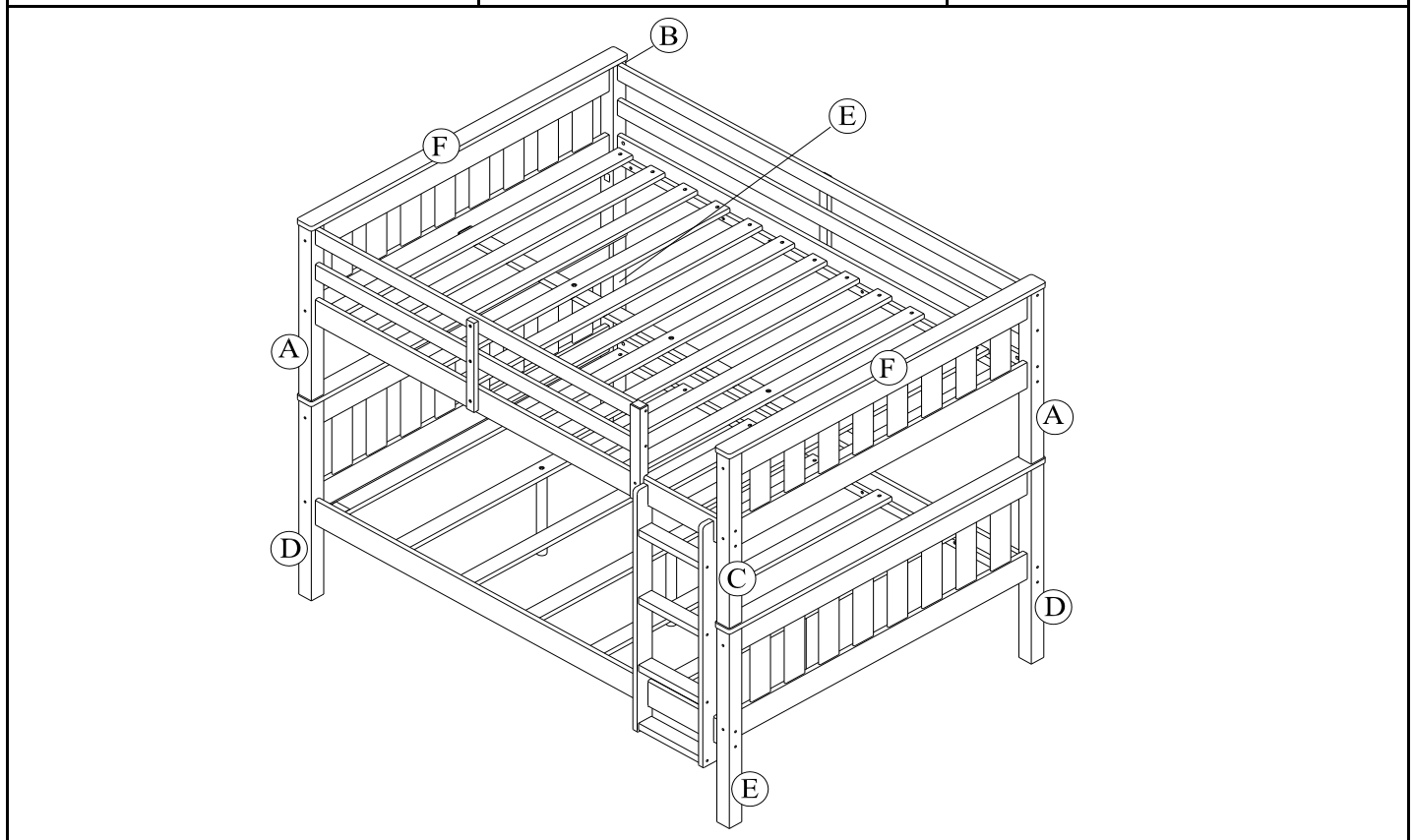

A		B		C	
POTEAU SUPÉRIEUR 2 PCES		POTEAU SUPÉRIEUR 1 PCE		POTEAU SUPÉRIEUR 1 PCE	
D		E		F	
POTEAU INFÉRIEUR 2 PCES		POTEAU INFÉRIEUR 2 PCES		TRAVERSE SUPÉRIEURE DE LA TÊTE DE LIT 2 PCES	

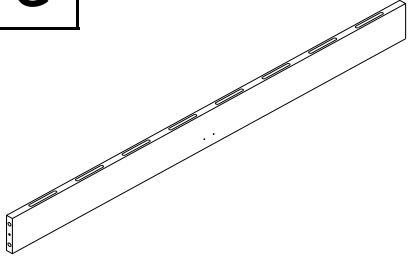
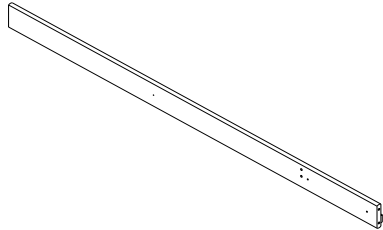
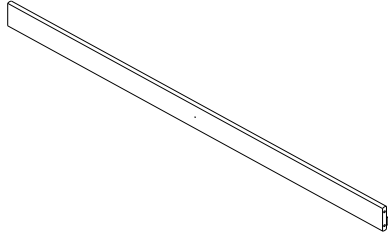
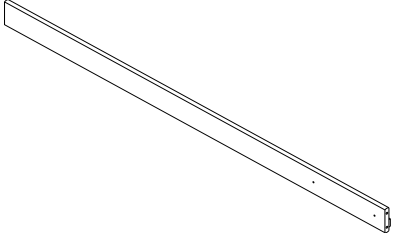
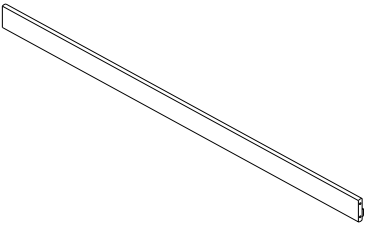
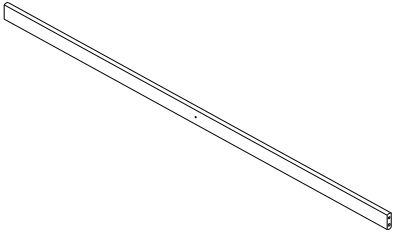
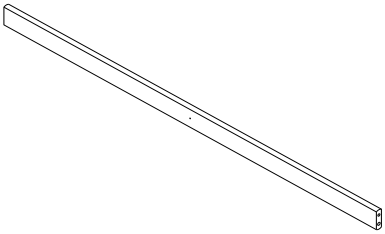
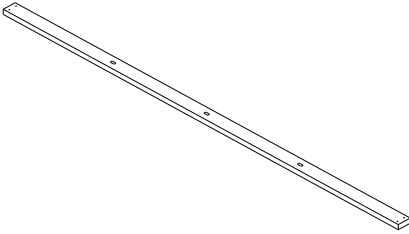

LIT SUPERPOSÉ DOUBLE

DA8304E / DA8304GR / DA8304BK

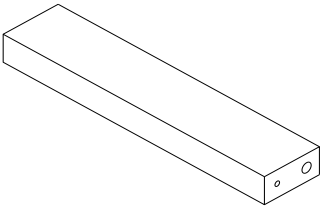





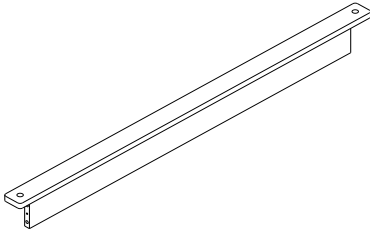

Liste de pièces

<p>G</p> 	<p>H</p> 	<p>I</p> 
<p>TRAVERSE INFÉRIEUR DE LA TÊTE DE LIT 2 PCES</p>	<p>RAIL LATÉRAL SUPÉRIEUR (AVEC 5 TROUS) 1 PCE</p>	<p>RAIL LATÉRAL SUPÉRIEUR (AVEC 1 TROUS) 1 PCE</p>
<p>J</p> 	<p>K</p> 	<p>L</p> 
<p>RAIL LATÉRAL INFÉRIEUR (AVEC 2 TROUS) 1 PCE</p>	<p>RAIL LATÉRAL INFÉRIEUR (SANS TROUS) 1 PCE</p>	<p>BARRIÈRE LONGUE 2 PCES</p>
<p>M</p> 	<p>N</p> 	<p>O</p> 
<p>BARRIÈRE COURTE 2 PCES</p>	<p>LATTE DE SOUTIEN 1 PCE</p>	<p>MONTANT GAUCHE DE L'ÉCHELLE 1 PCE</p>
<p>P</p> 	<p>Q</p> 	<p>R</p> 
<p>ÉCHELON 4 PCES</p>	<p>RENFORT DE BARRIÈRE 2 PCES</p>	<p>LATTE SUPÉRIEUR DE TÊTE DE LIT 16 PCES</p>

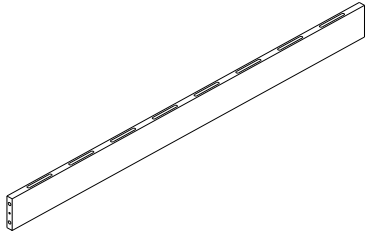
LIT SUPERPOSÉ DOUBLE

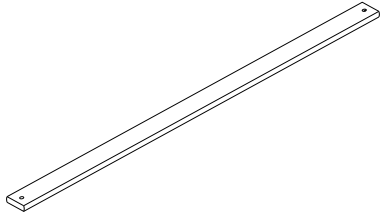
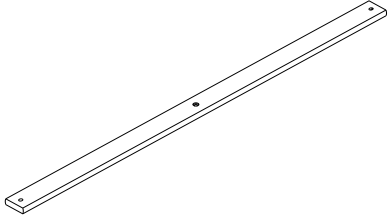
DA8304E / DA8304GR / DA8304BK

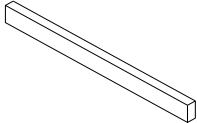
LISTE DE PIÈCES

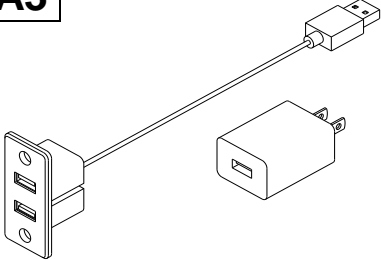
<p>S</p> 	<p>T</p> 	<p>U</p> 
<p>POTEAU DE BARRIÈRE COURTE 1 PCE</p>	<p>TRAVERSE INFÉRIEURE DE TÊTE DE LIT 2 PCES</p>	<p>LATTE INFÉRIEURE DE TÊTE DE LIT 16 PCES</p>
<p>V</p> 	<p>W</p> 	<p>X</p> 
<p>TRAVERSE INFÉRIEURE DE LA TÊTE DE LIT 2 PCES</p>	<p>POTEAU DE SOUTIEN 3 PCES</p>	<p>LATTE (SANS TROUS) 14 PCES</p>
<p>Y</p> 	<p>Z</p> 	<p>A1</p> 
<p>LATTE (AVEC 1 TROU) 6 PCES</p>	<p>MONTANT DROIT DE L'ÉCHELLE 1 PCE</p>	<p>BLOC D'ESPACE LONG 2 PCES</p>
<p>A2</p> 	<p>A3</p> 	
<p>BLOC D'ESPACE COURT 2 PCES</p>	<p>ADAPTEUR & PORT USB 1 SET</p>	

LIT SUPERPOSÉ DOUBLE

DA8304E / DA8304GR / DA8304BK

ÉTAPE 1

Une des traverse supérieures de la tête de lit (F) porte une étiquette. Utilisez-le dans cette étape.

Insérez les bouchons (11) et les lattes supérieures de la tête de lit (R) dans chaque trou de la traverse inférieure de la tête de lit (G), comme indiqué ci-dessous, et appuyez jusqu'à ce qu'elle soit fermement en place.

Fixez la traverse supérieures de la tête de lit (F) aux lattes supérieures de la tête de lit (R). Insérez les goujons en bois (10) aux extrémités de la traverse supérieures de la tête de lit (F) et de traverse inférieure de la tête de lit (G). Attachez-les aux poteaux supérieurs (A & B) en utilisant les connecteurs (3) et la clé Allen (14).

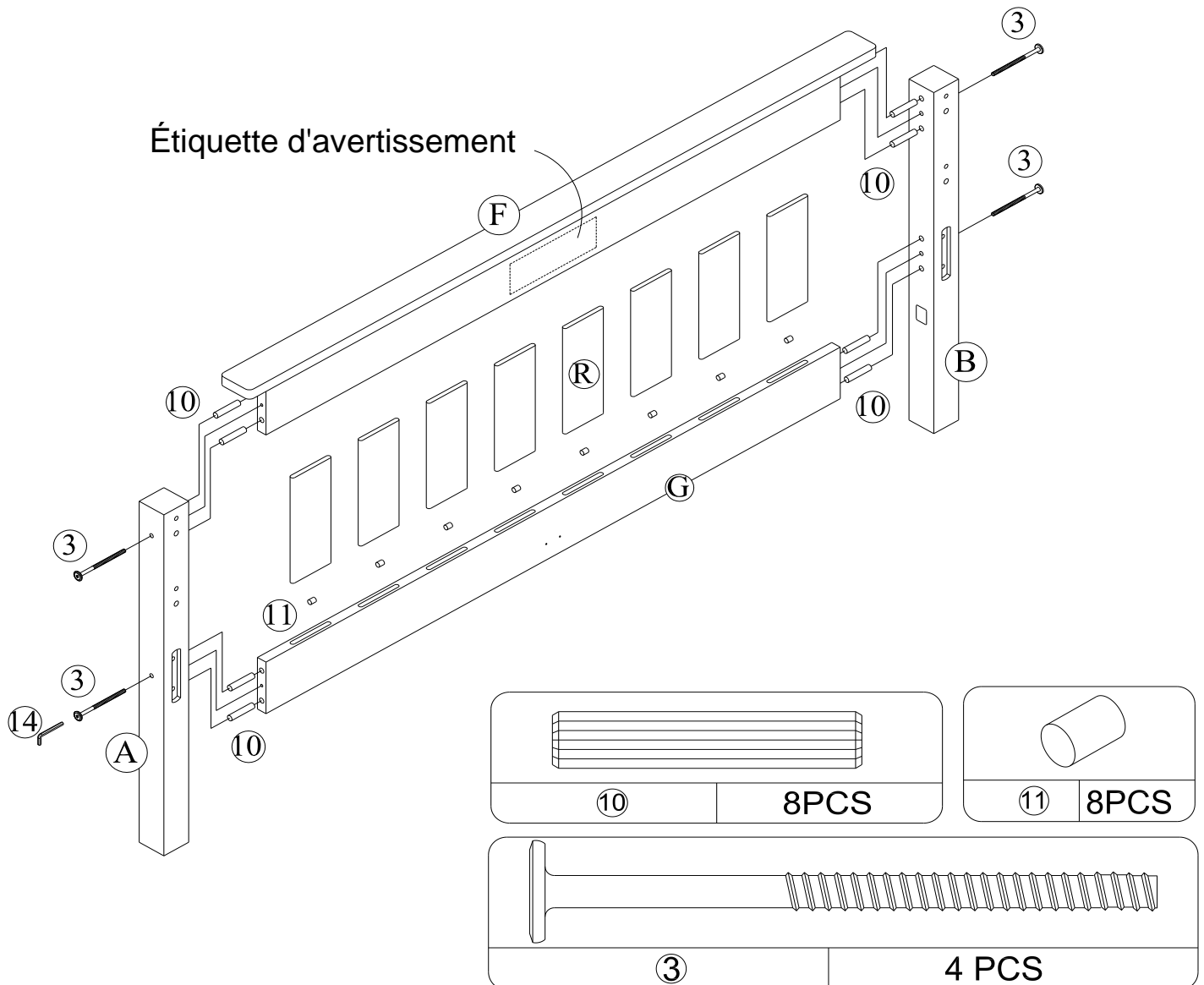

LIT SUPERPOSÉ DOUBLE

DA8304E / DA8304GR / DA8304BK

ÉTAPE 2

Répétez l'étape précédente pour assembler les trois autres jeux de têtes de lit / pied de lit. Veillez à jumeler les poteaux inférieurs (D) et (E) pour une paire, (E) et (D) pour une autre, et les poteaux supérieurs (C) et (A) pour la dernière paire.

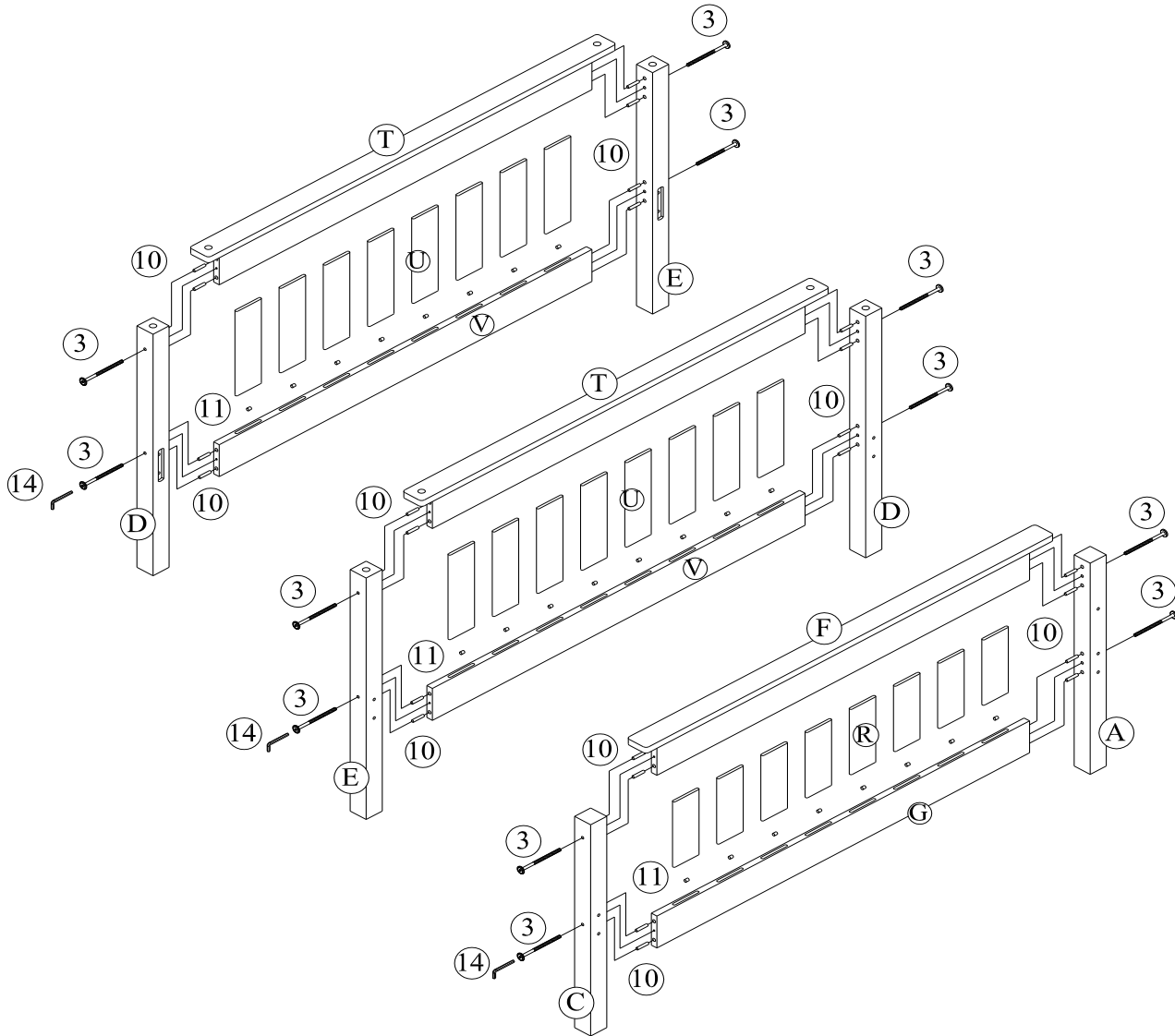

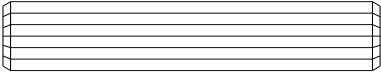
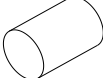
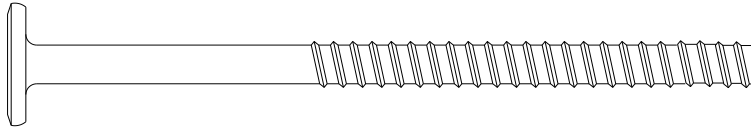
	10	24PCS		11	24PCS
		3	12 PCS		

LIT SUPERPOSÉ DOUBLE

DA8304E / DA8304GR / DA8304BK

ÉTAPE 3

Insérez les écrous cylindriques (12) dans les rails latéraux inférieurs (J & K) comme indiqué. Fixez les deux têtes de lit avec les poteaux inférieurs (D & E) aux rails latéraux inférieurs (J & K) en utilisant les connecteurs (1) et la clé Allen (14).

Note: Ceci est la couchette inférieure.

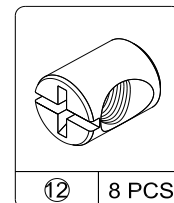
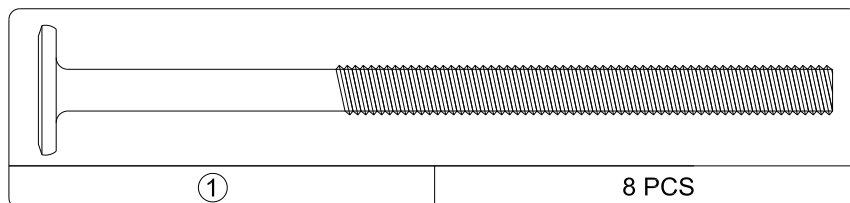
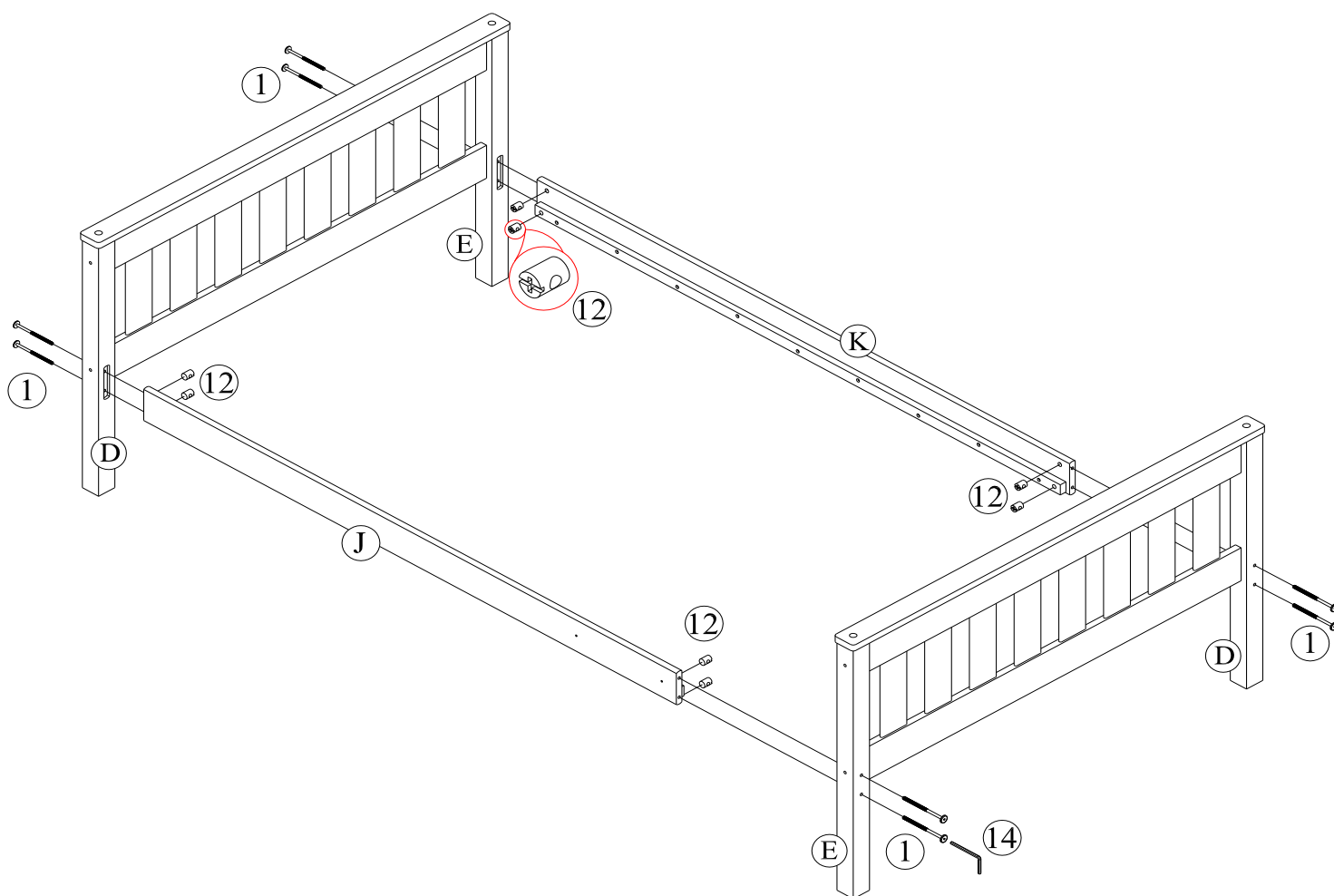

LIT SUPERPOSÉ DOUBLE

DA8304E / DA8304GR / DA8304BK

ÉTAPE 4

Fixez les poteaux de soutien (W) aux lattes inférieures (Y) avec les boulons à tête hexagonal (9) comme indiqué.

Fixez les lattes inférieures (X et Y) comme indiqué ci-dessous aux rails latéraux inférieurs (J & K) à l'aide des vis à bois à tête plate (4) et d'un tournevis cruciforme (non fourni).

Assurez-vous que la latte touche l'angle des poteaux (le plus près possible de la tête de lit).

Utilisez le bloc d'espace (A1) pour les espacer uniformément, comme illustré.

NOTE: Si vous remarquez que les lattes (X et Y) ne sont pas parfaitement plates, veillez à les assembler de manière à ce que les lattes (X et Y) se courbent au milieu et en bas des extrémités.

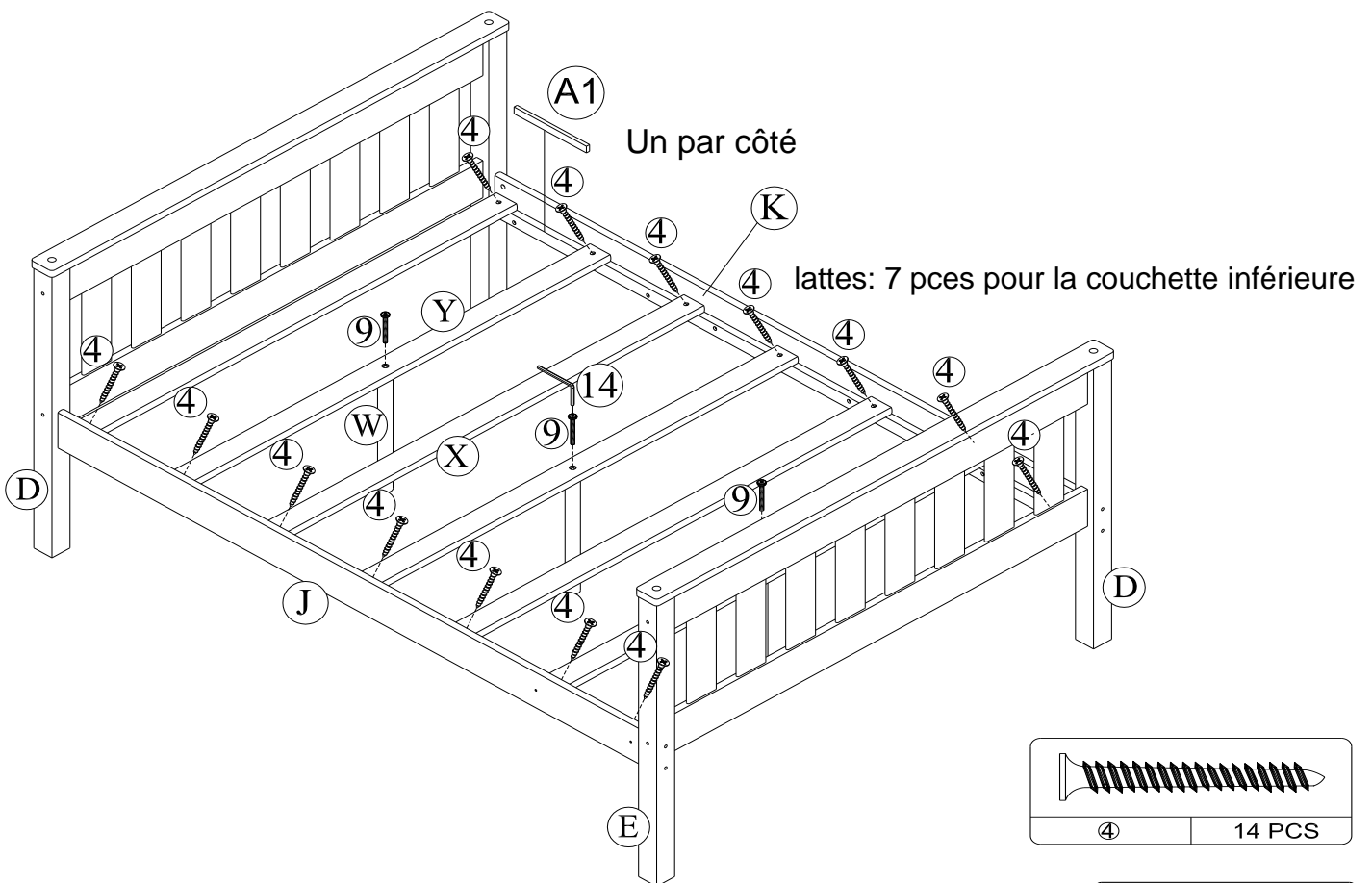

LIT SUPERPOSÉ DOUBLE

DA8304E / DA8304GR / DA8304BK

ÉTAPE 5

Insérez des goujons en bois (10) à chaque extrémité des barrières longues (L).

Insérez les écrous cylindriques (12) dans les rails latéraux (H & I).

Fixez deux longs garde-corps (L) et des rails latéraux supérieurs (I & H) aux poteaux supérieurs (A & B) et (A & C) avec les connecteurs (1) et (3) comme indiqué ci-dessous.

NOTE: Ne pas serrer les connecteurs à cette étape.

NOTE: Celui-ci est la couchette supérieure.

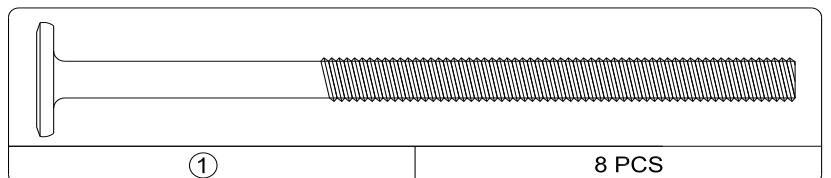
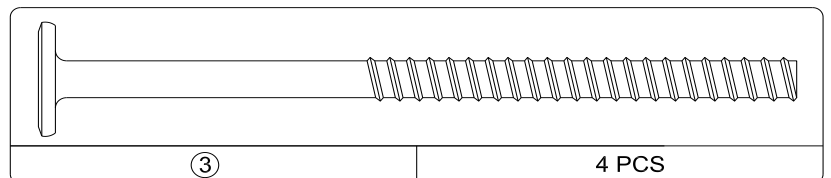
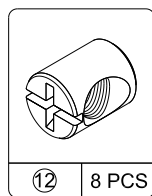
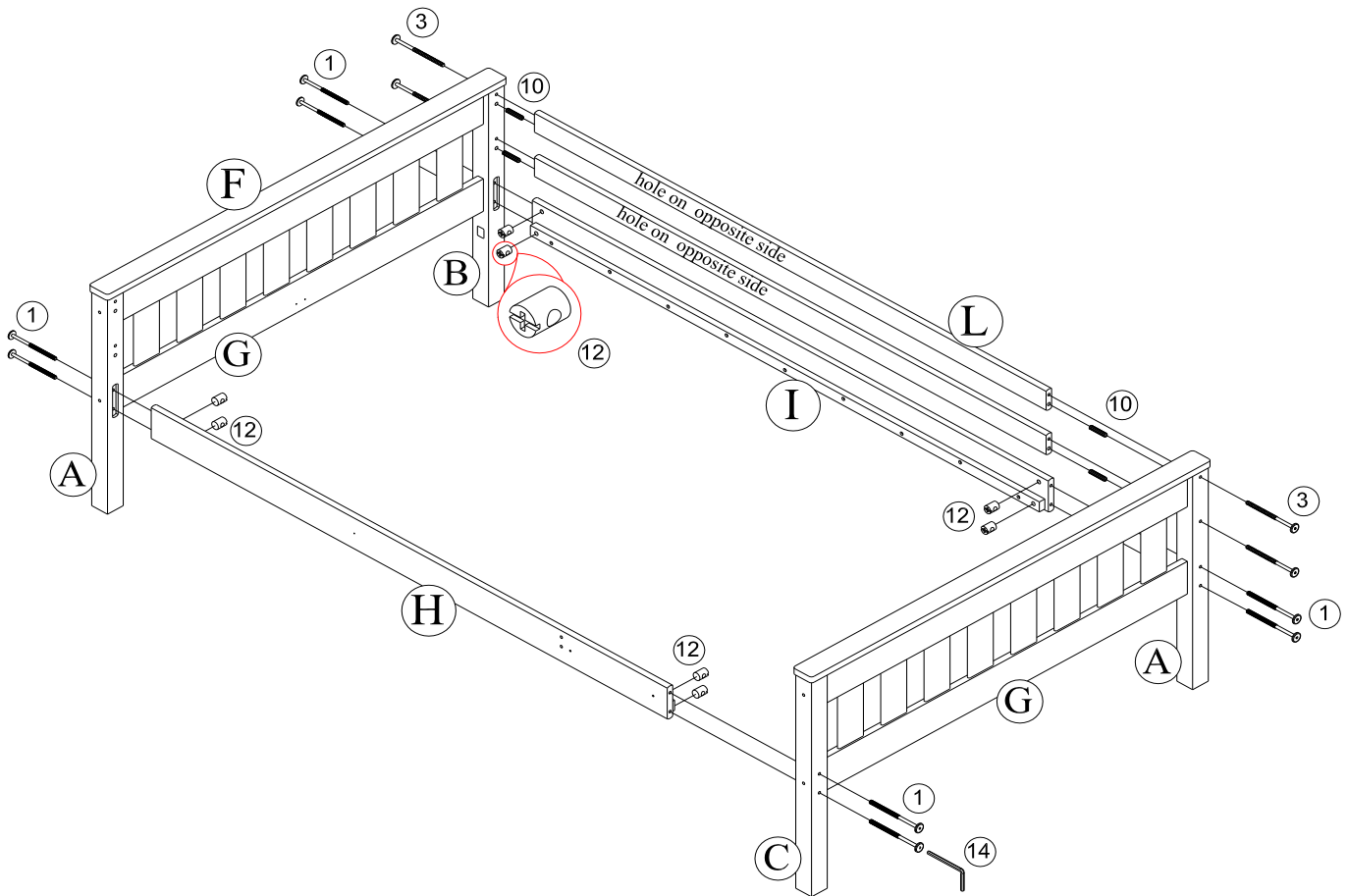

LIT SUPERPOSÉ DOUBLE

DA8304E / DA8304GR / DA8304BK

ÉTAPE 6

Fixez le renfort de barrière (Q) aux barrières longues (L) et au rail latéral supérieur (I) à l'aide de vis à tête plate (5) et d'un tournevis cruciforme (non fourni).

Fixez le support en L (7) avec des vis à tête plate (13) à la traverse inférieure de la tête de lit (G).

Fixez le support de latte (N) au support en L (7) avec des vis à bois (13).

Utilisez la clé Allen (14) pour serrer tous les connecteurs déjà installés.

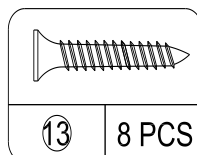
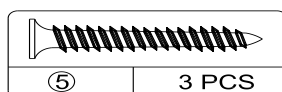
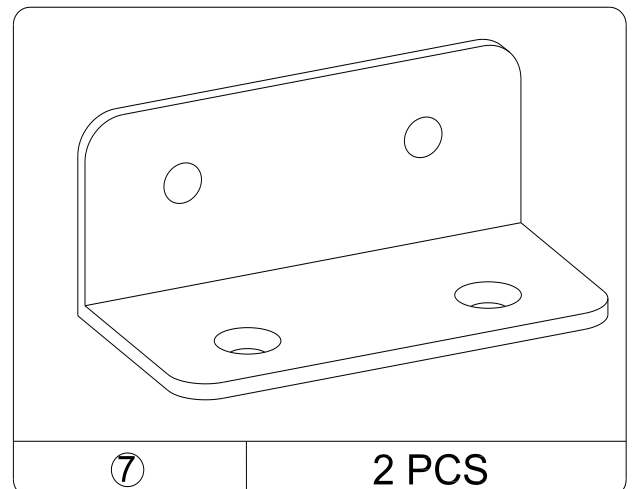
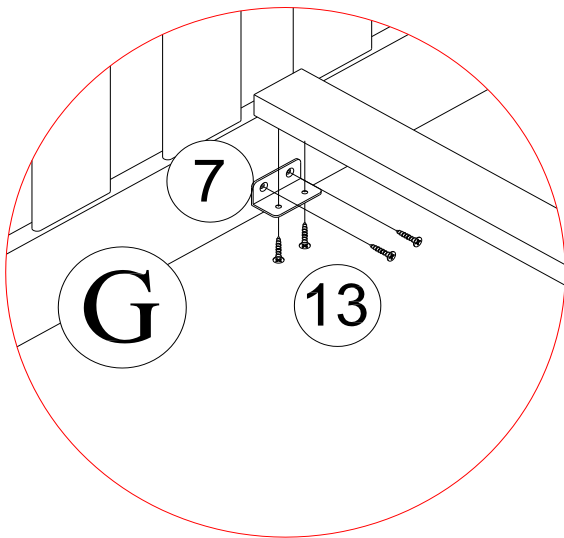
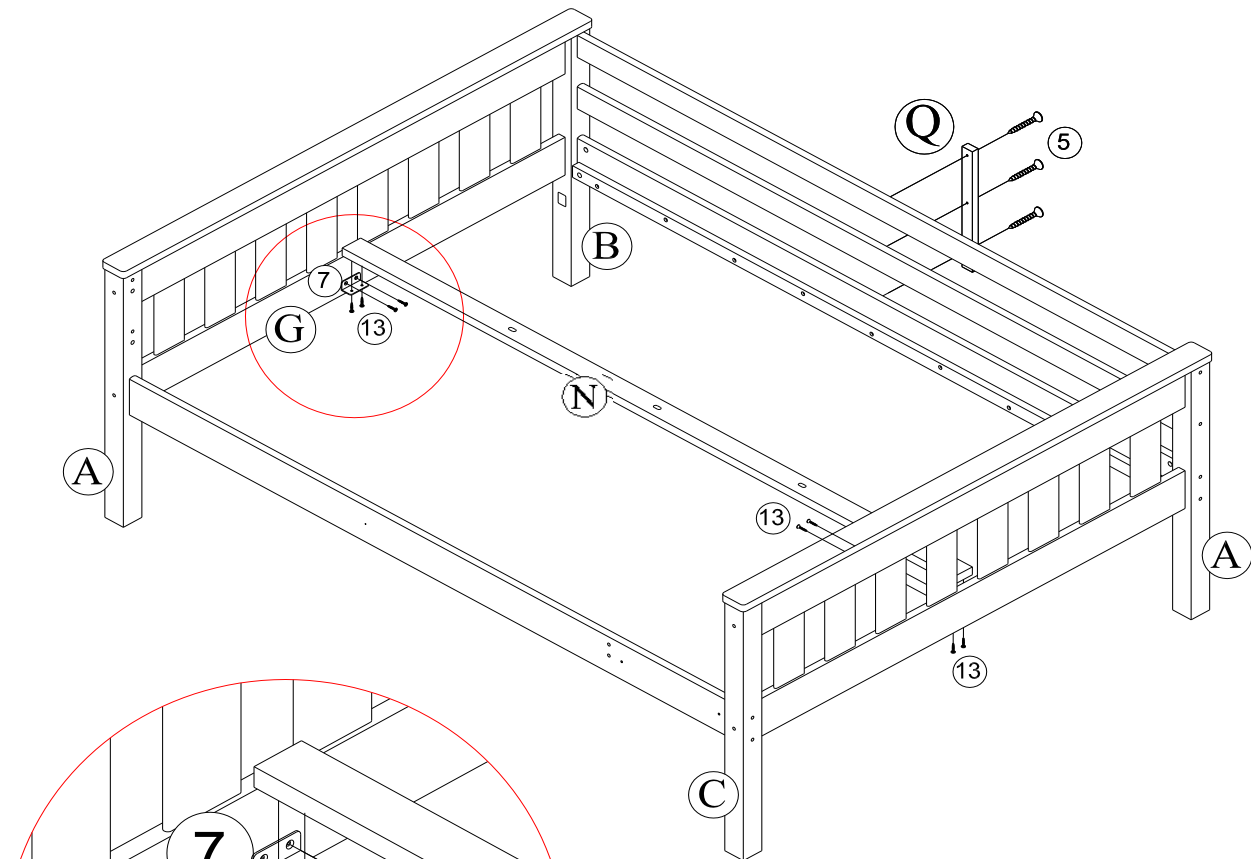

LIT SUPERPOSÉ DOUBLE

DA8304E / DA8304GR / DA8304BK

ÉTAPE 7

Insérez les goujons en bois (10) à chaque extrémité des barrières courtes (M).

Fixez les barrières courtes (M) et les poteaux des barrières courtes (S) avec des connecteurs de bois (3).

Fixez le renfort de barrière (Q) aux barrières courtes (M) avec des vis à tête plate (5) à l'aide d'un tournevis cruciforme (non fourni).

Fixez la barrière courte assemblée (M) au poteau supérieur (A) avec les connecteurs (3) et au rail latéral supérieur (H) à l'aide des boulons à tête hexagonale (9) et des écrous hexagonaux (8).

Utilisez la clé Allen (14) pour serrer les boulons.

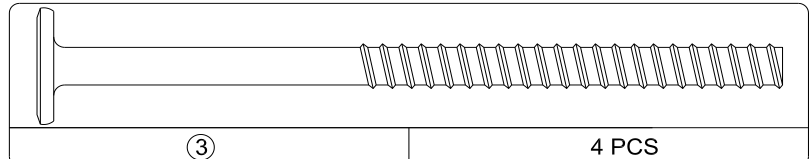
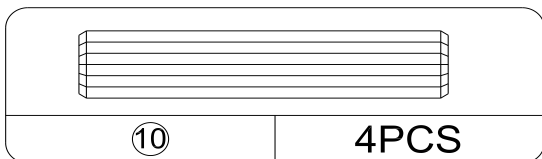
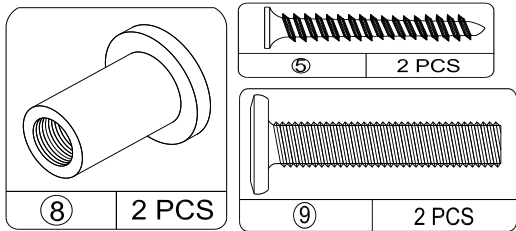
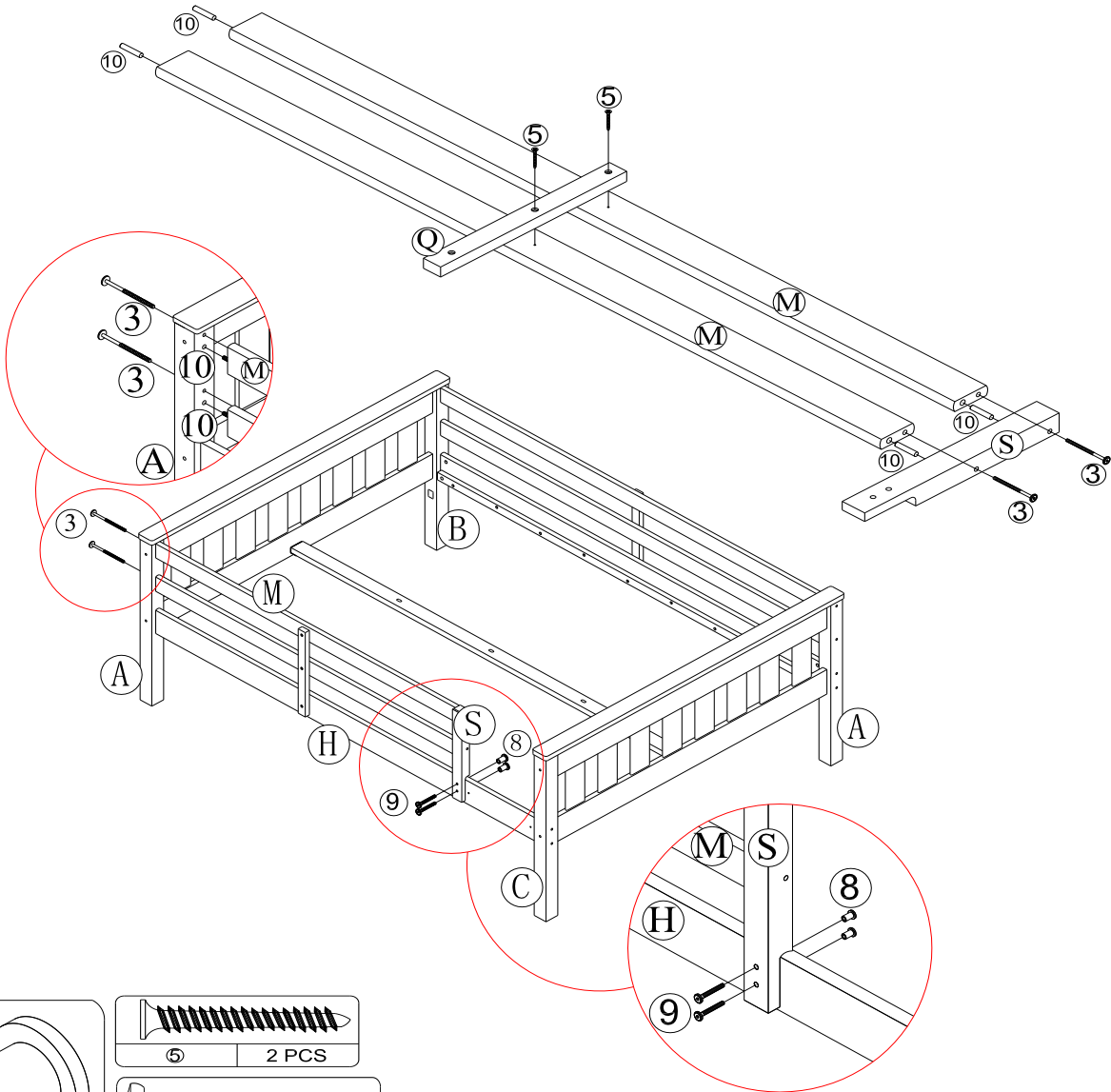

LIT SUPERPOSÉ DOUBLE

DA8304E / DA8304GR / DA8304BK

ÉTAPE 8

Fixez les lattes (X et Y) aux rails latéraux supérieurs (I & H) avec des vis à bois à tête plate (4) et à l'aide d'un tournevis cruciforme (non fourni). Assurez-vous que la latte touche l'angle des poteaux (le plus près possible de la tête de lit).

Utilisez le bloc d'espace (A2) pour les espacer uniformément, comme illustré.

Fixez les lattes avec 1 trou (Y) sur la latte de soutien (N) en utilisant les boulons à tête hexagonale (9) et les écrous hexagonaux (8), comme illustré. Utilisez la clé Allen (14) pour serrer les boulons à tête hexagonale (9).

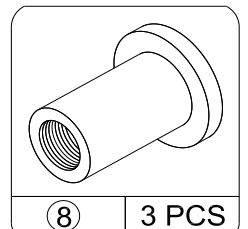
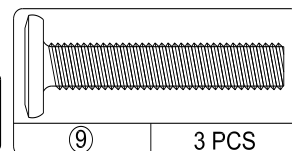
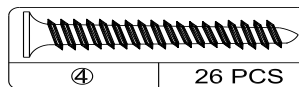
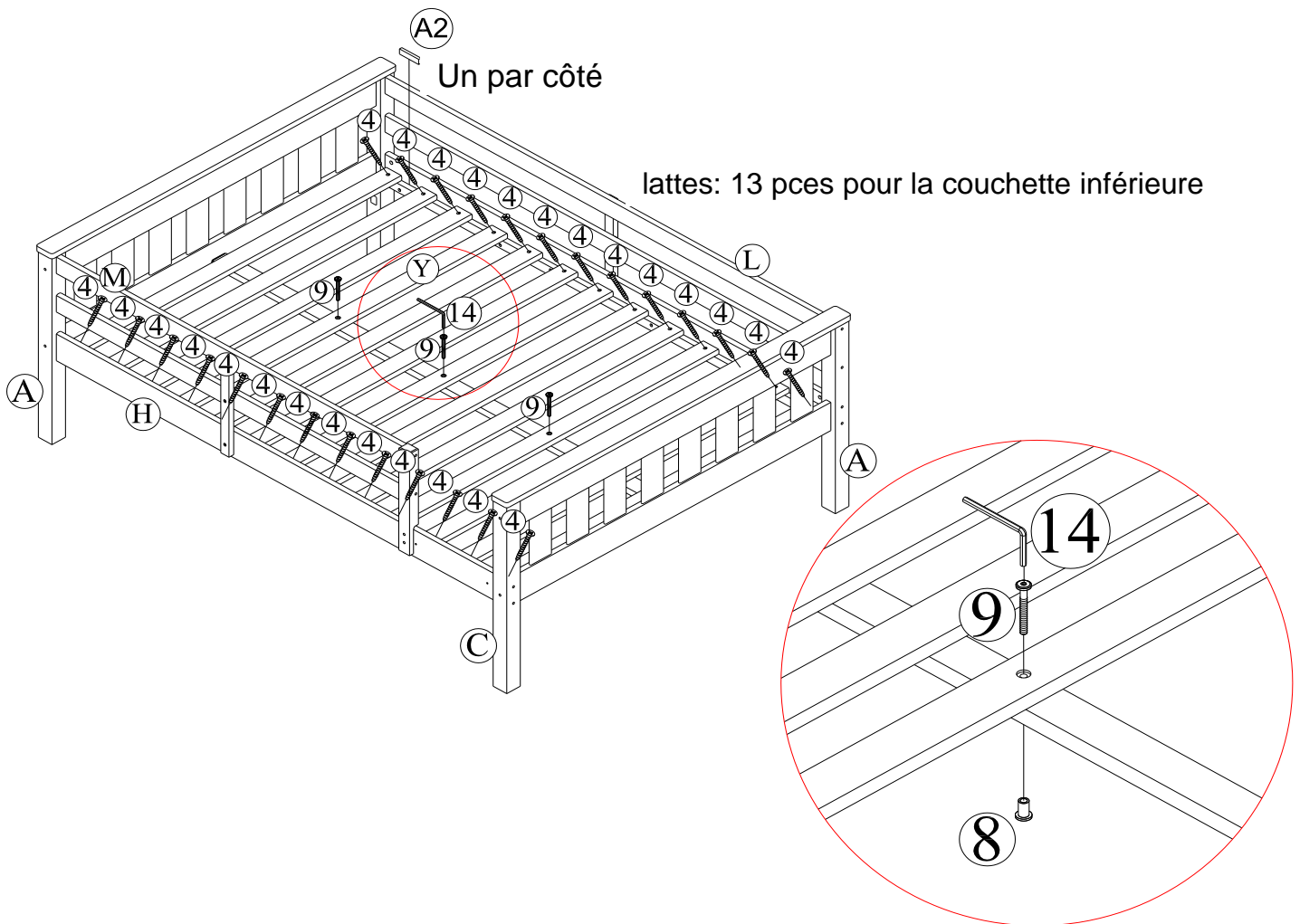

LIT SUPERPOSÉ DOUBLE

DA8304E / DA8304GR / DA8304BK

ÉTAPE 9

Placez quatre goujons en bois (6) dans les trous des traverses de la tête de lit (T).
Avec l'aide d'une autre personne, empilez la couchette supérieure sur la couchette inférieure.

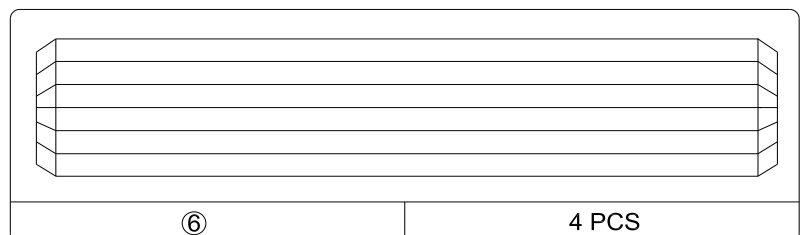
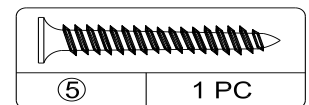
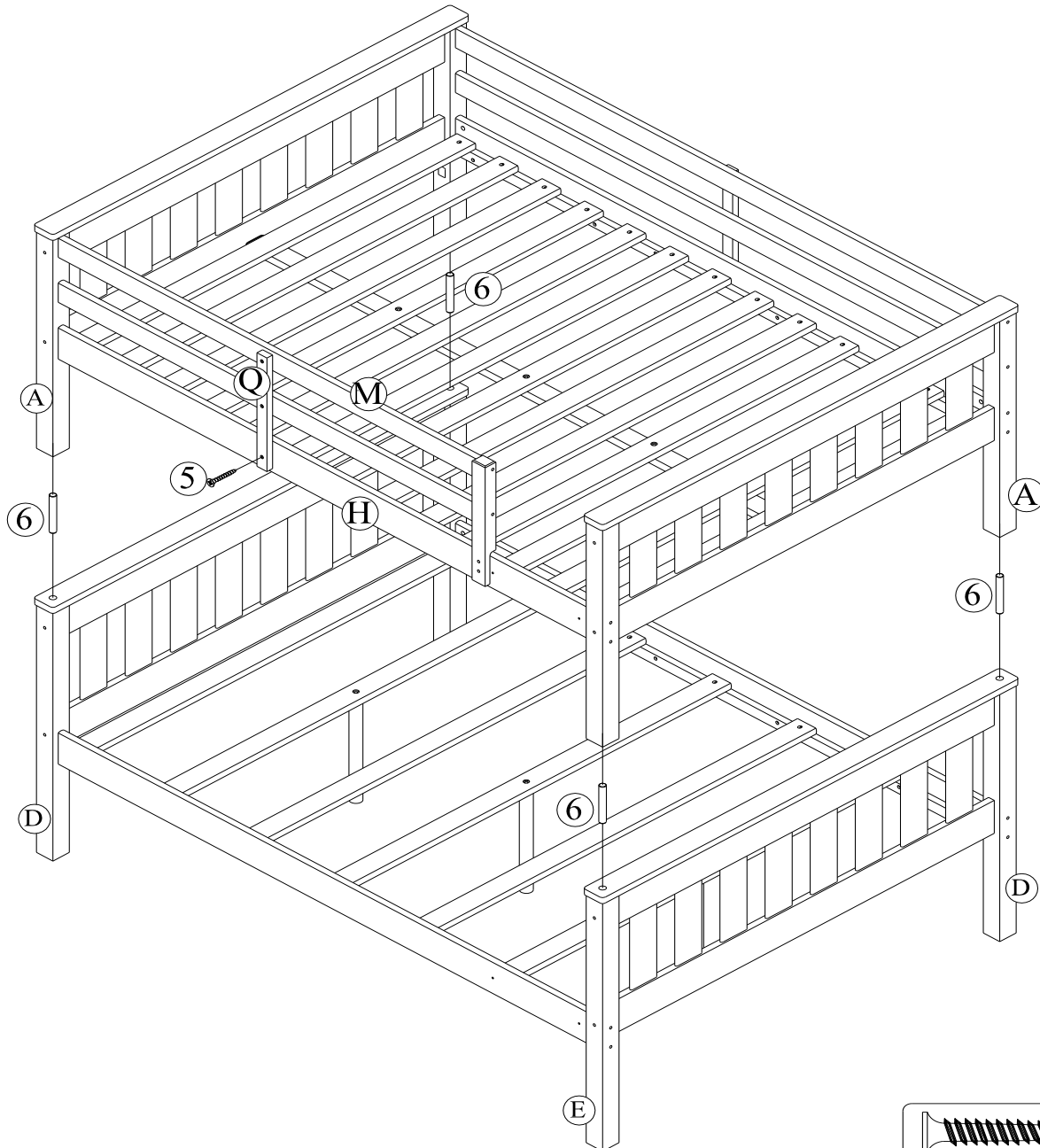

LIT SUPERPOSÉ DOUBLE

DA8304E / DA8304GR / DA8304BK

ÉTAPE 10

Insérez les goujons en bois (10) aux extrémités des échelons (P).

Fixez les montants de l'échelle (O & Z) aux échelons (P) avec les connecteurs (2). Utilisez la clé Allen (14) pour serrer les connecteurs comme indiqué.

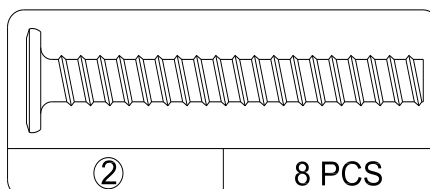
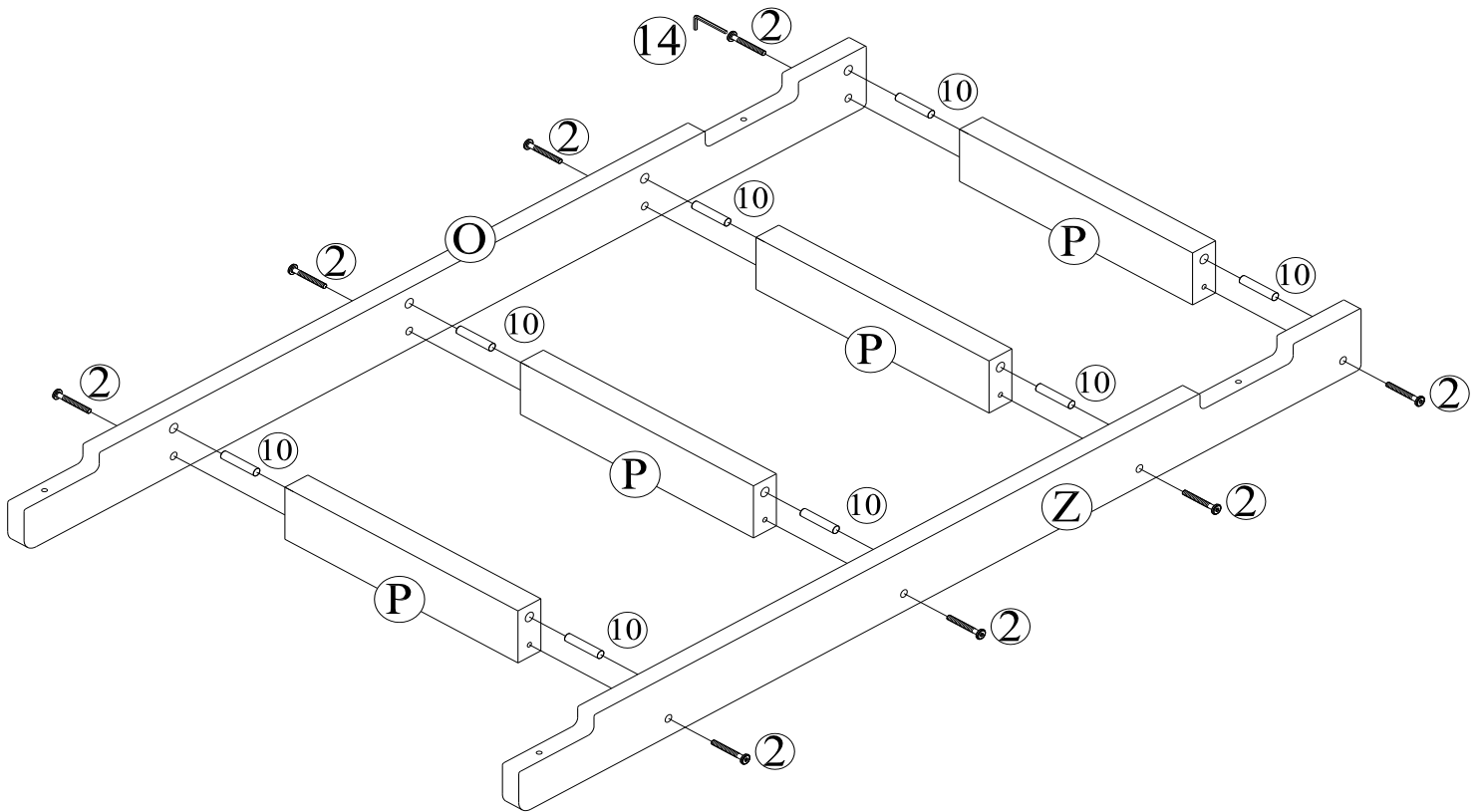

LIT SUPERPOSÉ DOUBLE

DA8304E / DA8304GR / DA8304BK

ÉTAPE 11

Fixez l'échelle sur les rails latéraux (H & J) à l'aide du connecteurs (2), comme illustré.

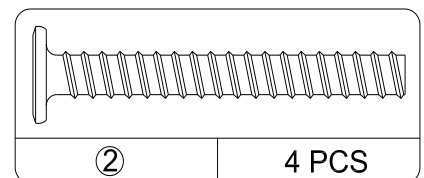
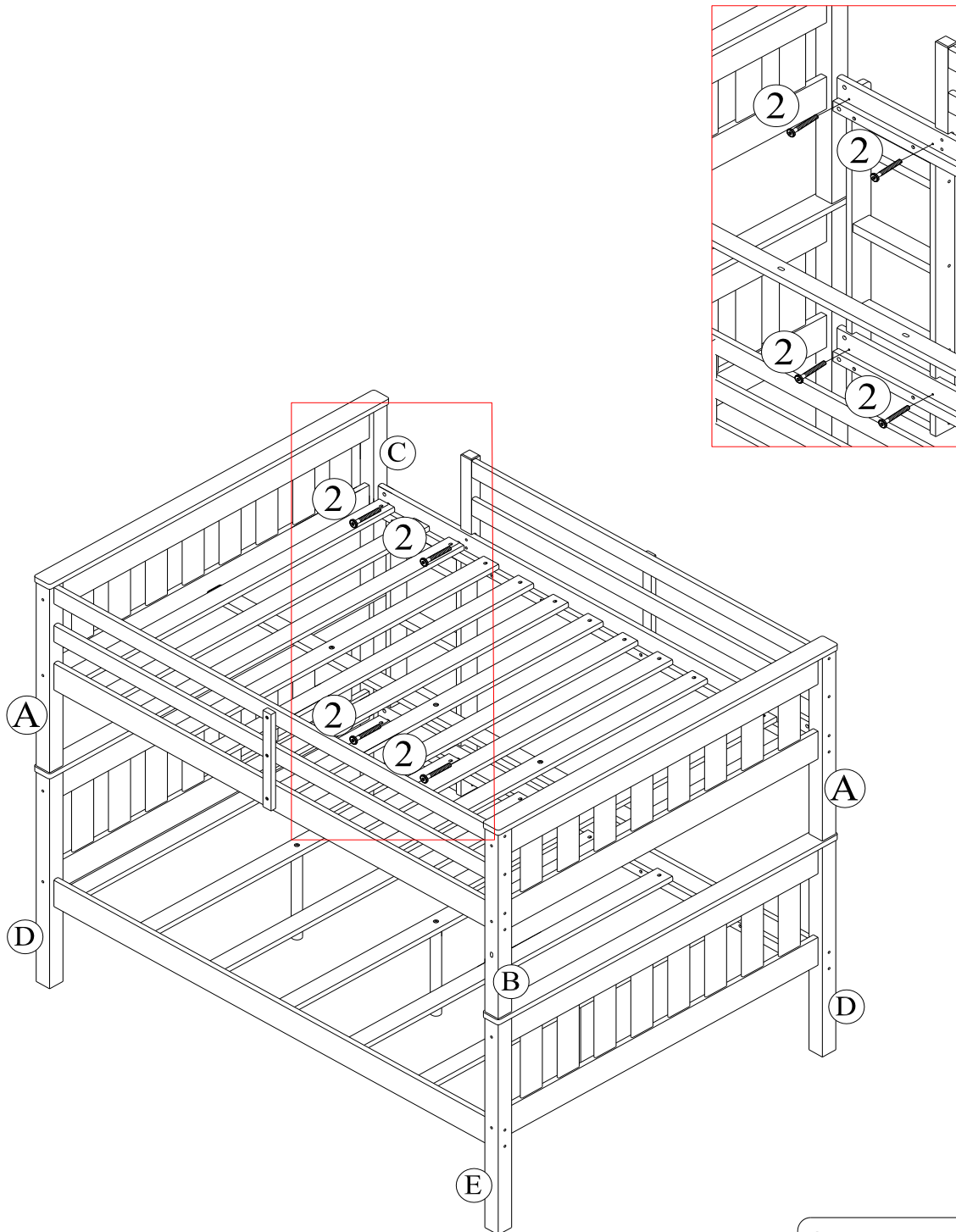

LIT SUPERPOSÉ DOUBLE

DA8304E / DA8304GR / DA8304BK

ÉTAPE 12

Insérez le port USB (A3) dans le trou du poteau (B) et fixez-le avec des vis à tête plate (15) à l'aide d'un tournevis cruciforme (non fourni).

Connectez l'adaptateur au port USB comme indiqué ci-dessous. Une fois que le lit superposé est à l'emplacement souhaité, branchez l'adaptateur dans la prise murale.

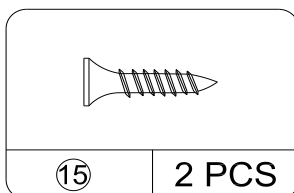
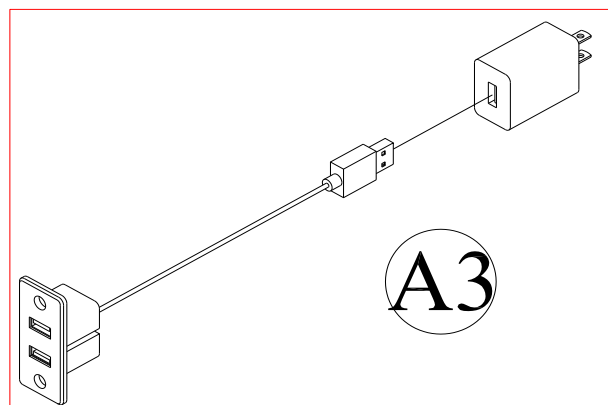
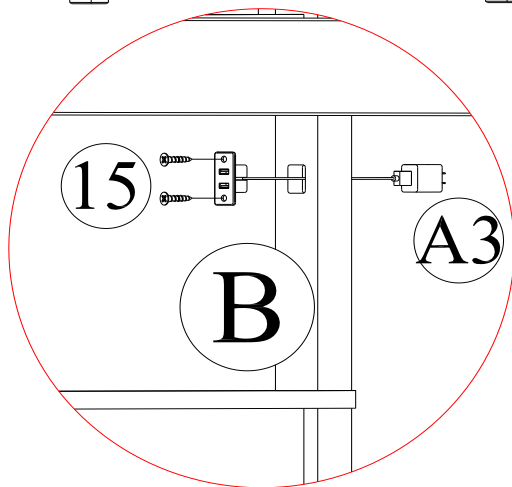
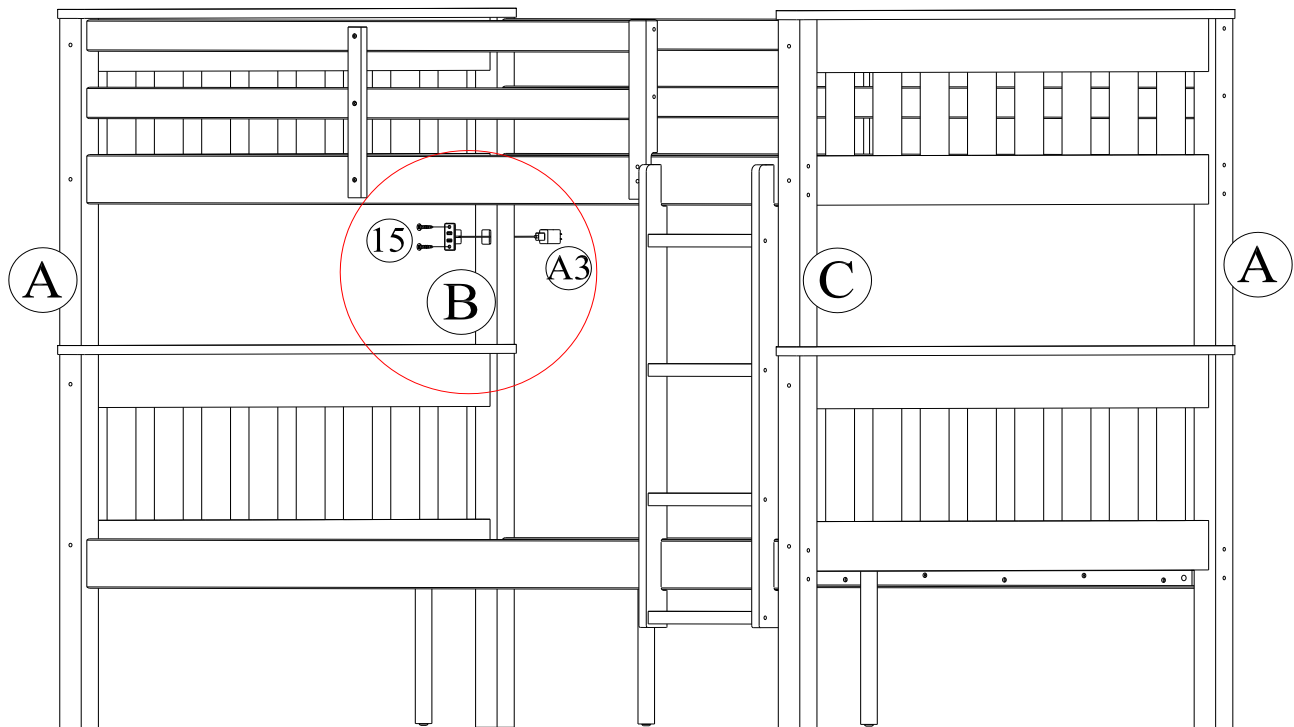

LIT SUPERPOSÉ DOUBLE

DA8304E / DA8304GR / DA8304BK

Instructions pour transformer le lit superposé en deux lits grands

Enlevez l'échelle et toutes les barrières.

Avec l'aide d'une autre personne, enlevez le lit du haut du lit du bas.

Démontez les rails latéraux de toutes les têtes de lit (lit du haut et lit du bas).

Ré-assemblez les têtes de lit (avec les poteaux longs) et les pieds de lit (avec les poteaux courts) aux rails

Note: La commutation des têtes de lit permettra aux deux lits grands d'être identiques (les têtes de lits ont des poteaux plus longs et les pieds de lit ont des poteaux plus courts).

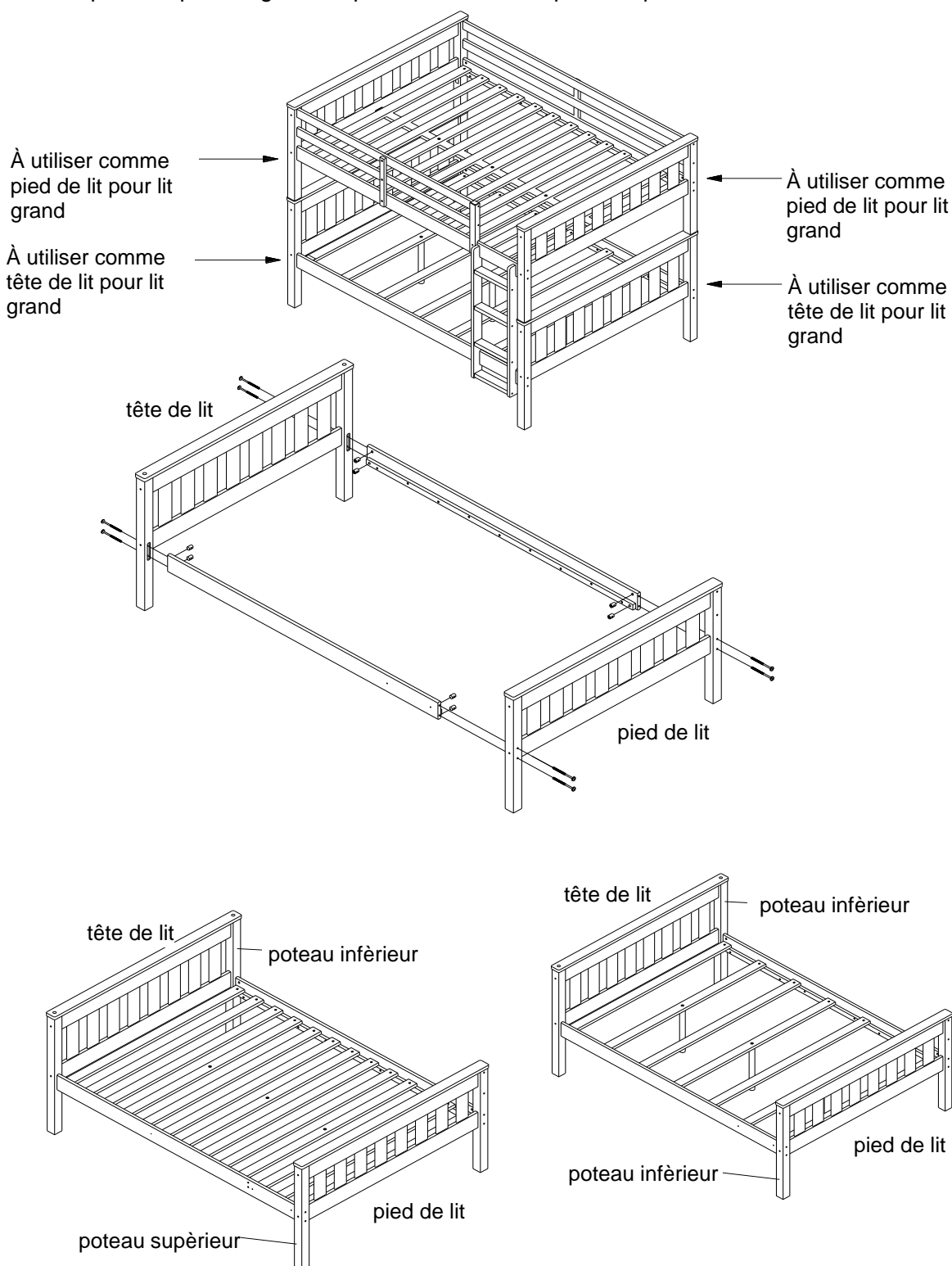

LIT SUPERPOSÉ DOUBLE

DA8304E / DA8304GR / DA8304BK



ATTENTION: Cette unité est conçue pour être utilisée seulement avec les produits et/ou les poids maximum indiqués. L'utilisation avec d'autres produits et/ou des produits plus lourds que les poids maximum indiqués peut causer de l'instabilité ou des blessures.

NE PAS PERMETTRE DE JEUX BRUTAUX SUR OU SOUS LE LIT ET INTERDIRE DE SAUTER SUR LE LIT.

NE PAS PERMETTRE AUX ENFANTS DE MOINS DE 6 ANS D'UTILISER LE LIT DU HAUT. LE LIT EST CONÇU POUR DES ENFANTS ÂGÉS DE 6 ANS JUSQU'À JEUNES ADOLESCENTS.

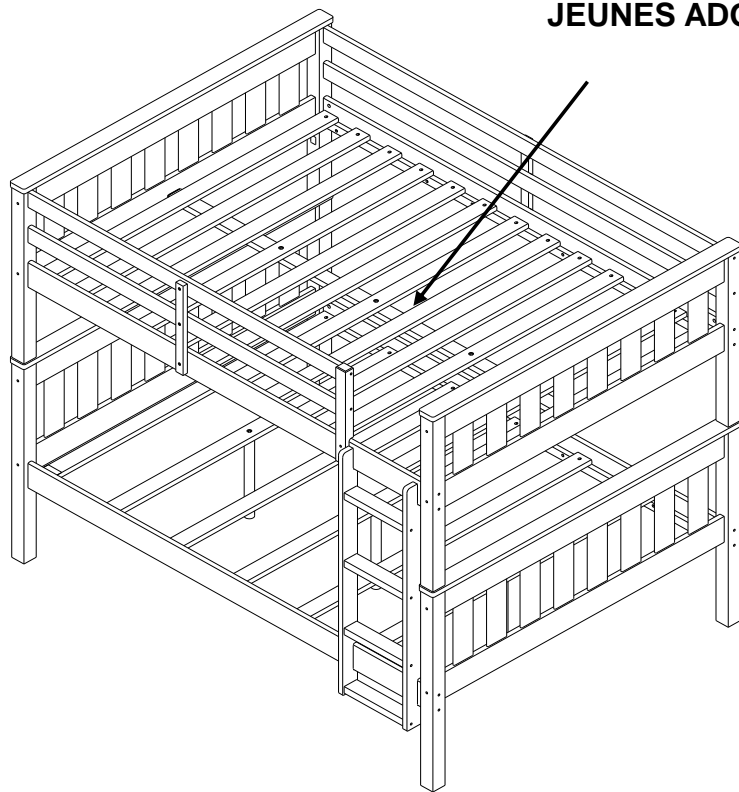

UTILISEZ UNIQUEMENTS DES MATELAS QUI MESURENT 74"-75" DE LONG ET 53" - 53.5" DE LARGE SUR LES LITS DU HAUT ET DU BAS. ASSUREZ-VOUS QUE L'ÉPAISSEUR DES MATELAS N'EXCÈDE PAS 6".

Voilà! Vous avez terminé d'assembler votre lit superposé.

NE PAS RETOURNER CE PRODUIT AU MAGASIN.

Si une pièce est manquante ou endommagée, contactez notre service à la clientèle. Nous remplacerons la pièce **GRATUITEMENT.**



Tél #: 1-800-295-1980
Courriel: das@dorel.com