

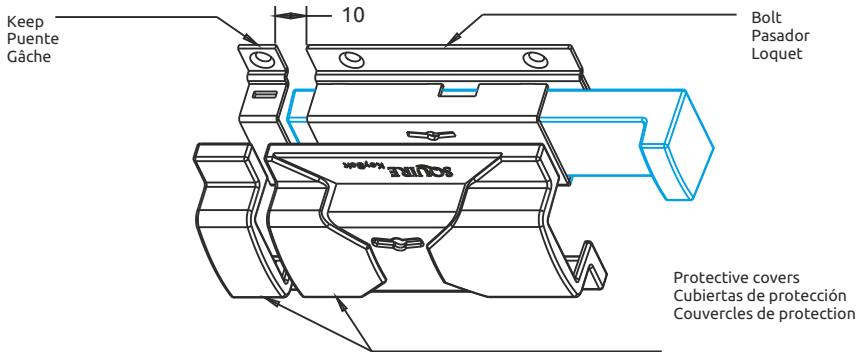

- EN** Fitting Instructions for **KEYBOLT™** Weatherproof Locking Bolt
ES Instrucciones de instalación del Cerrojo impermeable con pasador **KEYBOLT™**
FR Instructions de Montage pour le verrou **KEYBOLT™** Résistant aux Intempéries



GB

Fitting Instructions

1. Using the bolt and keep as a template, mark the screw positions. Leave a 10mm gap between the bolt and keep to allow for fitting of the protective covers.
2. Drill pilot holes for the screws. (Use 3.5mm diameter drill bit).
3. Use the security screws provided and firmly screw into position. (Note these security screws cannot be undone). Ensure that the screws are fully tightened in order that the protective covers will fit correctly.
4. Fit the protective covers by holding in position (ensure the key aperture in the cover aligns with the key aperture in the lock) and tap them firmly until they click home.

User instructions

1. The Key Bolt can be locked in both the closed and open positions or used as a bolt without the locking function.
2. To lock the bolt, insert the key with the key blade pointing away from the keep and rotate clockwise.
3. To unlock the bolt, insert the key with the key blade pointing towards the keep and rotate anti-clockwise.
4. If you wrongly insert the key DO NOT force the key as it will be damaged or broken.

ES

Instrucciones de instalación

1. Utilizar el pasador y el puente a modo de plantilla para marcar la posición de los tornillos. Dejar un hueco de 10 mm entre el pasador y el puente para poder colocar las cubiertas de protección.
2. Taladrar los orificios guía para los tornillos. (Usar una broca de 3,5 mm de diámetro).
3. Usar los tornillos de seguridad incluidos para fijarlo firmemente en su lugar. (Nota: estos tornillos no se pueden desmontar). Asegurarse de apretar los tornillos hasta el fondo para que las cubiertas de protección se ajusten correctamente.
4. Colocar las cubiertas de protección en su lugar (asegurarse de que el hueco para la llave de la cubierta está alineado con el de la cerradura) y presionar firmemente hasta que se inserten en su posición.

Instrucciones de uso

1. Se puede bloquear el pasador en posición de apertura y de cierre o usarse como pasador sin la función de bloqueo.
2. Para bloquearlo, introducir la llave con la paleta de la llave apuntando hacia el puente y girar hacia la derecha.
3. Para desbloquear el pasador, introducir la llave con la paleta de la llave apuntando hacia el puente y girar hacia la izquierda.
4. Si se introduce la llave de forma equivocada, NO FORZARLA ya que podría dañarse o romperse.

FR

Instructions de montage

1. En utilisant le loquet et la gâche comme gabarit, marquez les positions des vis. Laissez un espace de 10 mm entre le loquet et la gâche pour permettre l'installation des couvertres de protection.
2. Percez des trous pilotes pour les vis. (Utilisez un foret de diamètre 3,5 mm).
3. Utilisez les vis de sécurité fournies et vissez fermement en place. (Notez que ces vis de sécurité ne peuvent pas être dévissées). Assurez-vous que les vis sont complètement serrées pour que les couvertres de protection s'ajustent correctement.
4. Installez les couvertres de protection en les tenant en position (assurez-vous que l'ouverture de la clé sur le couvercle soit alignée avec l'ouverture de la clé sur le verrou) et tapez-les fermement jusqu'à ce qu'ils se mettent en place avec un clic.

Instructions d'utilisation

1. Le Key Bolt peut être verrouillé en position fermée ou ouverte, ou utilisé comme un loquet sans la fonction de verrouillage.
2. Pour verrouiller le loquet, insérez la clé avec la lame de clé pointant loin de la gâche et tournez dans le sens des aiguilles d'une montre.
3. Pour déverrouiller le loquet, insérez la clé avec la lame de clé pointant vers la gâche et tournez dans le sens inverse des aiguilles d'une montre.
4. Si vous insérez la clé de manière incorrecte, NE forcez PAS la clé car cela pourrait l'endommager ou la casser.

www.squirelocksusa.com

Tel: +1 754 300 5210 E-Mail: support@squirelocksusa.com

Henry Squire & Sons USA LLC, 1126 South Federal Highway, Suite 314, Fort Lauderdale, FL. 33316