

KOBALT™

ITEM #7045075
MODEL #40201

5 CU. FT. STEEL DRUM CONCRETE MIXER

KOBALT and logo design are trademarks or registered trademarks of LF, LLC. All rights reserved.

Español p. 16

ATTACH YOUR RECEIPT HERE

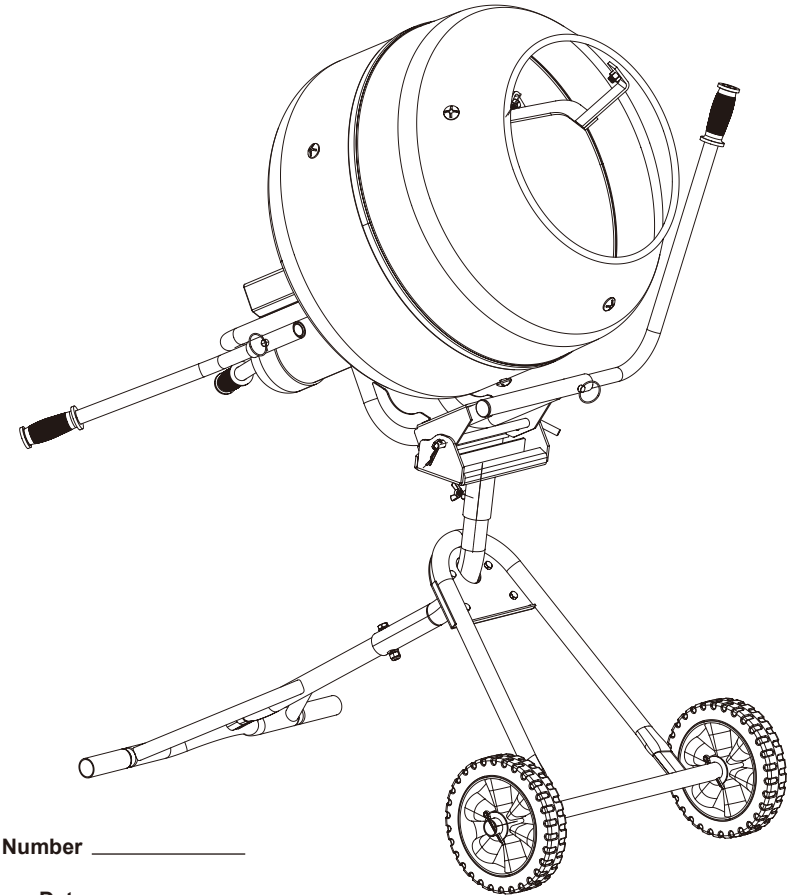

Serial Number _____

Purchase Date _____

Thank you for purchasing this KOBALT product.
Questions, problems or missing parts?
Before returning, contact us on:
888-356-2258, 8 a.m. - 8 p.m., EST, Monday - Sunday or ascs@lowes.com.

DF25275

TABLE OF CONTENTS

| | |
|------------------------------------|----|
| Product Specifications..... | 2 |
| Package Contents | 3 |
| Hardware Contents..... | 4 |
| Important Safety Instructions..... | 4 |
| Preparation..... | 6 |
| Assembly Instructions | 7 |
| Operating Instructions | 10 |
| Care and Maintenance..... | 14 |
| Troubleshooting..... | 14 |
| Warranty..... | 15 |

PRODUCT SPECIFICATIONS

| COMPONENT | SPECIFICATIONS |
|-----------------------|----------------------|
| Total Drum Capacity | 5 Cu. Ft. |
| Mixing Weight | 300 lbs. |
| Total Mixing Capacity | 2.5 Cu. Ft. |
| Drum Speed | 25 RPM |
| Mixer Weight | 130 lbs. |
| Wheel Size | 10 in. |
| Motor | 120 V AC, 60Hz, 5.3A |
| Dump Height | 22.75 in. |

- Do not exceed mixing weight of 300 lbs.
- Do not exceed total mixing capacity of 2.5 cu. ft.

PACKAGE CONTENTS

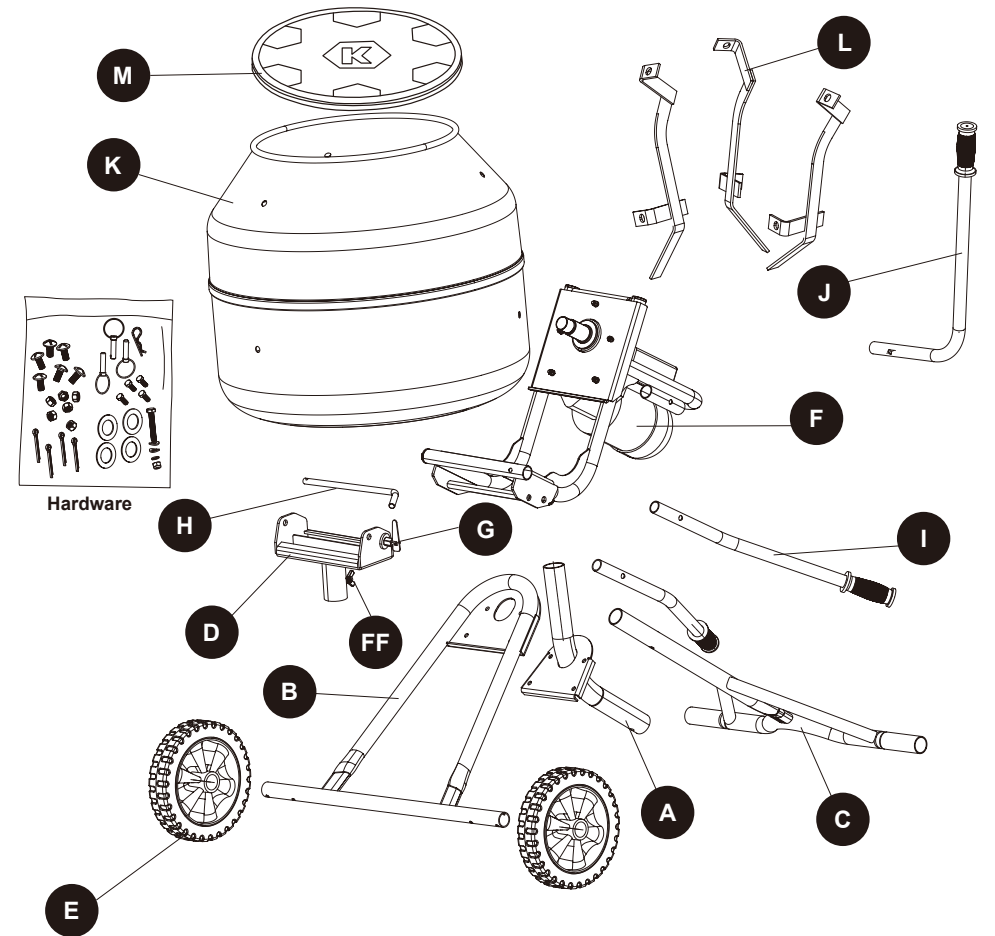

| PART | DESCRIPTION | QUANTITY |
|------|-----------------------|----------|
| A | Support Pole Assembly | 1 |
| B | Front Leg | 1 |
| C | Rear Leg | 1 |
| D | Pivot Bracket | 1 |
| E | Wheel | 2 |
| F | Motor Assembly | 1 |

| PART | DESCRIPTION | QUANTITY |
|------|--------------|----------|
| G | Lock Handle | 1 |
| H | Pivot Shaft | 1 |
| I | Handle | 2 |
| J | Front Handle | 1 |
| K | Drum | 1 |
| L | Mixing Blade | 3 |
| M | Drum Cover | 1 |

HARDWARE CONTENTS (NOT TO SCALE)

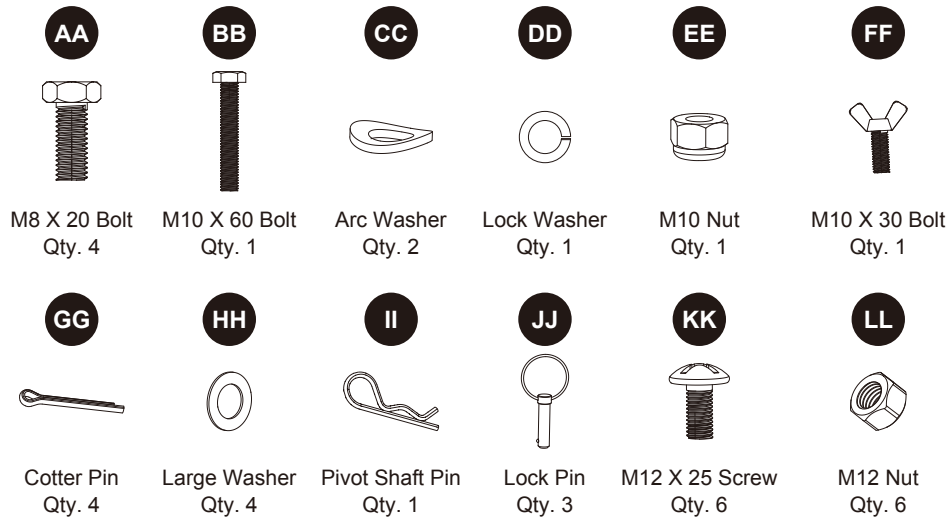

* **FF** M10 X 30 bolt has been installed on the **D** pivot bracket already.

SAFETY INFORMATION

Follow owner's manual to ensure proper assembly of mixer, using the parts list in conjunction with procedures.

- Retain these instructions for future reference.
- Parts may have sharp edges. Wear gloves when assembling the mixer.
- Keep out of reach of children.
- Carefully read the caution and warning messages.

CAUTION - ALWAYS START MIXER EMPTY

- Review these instructions before operating mixer.
- All bolts should be fastened with the nuts facing toward the center of the mixer.
- Do **not** tighten fasteners until final alignment is achieved.
- Safety glasses and gloves should be worn while operating this mixer.

WARNING - ELECTRICAL PRECAUTIONS

- All wiring, electrical connections, and system grounding must comply with the National Electrical Code (NEC) and with any local codes and ordinances. Contact a local licensed electrician for further information.

WARNING - RISK OF ELECTRICAL SHOCK

- Do **not** plug in or unplug the motor while standing on damp or wet ground.
- A Ground Fault Interrupter (GFI) protected circuit is recommended for all outdoor electrical devices.
- Keep motor operating area as dry as possible.
- Always disconnect the power before servicing.

IMPORTANT SAFETY INSTRUCTIONS

WARNING:

When using electric appliances, basic precautions should always be followed, including the following:

- Read all the instructions before using the appliance.
- To reduce the risk of injury, close supervision is necessary when the appliance is used near children.
- Do not come into contact with moving parts.
- Keep loose clothing and other loose items away from moving parts.
- To disconnect, turn all controls to the off ("O") position, then disconnect plug from outlet.
- Do not unplug by pulling on cord. To unplug, grasp the plug, not the cord.
- Unplug power cord when not in use and before servicing or cleaning.
- Connect to a properly grounded outlet only. (See Grounding Instructions.)
- Do not operate any appliance with a damaged cord or plug, or after the appliance malfunctions or is dropped or damaged in any manner.
- Only use attachments recommended or sold by the manufacturer.
- Store indoors. Do not expose to rain. Household type.

SAVE THESE INSTRUCTIONS

GROUNDING INSTRUCTIONS

This appliance must be grounded. In the event of malfunction or breakdown, grounding provides a path of least resistance for electric current to reduce the risk of electric shock. This appliance is for use on a nominal 120 V circuit and is equipped with a cord having an equipment-grounding conductor and a grounding plug. The plug must be plugged into an appropriate outlet that is properly installed and grounded in accordance with all local codes and ordinances. A qualified electrician should be consulted if there is any doubt as to whether an outlet box is properly grounded.

NOTE: Do not use grounding adaptors with this product.

DANGER

Improper connection of the equipment-grounding conductor can result in a risk of fire or electric shock. The conductor with insulation having an outer surface that is green with or without yellow stripes is the equipment-grounding conductor. If repair or replacement of the cord or plug is necessary, do not connect the equipment-grounding conductor to a live terminal. Check with a qualified electrician or serviceman if the grounding instructions are not completely understood, or if in doubt as to whether the appliance is properly grounded. Do not modify the plug provided with the appliance. If it will not fit the outlet, have a proper outlet installed by a qualified electrician.

SAFETY INFORMATION

- See Care and Maintenance section for cleaning instructions.
- Do not use multiple extension cords.
- Do not use a cord of more than 145 ft.
- Do not use a cord gauge of less than 16 AWG.
- For safe use, plug the mixer into a GFCI receptacle. The connection to an extension cord should be kept dry and off the ground.

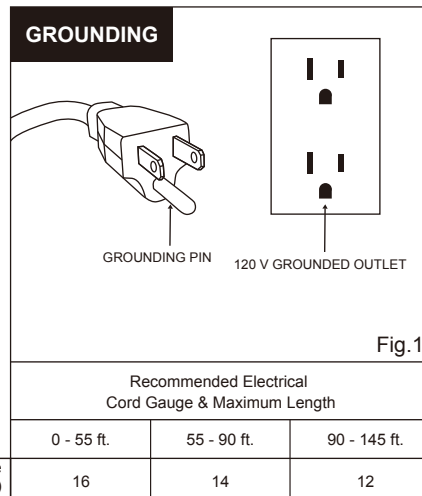

POWER CORD SAFETY

An outdoor-use extension cord should be used. An outdoor-use extension cord is marked with the suffix letter "W" and with a tag stating "Suitable for Use with Outdoor Appliances." Care must be exercised in its use. The marked electrical rating of the detachable power-supply cord or extension cord should be at least as great as the electrical rating of the appliance. See above chart for recommended gauges. The extension cord should be a grounding-type 3-wire cord and should be arranged so that it cannot be tripped over, snagged, or pulled on unintentionally (especially by children).

PREPARATION

Before beginning assembly or operation of this product, make sure all parts are present. Compare with package contents list and hardware contents list. If any part is missing or damaged, do not attempt to assemble or operate this product.



- Estimated Assembly Time: 45 - 90 minutes for one person.
- Tools Required for Assembly (not included): 12 mm (15/32 in.) socket or wrench, 10 mm (3/8 in.) socket or wrench, 8 mm (5/16 in.) socket or wrench, needle nose pliers and hammer.

ASSEMBLY INSTRUCTIONS

ASSEMBLING THE FRAME

1. Attach support pole assembly (A) to the front leg (B) using four M8 X 20 Bolts (AA). Tighten securely. Slide the rear leg (C) into the support pole assembly (A). Align the holes in the support pole assembly (A) and front leg assembly together using M10 X 60 bolt (BB), arc washer (CC), lock washer (DD) and M10 nut (EE). Tighten securely.

Hardware Used

| | | | |
|-----------|---------------|---|-----|
| AA | M8 X 20 Bolt |  | x 4 |
| BB | M10 X 60 Bolt |  | x 1 |
| CC | Arc Washer |  | x 2 |
| DD | Lock Washer |  | x 1 |
| EE | M10 Nut |  | x 1 |

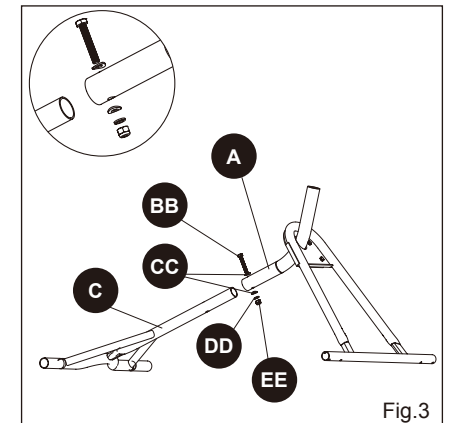
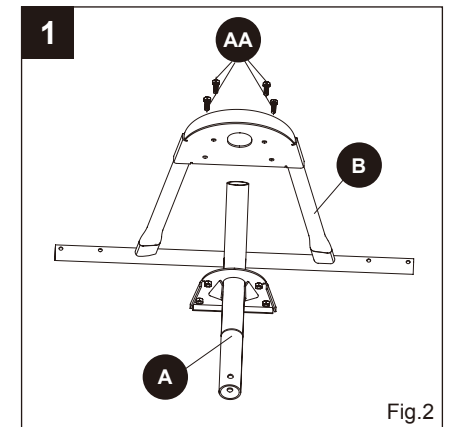

2. Slide the pivot bracket (D) onto the top of the the support pole assembly (A) of the mixer frame. Tighten securely with the M10 X 30 bolt (FF).

Hardware Used

| | | | |
|-----------|---------------|---|-----|
| FF | M10 X 30 Bolt |  | x 1 |
|-----------|---------------|---|-----|

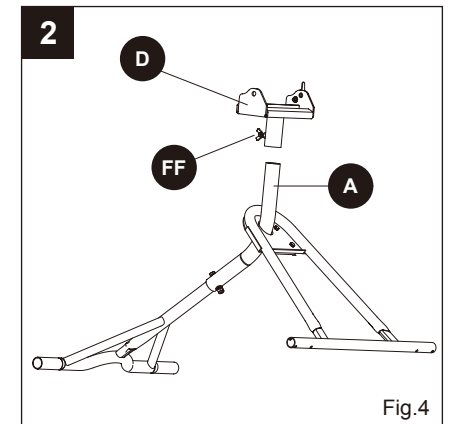

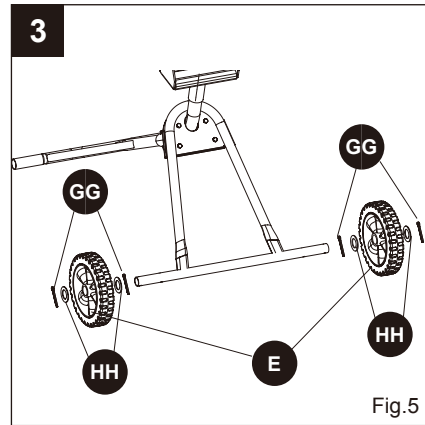

ASSEMBLY INSTRUCTIONS

3. Assemble wheels (E) to mixer frame using cotter pin (GG) and large washer (HH). Using pliers, bend the ends of the cotter pins (GG) to secure the wheel (E) in place. Repeat the process on the other side to install second wheel.



Hardware Used

| | | | |
|-----------|--------------|---|-----|
| GG | Cotter Pin |  | x 4 |
| HH | Large Washer |  | x 4 |

INSTALLING THE MOTOR ASSEMBLY

4. Turn the lock handle (G) to the horizontal unlocked position. With the help of a second person, hold the motor assembly (F) above the pivot bracket (D).

Note: One side of the motor assembly (F) has two holes and the other has one. The side with two holes should be on the same side as the lock handle (G).

Align the holes on the motor assembly (F) with the hole and lock handle (G) on the pivot bracket (D). Lower the motor assembly (F) into place.

Turn the lock handle (G) to the vertical locked position and allow it to enter the hole in the motor assembly (F) to secure.

Insert the pivot shaft (H) through the holes in the pivot bracket (D) and the motor assembly (F) and secure it with the pivot shaft pin (II).

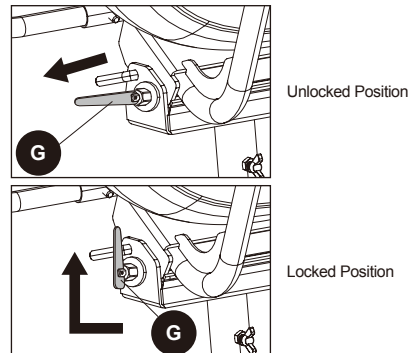
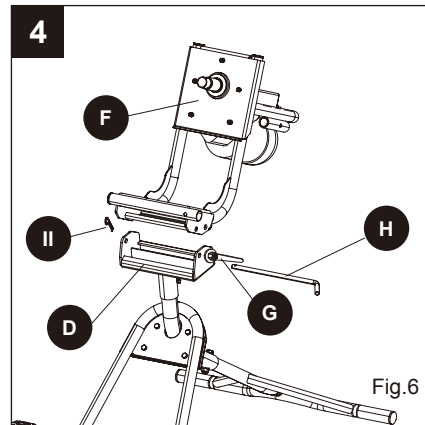

Hardware Used

| | | | |
|-----------|-----------------|---|-----|
| II | Pivot Shaft Pin |  | x 1 |
|-----------|-----------------|---|-----|

ASSEMBLY INSTRUCTIONS

5. Slide the handle (I) through the openings at the rear of the motor assembly (F). Install the lock pin (JJ) into the hole in the handle to secure it in place. Press down firmly on the lock pin (JJ) and make certain it is secure. Repeat the process to secure the front handle (J) to the front of the motor assembly (F).

Hardware Used

| | | | |
|-----------|----------|---|-----|
| JJ | Lock Pin |  | x 3 |
|-----------|----------|---|-----|

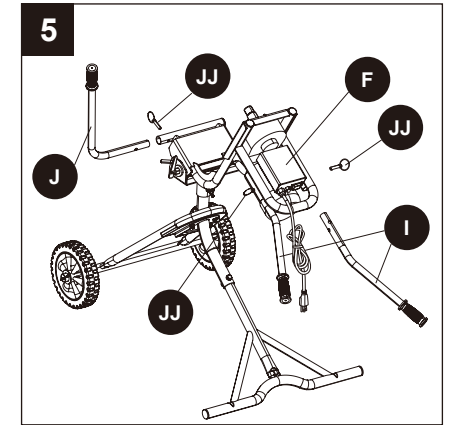

SECURING THE DRUM

CAUTION:

Double check all setups. Make sure that the legs, pivot bracket, wheels, motor assembly, and handles are installed correctly prior to installing the drum. Tighten the bolt at the rear of the pivot bracket to prevent the drum from rotating.

6. With the help of a second person, place the drum (K) onto the motor shaft. Screw the drum (K) onto the motor shaft by turning it clockwise. Tighten securely.

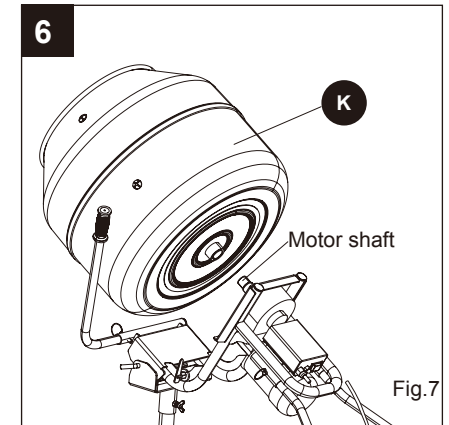

NOTE: The drum is heavy weight 42 lbs. To avoid back injury, lift with your legs, not your back, and get help when needed.



ASSEMBLY INSTRUCTIONS

INSTALLING THE MIXING BLADES

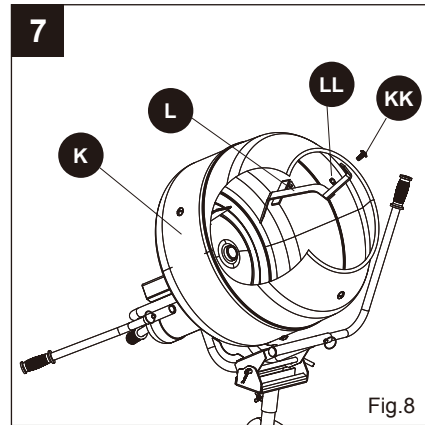
7. Place the mixing blades (L) into the drum (K) with the angled ends pointing toward the inside of the drum. Align the holes in the blades with the holes in the drum. Install M12 nuts (LL) and M12 X 25 Screw (KK) as shown. Tighten securely.



Hardware Used

| | | | |
|-----------|----------------|---|-----|
| KK | M12 X 25 Screw |  | x 6 |
| LL | M12 Nut |  | x 6 |

OPERATION INSTRUCTIONS

TURNING THE MIXER ON AND OFF

See Figure 9.

The on/off switch, located on the back of the motor assembly, controls the mixer.

- **ON:** When switched on, the mixer begins to spin.
- **OFF:** When switched off, the mixer stops.

OVERLOAD PROTECTION

If the mixer becomes overloaded or the motor overheats, the circuit breaker will trip and the mixer will shut off automatically.

- Allow the motor to cool before restarting.
- Once cooled, press the circuit breaker reset button, then turn the motor back on to resume mixing.
- If the mixer still does not operate, unplug it and reduce the batch load.

Do not force the mixer.

CAUTION:

Regularly inspect the mixer and the material being processed. Do not allow material to dry or harden inside the drum or on any part of the mixer. Failure to do so may cause damage to the equipment or lead to malfunction.

CAUTION:

Exercise caution when working with fast-setting materials, such as quick-set concrete. Even a few minutes of inactivity may allow the material to set. Setting times vary—always follow the material manufacturer's instructions.

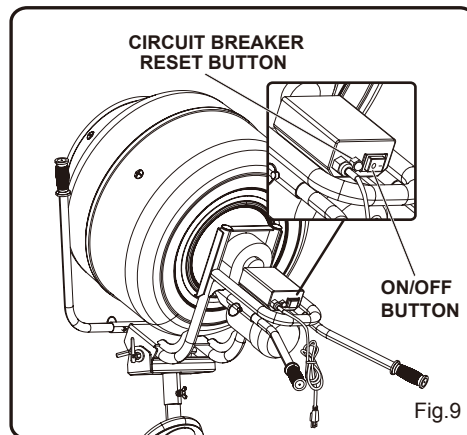

OPERATION INSTRUCTIONS

RAISING AND LOWERING THE DRUM OPENING

See Figures 10–11.

To lower the drum opening:

1. Turn the lock handle (G) to the horizontal unlocked position.
2. Lift the handles (I) upward to lower the drum opening.

NOTE: Keep the drum in this position when emptying or cleaning the mixer.

To raise the drum opening:

1. Press down on the handles (I) to raise the drum opening.
3. Turn the lock handle (G) to the vertical locked position and allow it to engage with the hole in the motor assembly.

NOTE: Keep the drum in this position when adding or mixing materials.

ROTATING THE DRUM

See Figure 12.

To rotate the drum:

1. Turn the mixer **OFF**.
2. Loosen the bolt (FF) on the back of the pivot bracket.
3. Firmly grasp the handles and rotate the drum to the left or right.
4. Tighten the bolt (FF) on the rear of the pivot bracket to secure the drum.

NOTE: The drum can rotate a full 360° around the frame.

MOVING THE MIXER

1. Empty the drum.
2. Unplug the mixer.
3. Press down on the handles to raise the drum opening.
4. Lock the drum in place.
5. Tighten the bolt at the rear of the pivot bracket to prevent rotation.
6. Tilt the mixer away from you until it balances on the wheels, then roll it to the desired location.

Do not tilt the mixer forward or sideways while moving.

NOTE: Wrap the cord to prevent it from dangling or creating a tripping hazard.

WARNING: When adjusting the drum angle, keep hands and power cords clear of pinch points. Ignoring this warning may result in pinched fingers or damaged cords.

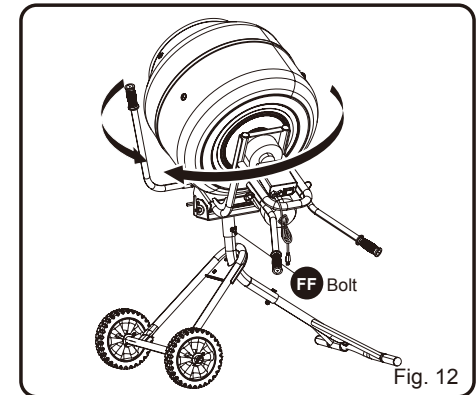
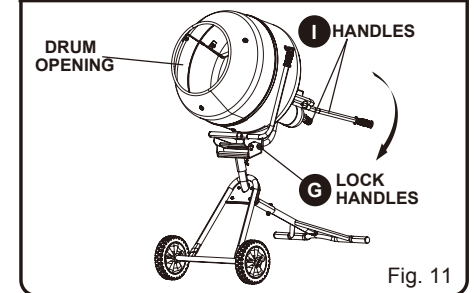
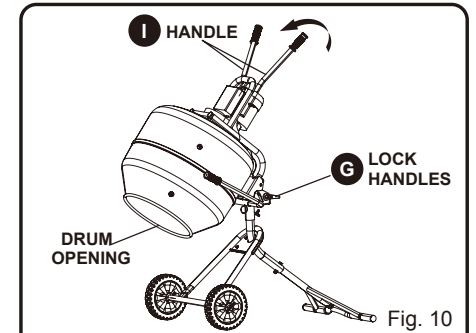

WARNING: To reduce the risk of accidental starting, property damage, or serious personal injury, always unplug the mixer and empty the drum before moving it.

CAUTION: Do not over-tilt the mixer. Use caution when moving it across thresholds or uneven surfaces.

OPERATION INSTRUCTIONS

ADDING/MIXING MATERIALS

See Figures 14.

Move the mixer to the work area and place it on a flat, level surface.

1. Press down on the handles to raise the drum opening.
2. Lock the drum in place.
3. Plug the mixer into a power source.
4. Turn the mixer **ON** and allow the drum to spin.
5. Carefully pour dry and wet materials into the drum. Follow the material manufacturer's instructions for specific mixing guidelines. Mixing times will vary.

NOTE: For maximum stability and to reduce tipping hazards, never operate the mixer on slopes or uneven surfaces.

NOTE: To protect the motor and ensure even mixing, always start the motor before adding materials to the drum.

NOTE: The mixer has a batch capacity of 300 lbs. (2.5 cu. ft). Do not overload the mixer.

6. When mixing is complete, empty the drum, turn off the motor, and clean the mixer.

⚠ WARNING:

- To prevent tipping hazards, operate the mixer only on a flat, stable surface. Using the mixer on slopes or uneven ground increases the risk of tipping, which may cause severe injury. Never operate on an incline greater than 5°. Always ensure the mixer is stable before and after starting the motor.
- Keep hands and all body parts away from the drum while it is spinning. Contact with moving parts can cause serious injury.
- Never leave the mixer running unattended. Always unplug the mixer and empty the drum before leaving the work area or when the mixer is out of sight.
- Prepare and mix materials only in accordance with the material manufacturer's instructions.

CAUTION:

- Regularly inspect the mixer and the material being processed. Do not allow material to dry or harden inside the drum or on any part of the mixer. Failure to do so may cause damage to the equipment or lead to malfunction.
- Exercise caution when working with fast-setting materials, such as quick-set concrete. Even a few minutes of inactivity may allow the material to set. Setting times vary—always follow the material manufacturer's instructions.

CAUTION:

- Do not exceed the mixer's batch capacity. Overfilling the drum may damage the motor.
- Always keep the drum opening in view when filling or emptying the mixer. Some materials harden quickly and may cause property damage or personal injury if spilled.

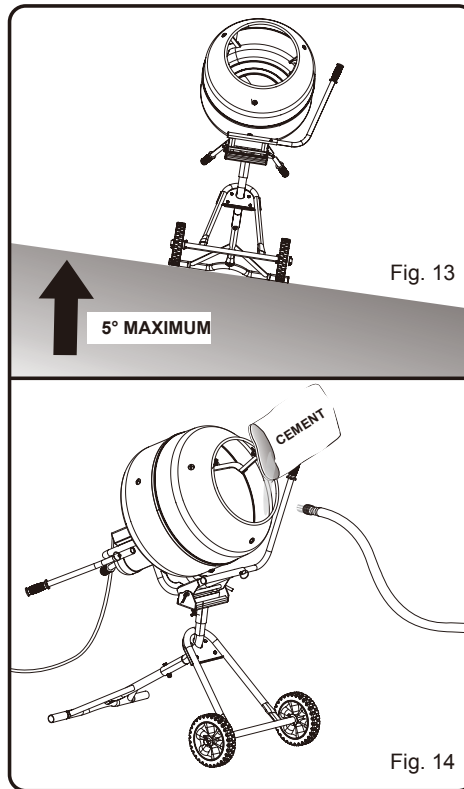

OPERATION INSTRUCTIONS

EMPTYING THE DRUM

See Figures 15.

Add and mix materials as described in the previous section.

1. Turn the mixer **OFF**.
2. Loosen the bolt on the back of the pivot bracket.
3. Carefully rotate the drum so it faces away from the frame and toward the work area.
4. Tighten the bolt at the rear of the pivot bracket to secure the drum in place.
5. Unlock the drum by turning the lock handle to the horizontal **unlocked** position.
6. Slowly lift the handles to lower the drum opening.
7. Once the drum is empty or the job is complete, raise the drum opening and lock it in place.
8. Clean the mixer as described in the cleaning section.

CLEANING THE DRUM

See Figure 16.

1. Unplug the mixer.
2. Empty the drum.
3. Unlock the drum by turning the lock handle to the horizontal **unlocked** position.
4. Lift the handles to lower the drum opening.
5. Using a garden hose, spray clean water into the drum to rinse away any remaining material.
6. Dispose of concrete, rinse water, and other waste only in designated areas. Local, state, or federal regulations may prohibit disposal in storm drains, roadsides, landfills, or other locations. Consult your local waste authority for proper disposal options.
7. Clean the exterior of the unit with a cloth and warm water.

NOTE: If needed, clean the motor assembly with a dry cloth only. Avoid allowing water into the motor assembly.

8. Dry the unit completely before storing for future use.

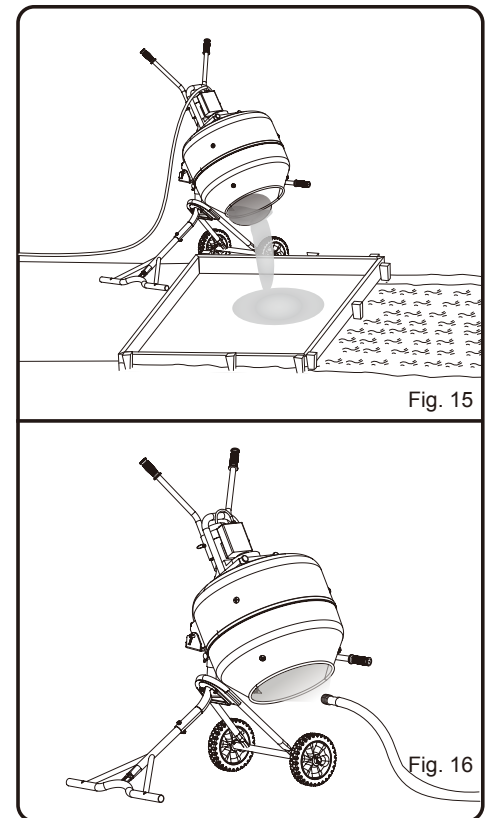

CARE AND MAINTENANCE

⚠ WARNING:

- When servicing, use only authorized replacement parts. Using unauthorized parts may create hazards or damage the product.
- Avoid contact of brake fluids, gasoline, petroleum-based products, penetrating oils, or similar chemicals with plastic parts. Such substances can weaken or destroy plastic, potentially causing serious personal injury.

CAUTION:

Regularly inspect the entire product for damaged, missing, or loose parts such as screws, nuts, bolts, and caps. Ensure all fasteners and caps are securely tightened. Do not operate the product until all missing or damaged parts have been properly replaced. For assistance, contact customer service or a qualified service center.

GENERAL MAINTENANCE

Avoid using solvents to clean plastic parts, as most plastics can be damaged by commercial solvents. Use clean cloths to remove dirt, dust, oil, grease, and other contaminants.

LUBRICATION

All bearings in this product are pre-lubricated with high-quality grease sufficient for the unit's lifetime under normal operating conditions. No additional lubrication is necessary.

TROUBLESHOOTING

| PROBLEM | POSSIBLE CAUSE | SOLUTION |
|--|---|---|
| Mixer won't start. | <ol style="list-style-type: none"> 1. Power supply not connected. 2. On/off switch is in the off position. 3. Motor overloaded and circuit breaker is tripped. | <ol style="list-style-type: none"> 1. Connect to power supply. 2. Set the ON/OFF switch to the ON position. 3. Allow motor to cool, press the circuit breaker reset button and put on/off switch in on position. <p>NOTE: If the mixer still fails to start, unplug the tool and reduce or remove the batch load. Do not force the mixer.</p> |
| Mixer stops during operation. | <ol style="list-style-type: none"> 1. Power supply is disconnected. 2. Motor overloaded and circuit breaker is tripped. | <ol style="list-style-type: none"> 1. Reconnect power supply. 2. Allow motor to cool, press the circuit breaker reset button and put on/off switch in on position. <p>NOTE: If the mixer still fails to start, unplug the tool and reduce or remove the batch load. Do not force the mixer.</p> |
| Excessive noise or vibration while drum is spinning. | Pivot shaft and/or lock handle is not secure. | Stop the motor and fully insert the pivot shaft and/or lock handle to lock the drum in place. |
| Drum lowers unexpectedly during operation. | Pivot shaft and/or lock handle is not secure. | Stop the motor and fully insert the pivot shaft and/or lock handle to lock the drum in place. |
| Overheating motor. | <ol style="list-style-type: none"> 1. Overloading the mixer. 2. Poor ventilation around motor. 3. Continuous use without breaks. | <ol style="list-style-type: none"> 1. Mix smaller batches. 2. Ensure air vents are clean and unobstructed. 3. Allow cooling periods between mixes. |
| Drum rotates but poor mixing. | <ol style="list-style-type: none"> 1. Overloaded drum (too much material) 2. Incorrect mixing ratio of cement, sand, and water. 3. Mixing blades worn or bent. | <ol style="list-style-type: none"> 1. Reduce load to recommended capacity. 2. Follow correct mixing ratios. 3. Replace or straighten Mixing blades. |
| Drum jammed / material stuck inside. | <ol style="list-style-type: none"> 1. Concrete left inside too long before cleaning. 2. Mix too dry causing clumps. 3. Foreign objects stuck in drum. | <ol style="list-style-type: none"> 1. Always clean immediately after use. 2. Adjust water ratio in the mix. 3. Remove obstructions manually (with power off). |

WARRANTY

Three year limited warranty:

The manufacturer warrants this product against defects in materials and workmanship for 3 years from date of purchase. If within this period a product is found to be defective in material or workmanship, the product must be returned with a copy of the bill of sale as proof of purchase to the place of purchase. The manufacturer will, at its option, repair, replace or refund the purchase price to the consumer. This warranty does not cover the product becoming defective due to misuse, accidental damage, improper handling and/or installation and specifically excludes liability for direct, incidental or consequential damages. As some states do not allow exclusions or limitations on how long an implied warranty lasts, the above exclusion and limitation may not apply to you. This warranty gives you specific rights and you may also have other rights which vary from state to state.

For replacement parts, call our customer service department at **888-3KOBALT (888-356-2258)**, 8:00 a.m. - 8:00 p.m., EST, Monday-Sunday. You could also contact us at ascs@lowes.com.



KOBALT y el diseño del logotipo son marcas comerciales o marcas registradas de LF, LLC. Todos los derechos reservados.

ARTÍCULO #7045075
MODELO #40201

MEZCLADORA DE CONCRETO CON TAMBOR DE ACERO DE 0.14 METROS CÚBICOS

ADJUNTE SU RECIBO AQUÍ

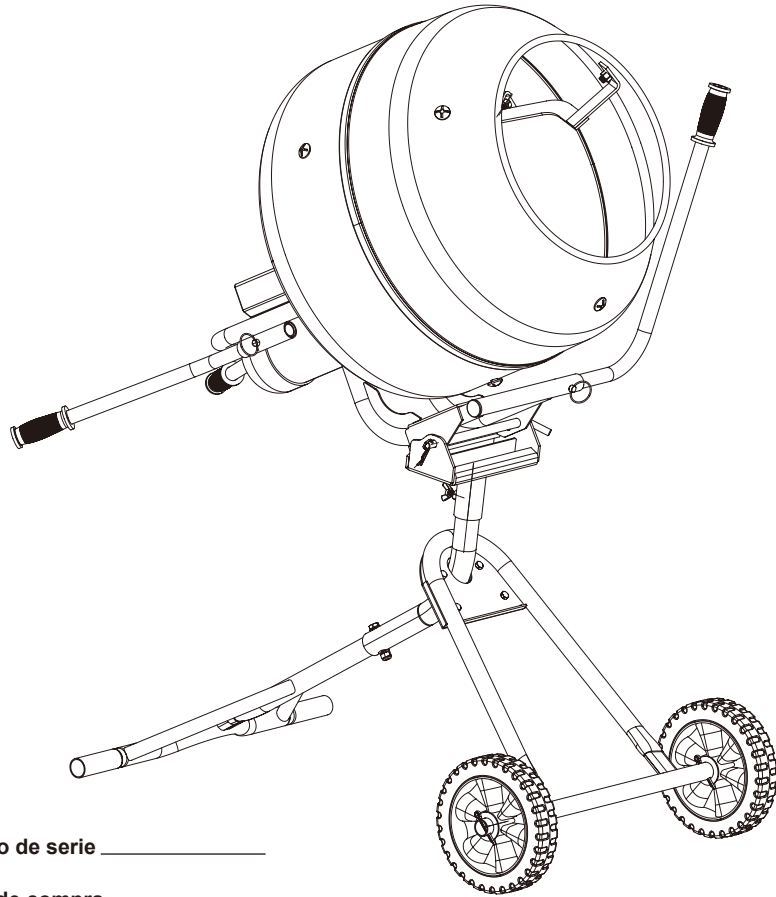

Número de serie _____

Fecha de compra _____

Gracias por comprar este producto de KOBALT.

¿Tiene preguntas, se presentó un problema o faltan piezas?

Antes de volver a la tienda, póngase en contacto al:

888-356-2258, lunes a domingo de 8 a.m. a 8 p.m., hora estándar del Este, o escriba a ascs@lowes.com.

DF25275

ÍNDICE

| | |
|---|----|
| Especificaciones del producto..... | 17 |
| Contenido del paquete | 18 |
| Aditamentos..... | 19 |
| Instrucciones importantes de seguridad..... | 19 |
| Preparación..... | 21 |
| Instrucciones de ensamblaje | 22 |
| Instrucciones de funcionamiento | 25 |
| Cuidado y mantenimiento:..... | 29 |
| Solución de problemas..... | 29 |
| Garantía..... | 30 |

ESPECIFICACIONES DEL PRODUCTO

| COMPONENTE | ESPECIFICACIONES |
|----------------------------|-----------------------|
| Capacidad total del tambor | 0.14 m ³ |
| Peso de la mezcla | 136.07 kg |
| Capacidad total de mezcla | 0.07 m ³ |
| Velocidad del tambor | 25 RPM |
| Peso de la mezcladora | 58.97 kg |
| Tamaño de la rueda | 25.4 cm |
| Motor | 120V CA, 60 Hz, 5.3 A |
| Altura de descarga | 57.78 cm |

- No exceda el peso de mezcla de 136.07 m.
- No exceda la capacidad de mezcla total de 0.07 metros cúbicos.

CONTENIDO DEL PAQUETE

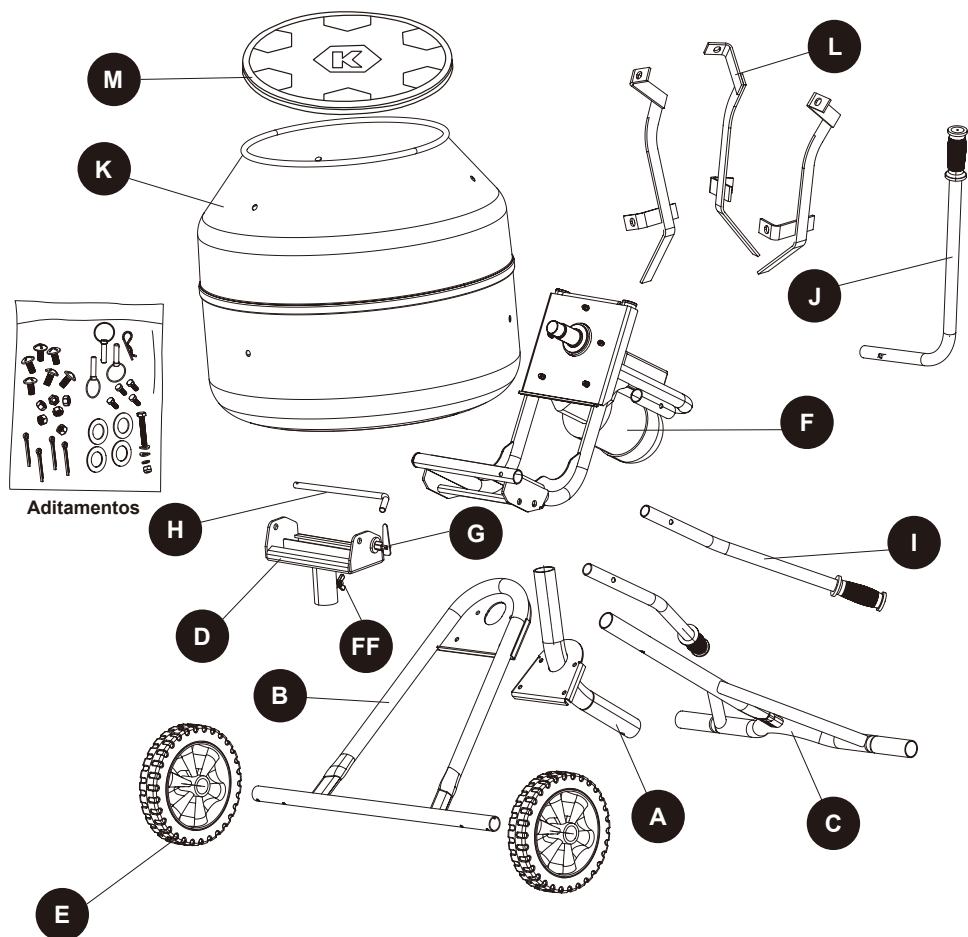

| PIEZA | DESCRIPCIÓN | CANTIDAD |
|-------|------------------------------|----------|
| A | Ensamble de poste de soporte | 1 |
| B | Pata delantera | 1 |
| C | Pata posterior | 1 |
| D | Soporte de pivote | 1 |
| E | Rueda | 2 |
| F | Ensamble de motor | 1 |

| PIEZA | DESCRIPCIÓN | CANTIDAD |
|-------|---------------------|----------|
| G | Mango de bloqueo | 1 |
| H | Eje de pivote | 1 |
| I | Mango | 2 |
| J | Mango delantero | 1 |
| K | Tambor | 1 |
| L | Paleta mezcladora | 3 |
| M | Cubierta del tambor | 1 |

ADITAMENTOS (NO SE MUESTRAN A ESCALA)

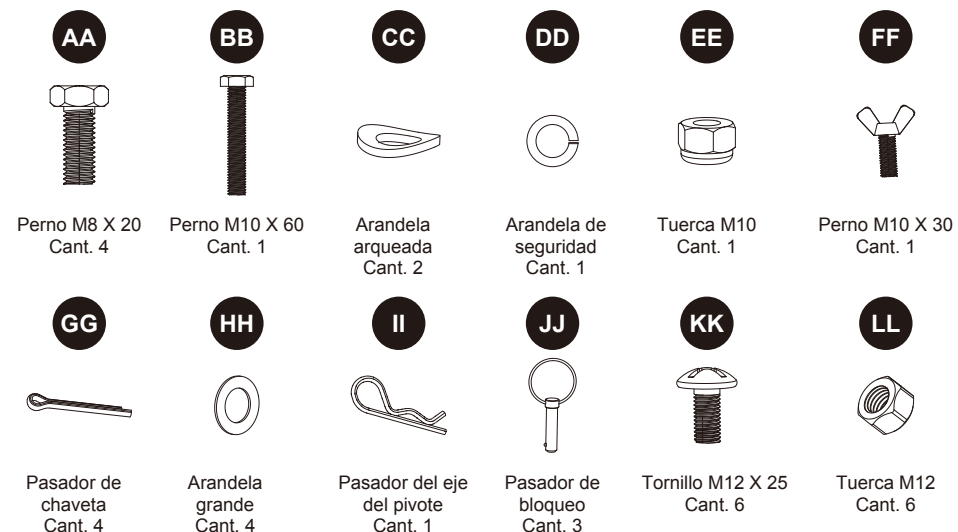

*El perno M10 X 30 **FF** ya se ha instalado en el soporte del pivote **D**.

⚠ INFORMACIÓN DE SEGURIDAD

Siga el manual del propietario para garantizar el ensamblaje correcto de la mezcladora y utilice la lista de piezas junto con los procedimientos.

- Guarde estas instrucciones para referencia futura.
- Algunas piezas pueden presentar bordes filosos. Use guantes al ensamblar la mezcladora.
- Mantenga alejado del alcance de los niños.
- Lea atentamente los mensajes de precaución y advertencia.

⚠ PRECAUCIÓN: SIEMPRE HAGA FUNCIONAR LA MEZCLADORA VACÍA

- Revise estas instrucciones antes de operar la mezcladora.
- Todos los pernos deben apretarse con las tuercas orientadas hacia el centro de la mezcladora.
- **No** apriete los sujetadores hasta lograr la alineación final.
- Se deben usar gafas de seguridad y guantes mientras se opera esta mezcladora.

⚠ ADVERTENCIA: PRECAUCIONES ELÉCTRICAS

- Todo el cableado, las conexiones eléctricas y la conexión a tierra del sistema deben cumplir con el Código Eléctrico Nacional (NEC, por sus siglas en inglés) y con todos los códigos y ordenanzas locales. Póngase en contacto con un electricista autorizado local para obtener más información.

⚠ ADVERTENCIA: RIESGO DE DESCARGA ELÉCTRICA

- No enchufe ni desenchufe el motor mientras esté parado sobre un piso húmedo o mojado.
- Se recomienda un interruptor de circuito de falla de puesta a tierra (GFI, por sus siglas en inglés) para todos los dispositivos eléctricos al aire libre.
- Mantenga el área de operación del motor lo más seca posible.
- Siempre desconecte la alimentación antes de realizar mantenimiento.

⚠ INSTRUCCIONES IMPORTANTES DE SEGURIDAD

⚠ ADVERTENCIA:

Al usar electrodomésticos, siempre se deben respetar las siguientes medidas de precaución básicas:

- Lea todas las instrucciones antes de usar el artefacto.
- Para reducir el riesgo de lesiones, es necesario supervisar cuando los niños están cerca del artefacto.
- No entre en contacto con las piezas móviles.
- Mantenga la ropa suelta y otros elementos sueltos lejos de las piezas móviles.
- Para desconectar, gire los controles a la posición de apagado ("O") y luego desconecte el enchufe del tomacorriente.
- No jale del cable para desenchufarlo. Para desenchufarlo, tome el enchufe, no el cable.
- Desenchufe el cable de alimentación cuando no esté en uso y antes del mantenimiento o la limpieza.
- Conéctelo solo a un tomacorriente con la debida puesta a tierra. (Consulte las instrucciones de puesta a tierra).
- No use ningún electrodoméstico si el cable o enchufe están dañados ni después de que presente fallas, haya sufrido caídas o algún tipo de daño.
- Use solo accesorios recomendados o vendidos por el fabricante.
- Almacénelo en interiores. No lo exponga a la lluvia. De tipo doméstico.

GUARDE ESTAS INSTRUCCIONES

⚠ INSTRUCCIONES DE PUESTA A TIERRA

Este electrodoméstico debe tener una puesta a tierra. En caso de mal funcionamiento o rotura, la puesta a tierra hace que pase la menor resistencia de corriente eléctrica para disminuir el riesgo de descarga eléctrica. Este electrodoméstico está diseñado para usarse en un circuito nominal de 120V y está equipado con un cable que tiene un conductor de conexión a tierra del equipo y un enchufe de conexión a tierra. El enchufe debe conectarse solo a un tomacorriente correctamente instalado y con puesta a tierra que cumpla todas las ordenanzas y códigos locales. Si existe alguna duda sobre si una caja de tomacorriente está correctamente conectada a tierra, se debe consultar a un electricista calificado.

NOTA: no utilice adaptadores de puesta a tierra con este producto.

⚠ PELIGRO

La conexión inapropiada del conductor a tierra del equipo puede causar riesgo de incendio o descarga eléctrica. El conductor con aislamiento que tiene una superficie exterior verde con o sin rayas amarillas es el conductor a tierra del equipo. Si necesita reparar o reemplazar el cable o el enchufe, no conecte el conductor a tierra del equipo a un terminal activo. Verifique con un electricista calificado o un técnico si no comprendió completamente las instrucciones de puesta a tierra o si tiene dudas de si el electrodoméstico tiene una puesta a tierra adecuada. No modifique el enchufe incluido en el electrodoméstico. Si el enchufe no encaja en el tomacorriente, pídale a un electricista calificado que instale el tomacorriente adecuado.

⚠ INFORMACIÓN DE SEGURIDAD

- Consulte la sección Cuidado y mantenimiento para obtener instrucciones de limpieza.
- No utilice varias extensiones eléctricas.
- No utilice un cable de más de 44.19 m.
- No utilice un calibre de cable inferior a 16 AWG.
- Para un uso seguro, conecte la mezcladora a un tomacorriente GFCI. Debe mantener la conexión de la extensión eléctrica seca y separada del suelo.

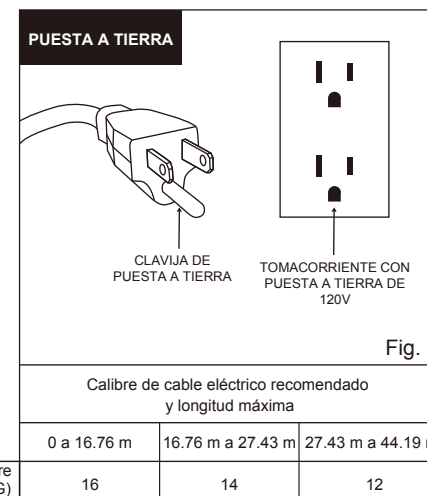

⚠ SEGURIDAD PARA EL CABLE DE ALIMENTACIÓN

Se debe utilizar una extensión eléctrica para uso en exteriores. Una extensión eléctrica para uso en exterior está marcada con el sufijo "W" y con una etiqueta que dice "Adecuada para usar con electrodomésticos para exteriores". Se debe tener cuidado al utilizarla. La clasificación eléctrica marcada en el cable de suministro de electricidad o la extensión eléctrica debe ser al menos equivalente a la del electrodoméstico. Consulte la tabla anterior para conocer los calibres recomendados. La extensión eléctrica debe ser un cable de 3 conductores con puesta a tierra y debe colocarse de manera que no se pueda tropezar con ella, engancharse o tirar de ella accidentalmente (especialmente los niños).

PREPARACIÓN

Antes de comenzar a ensamblar u operar este producto, asegúrese de tener todas las piezas. Compare con la lista del contenido del paquete y la lista de aditamentos. No intente ensamblar o usar el producto si falta alguna pieza o si estas están dañadas.





- Tiempo estimado de ensamblaje: 45 a 90 minutos para una persona.
- Herramientas necesarias para el ensamblaje (no incluidas): dado o llave inglesa de 12 mm (15/32 pulg.), dado o llave inglesa de 10 mm (3/8 pulg.), dado o llave inglesa de 8 mm (5/16 pulg.), alicates de punta fina y martillo.

INSTRUCCIONES DE ENSAMBLAJE

ENSAMBLAJE DE LA ESTRUCTURA

1. Fije el ensamble del poste de soporte (A) a la pata delantera (B) con cuatro pernos M8 X 20 (AA). Apriete firmemente. Deslice la pata posterior (C) en el ensamble del poste de soporte (A). Alinee los orificios en el ensamble del poste de soporte (A). Instale la pata posterior (C) y el ensamble de la pata delantera con un perno M10 X 60 (BB), una arandela arqueada (CC), una arandela de seguridad (DD) y una tuerca M10 (EE). Apriete firmemente.

Aditamentos utilizados

| | | | |
|-----------|-----------------------|---|-----|
| AA | Perno M8 X 20 |  | x 4 |
| BB | Perno M10 X 60 |  | x 1 |
| CC | Arandela arqueada |  | x 2 |
| DD | Arandela de seguridad |  | x 1 |
| EE | Tuerca M10 |  | x 1 |

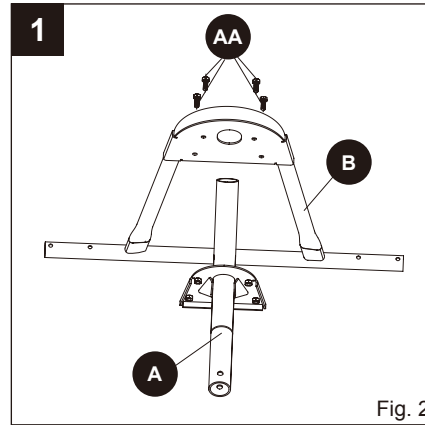

Fig. 2

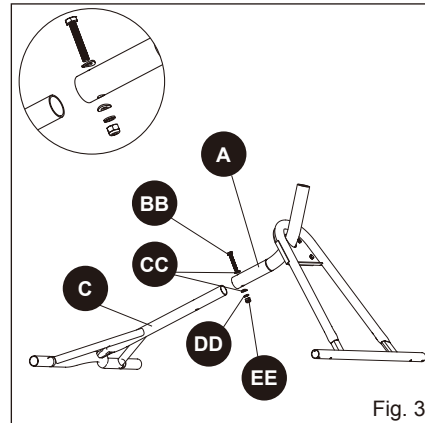

Fig. 3

2. Deslice el soporte de pivote (D) sobre la parte superior del ensamble del poste de soporte (A) de la estructura de la mezcladora. Apriete firmemente con el perno M10 X 30 (FF).

Aditamentos utilizados

| | | | |
|-----------|----------------|---|-----|
| FF | Perno M10 X 30 |  | x 1 |
|-----------|----------------|---|-----|

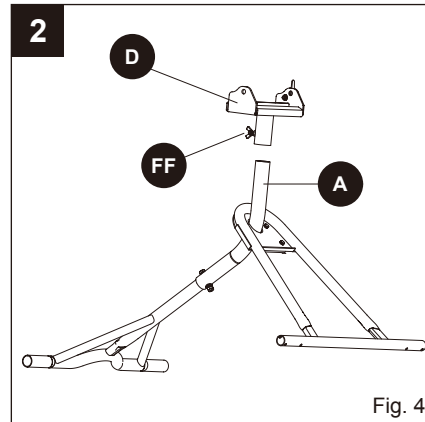



Fig. 4

INSTRUCCIONES DE ENSAMBLAJE

3. Ensamble las ruedas (E) a la estructura de la mezcladora con un pasador de chaveta (GG) y una arandela grande (HH). Con unos alicates, doble los extremos de los pasadores de chaveta (GG) para asegurar la rueda (E) en su lugar. Repita el proceso para el otro lado para instalar la segunda rueda.

Aditamentos utilizados

| | | | |
|-----------|--------------------|---|-----|
| GG | Pasador de chaveta |  | x 4 |
| HH | Arandela grande |  | x 4 |

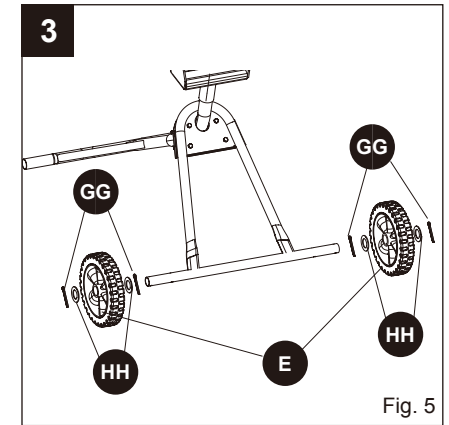

Fig. 5

INSTALACIÓN DEL ENSAMBLE DEL MOTOR

4. Gire el mango de bloqueo (G) a la posición desbloqueada horizontal. Con la ayuda de una segunda persona, mantenga el ensamble del motor (F) sobre el soporte del pivote (D).

Nota: un lado del ensamble del motor (F) tiene dos orificios y el otro lado tiene uno. El lado con dos orificios debe estar del mismo lado que el mango de bloqueo (G).

Alinee los orificios del ensamble del motor (F) con el orificio y el mango de bloqueo (G) en el soporte del pivote (D). Baje el ensamble del motor (F) a su lugar.

Gire el mango de bloqueo (G) a la posición de bloqueo vertical y permita que ingrese en el orificio en el ensamble del motor (F) para asegurarlo.

Inserte el eje del pivote (H) a través de los orificios en el ensamble del motor (F) y asegúrelo con el pasador del eje del pivote (II).

Aditamentos utilizados

| | | | |
|-----------|----------------------------|---|-----|
| II | Pasador del eje del pivote |  | x 1 |
|-----------|----------------------------|---|-----|

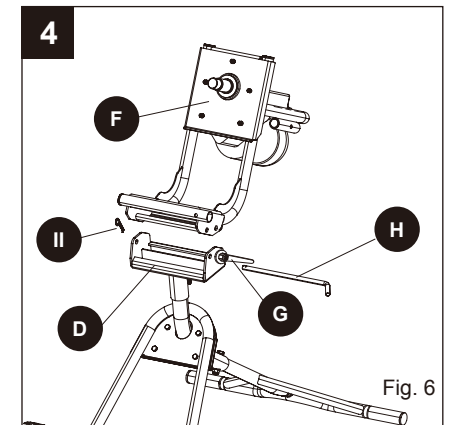
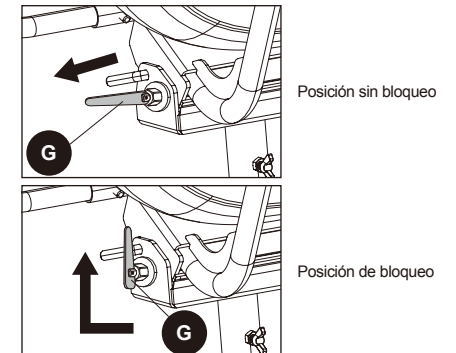

Fig. 6



Posición sin bloqueo

Posición de bloqueo

INSTRUCCIONES DE ENSAMBLAJE

5. Deslice el mango (I) a través de las aberturas en la parte posterior del ensamble del motor (F). Instale el pasador de bloqueo (JJ) en el orificio del mango para asegurarlo en su lugar. Presione firmemente el pasador de bloqueo (JJ) y asegúrese de que esté firme. Repita el proceso para fijar el mango delantero (J) a la parte delantera del ensamble del motor (F).

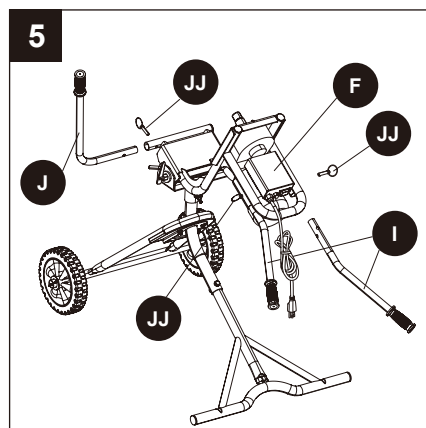

Aditamentos utilizados

JJ Pasador de seguridad  x 3

ASEGURAMIENTO DEL TAMBOR

PRECAUCIÓN:

Verifique nuevamente todas las configuraciones. Asegúrese de que las patas, el soporte del pivote, las ruedas, el ensamble del motor y los mangos estén instalados correctamente antes de instalar el tambor. Apriete el perno en la parte posterior del soporte del pivote para evitar que el tambor gire.

6. Con la ayuda de una segunda persona, coloque el tambor (K) sobre el eje del motor. Atornille el tambor (K) en el eje del motor al girarlo en dirección de las manecillas del reloj. Apriete firmemente.

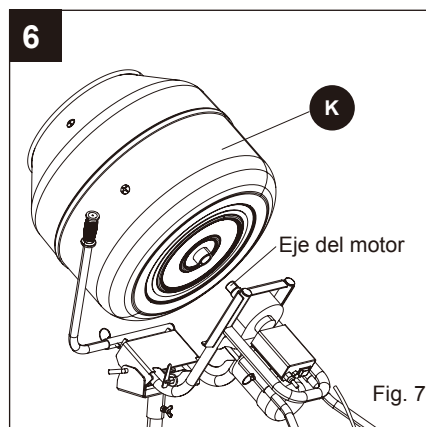

NOTA: el tambor pesa 19.05 kg. Para evitar lesiones de espalda, levántelo con las piernas, no con la espalda, y busque ayuda cuando la necesite.

INSTRUCCIONES DE ENSAMBLAJE

INSTALACIÓN DE LAS PALETAS MEZCLADORAS

7. Coloque las paletas mezcladoras (L) en el tambor (K) con los extremos en ángulo apuntando hacia el interior del tambor. Alinee los orificios de las paletas con los orificios del tambor. Instale tuercas M12 (LL) y el tornillo M12 X 25 (KK) como se muestra. Apriete firmemente.

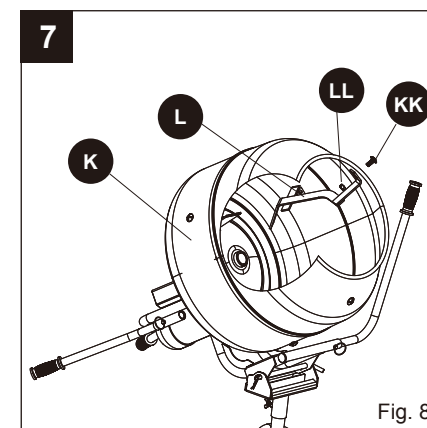

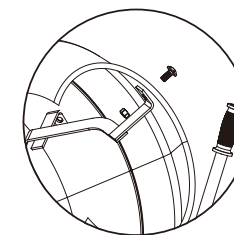

Fig. 8

Aditamentos utilizados

KK Tornillo M12 X 25  x 6
LL Tuerca M12  x 6



INSTRUCCIONES DE FUNCIONAMIENTO

ENCENDIDO Y APAGADO DE LA MEZCLADORA

Consulte la Figura 9.

El interruptor de encendido/apagado, ubicado en la parte posterior del ensamble del motor, controla la mezcladora.

- **ENCENDIDO:** cuando se enciende, la mezcladora comienza a girar.
- **APAGADO:** cuando se apaga, la mezcladora se detiene.

PROTECCIÓN CONTRA SOBRECARGA

Si la mezcladora se sobrecarga o el motor se sobrecalienta, el interruptor de circuito se disparará y la mezcladora se apagará automáticamente.

- Deje que el motor se enfríe antes de reiniciarlo.
- Una vez enfriado, presione el botón de reinicio del interruptor de circuito y luego vuelva a encender el motor para reanudar la mezcla.
- Si la mezcladora aún no funciona, desconéctela y reduzca la carga del lote.

No fuerce la mezcladora.

PRECAUCIÓN:

Inspeccione periódicamente la mezcladora y el material que se está procesando. No permita que el material se seque o endurezca dentro del tambor o en ninguna parte de la mezcladora. De no hacerlo, se podrían producir daños en el equipo o provocar un mal funcionamiento.

PRECAUCIÓN:

Tenga cuidado al trabajar con materiales de fraguado rápido, como el concreto de fraguado rápido. Incluso unos pocos minutos de inactividad pueden hacer que el material se endurezca. Los tiempos de fraguado varían; siga siempre las instrucciones del fabricante del material.

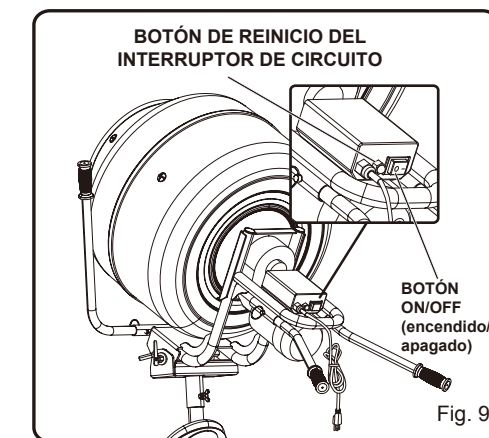

Fig. 9

INSTRUCCIONES DE FUNCIONAMIENTO

SUBIR Y BAJAR LA ABERTURA DEL TAMBOR

Consulte las Figuras 10 y 11.

Para bajar la abertura del tambor:

1. Gire el mango de bloqueo (G) a la posición horizontal **desbloqueada**.
2. Levante los mangos (I) para bajar la abertura del tambor.

NOTA: mantenga el tambor en esta posición al vaciar o limpiar la mezcladora.

Para levantar la abertura del tambor:

1. Presione los mangos (I) para levantar la abertura del tambor.
2. Gire el mango de bloqueo (G) a la posición de **bloqueo** vertical y deje que se enganche en el orificio del ensamble del motor.

NOTA: mantenga el tambor en esta posición al agregar o mezclar materiales.

GIRO DEL TAMBOR

Consulte la figura 12.

Para girar el tambor:

1. **Apague** la mezcladora.
2. Afloje el perno (FF) en la parte posterior del soporte del pivote.
3. Sujete firmemente los mangos y gire el tambor hacia la izquierda o hacia la derecha.
4. Apriete el perno (FF) en la parte posterior del soporte del pivote para asegurar el tambor.

NOTA: el tambor puede girar 360° alrededor de la estructura.

MOVIMIENTO DE LA MEZCLADORA

1. Vacíe el tambor.
2. Desenchufe la mezcladora.
3. Presione los mangos hacia abajo para levantar la abertura del tambor.
4. Asegure el tambor en su lugar.
5. Apriete el perno en la parte posterior del soporte del pivote para evitar la rotación.
6. Inclíne la mezcladora en dirección opuesta a usted hasta que quede equilibrada sobre las ruedas, luego gírela hasta la ubicación deseada. **No** incline la mezcladora hacia adelante ni hacia los lados mientras la mueve.

NOTA: envuelva el cable para evitar que quede colgando o cree un peligro de tropiezo.

ADVERTENCIA: al ajustar el ángulo del tambor, mantenga las manos y los cables de alimentación alejados de los puntos de pellizco. Ignorar esta advertencia puede provocar pellizcos en los dedos o daños en los cables.

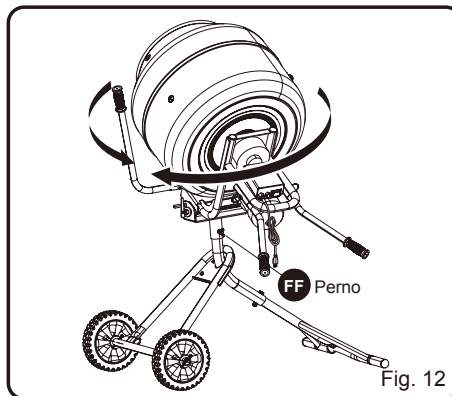
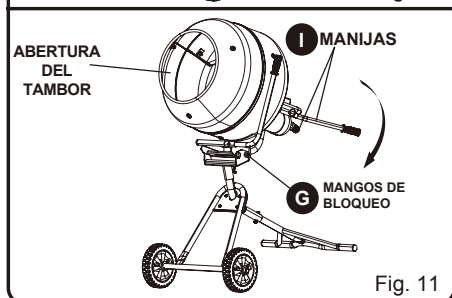
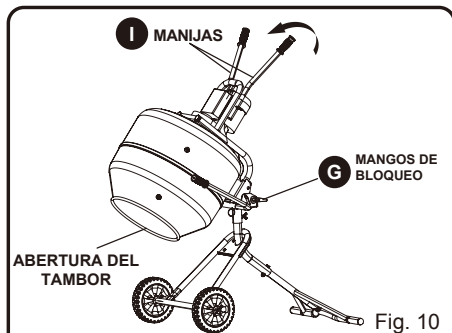

ADVERTENCIA: para reducir el riesgo de arranque accidental, daños materiales o lesiones personales graves, siempre desenchufe la mezcladora y vacíe el tambor antes de moverla.

PRECAUCIÓN: no incline demasiado la mezcladora. Tenga cuidado al moverla por umbrales o superficies irregulares.

INSTRUCCIONES DE FUNCIONAMIENTO

AGREGADO Y MEZCLA DE MATERIALES

Consulte la Figura 14.

Mueva la mezcladora al área de trabajo y colóquela sobre una superficie plana y nivelada.

1. Presione los mangos hacia abajo para levantar la abertura del tambor.
2. Asegure el tambor en su lugar.
3. Conecte la mezcladora a una fuente de energía.
4. **Encienda** la mezcladora y deje que el tambor gire.
5. Vierta cuidadosamente los materiales secos y húmedos en el tambor. Siga las instrucciones del fabricante del material para obtener pautas de mezcla específicas. Los tiempos de mezcla varían.

NOTA: para lograr la máxima estabilidad y reducir los riesgos de vuelco, nunca opere la mezcladora en pendientes o superficies irregulares.

NOTA: para proteger el motor y asegurar una mezcla uniforme, siempre arranque el motor antes de agregar materiales al tambor.

NOTA: la mezcladora tiene una capacidad de lote de 136.07 kg (0.07 metros cúbicos). No sobrecargue la mezcladora.

6. Una vez finalizada la mezcla, vacíe el tambor, apague el motor y limpie la mezcladora.

ADVERTENCIA:

- Para evitar riesgos de vuelco, utilice la mezcladora únicamente sobre una superficie plana y estable. El uso de la mezcladora en pendientes o terrenos irregulares aumenta el riesgo de vuelco, lo que puede causar lesiones graves. Nunca opere en una pendiente mayor a 5°. Asegúrese siempre que la mezcladora esté estable antes y después de poner en marcha el motor.
- Mantenga las manos y todas las partes del cuerpo alejadas del tambor mientras está girando. El contacto con piezas móviles puede provocar lesiones graves.
- Nunca deje la mezcladora funcionando sin supervisión. Desenchufe siempre la mezcladora y vacíe el tambor antes de abandonar el área de trabajo o cuando la mezcladora esté fuera de la vista.
- Prepare y mezcle los materiales únicamente de acuerdo con las instrucciones del fabricante del material.

PRECAUCIÓN:

- Inspeccione periódicamente la mezcladora y el material que se está procesando. No permita que el material se seque o endurezca dentro del tambor o en ninguna parte de la mezcladora. De no hacerlo, podrían producirse daños en el equipo o provocar un mal funcionamiento.
- Tenga cuidado al trabajar con materiales de fraguado rápido, como el concreto de fraguado rápido. Incluso unos pocos minutos de inactividad pueden hacer que el material se endurezca. Los tiempos de fraguado varían; siga siempre las instrucciones del fabricante del material.

PRECAUCIÓN:

- No exceda la capacidad de lote de la mezcladora. Llenar demasiado el tambor puede dañar el motor.
- Mantenga siempre la abertura del tambor a la vista al llenar o vaciar la mezcladora. Algunos materiales se endurecen rápidamente y pueden provocar daños materiales o lesiones personales si se derraman.

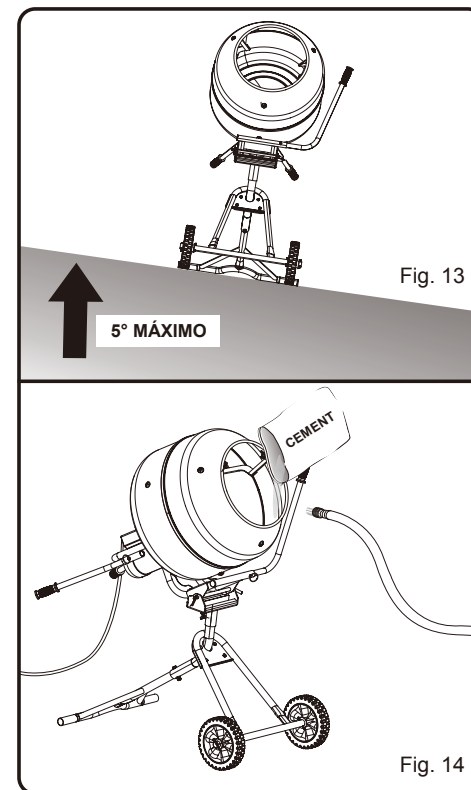

INSTRUCCIONES DE FUNCIONAMIENTO

VACIADO DEL TAMBOR

Consulte la Figura 15.

Agregue y mezcle los materiales como se describe en la sección anterior.

1. **Apague** la mezcladora.
2. Afloje el perno en la parte posterior del soporte del pivote.
3. Gire con cuidado el tambor para que quede alejado de la estructura y hacia el área de trabajo.
4. Apriete el perno en la parte posterior del soporte del pivote para asegurar el tambor en su lugar.
5. Desbloquee el tambor al girar el mango de bloqueo a la posición de **desbloqueo** horizontal.
6. Levante lentamente los mangos para bajar la abertura del tambor.
7. Una vez que el tambor esté vacío o el trabajo esté completo, levante la abertura del tambor y bloquéela en su lugar.
8. Limpie la mezcladora como se describe en la sección de limpieza.

LIMPIEZA DEL TAMBOR

Vea la Figura 16.

1. Desenchufe la mezcladora.
2. Vacíe el tambor.
3. Desbloquee el tambor al girar el mango de bloqueo a la posición de **desbloqueo** horizontal.
4. Levante los mangos para bajar la abertura del tambor.
5. Con una manguera para jardín, rocíe agua limpia en el tambor para enjuagar cualquier material sobrante.
6. Deseche el concreto, el agua de enjuague y otros residuos solo en las áreas designadas. Las regulaciones locales, estatales o federales pueden prohibir la eliminación en desagües pluviales, bordes de carreteras, vertederos u otros lugares. Consulte a su autoridad local de gestión de residuos para conocer las opciones de eliminación adecuadas.
7. Limpie el exterior de la unidad con un paño y agua tibia.

NOTA: si es necesario, limpie el ensamblaje del motor únicamente con un paño seco. Evite que entre agua en el ensamblaje del motor.

8. Seque la unidad completamente antes de guardarla para usarla en el futuro.

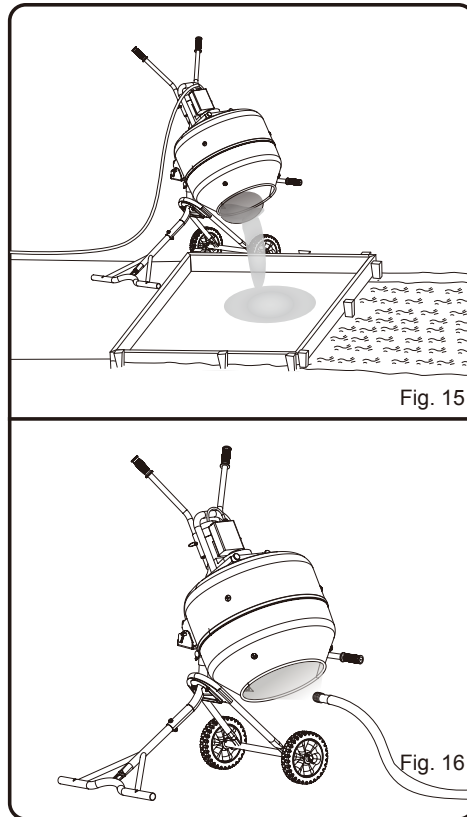

CUIDADO Y MANTENIMIENTO

⚠ ADVERTENCIA:

- Al realizar mantenimiento, utilice solo piezas de repuesto autorizadas. El uso de piezas no autorizadas puede crear peligros o dañar el producto.
- Evite el contacto de líquidos de frenos, gasolina, productos derivados del petróleo, aceites penetrantes o productos químicos similares con piezas de plástico. Estas sustancias pueden debilitar o destruir el plástico, lo que podría causar lesiones personales graves.

PRECAUCIÓN:

Inspeccione periódicamente todo el producto para detectar piezas dañadas, faltantes o sueltas, como tornillos, tuercas, pernos y tapas. Asegúrese de que todos los sujetadores y tapas estén bien apretados. No opere el producto hasta que todas las piezas faltantes o dañadas se hayan reemplazado adecuadamente. Para obtener ayuda, póngase en contacto con el Servicio al Cliente o un centro de servicio calificado.

MANTENIMIENTO GENERAL

Evite utilizar disolventes para limpiar piezas de plástico, ya que la mayoría de los plásticos pueden dañarse con los solventes comerciales. Utilice paños limpios para eliminar la suciedad, el polvo, el aceite, la grasa y otros contaminantes.

LUBRICACIÓN

Todos los rodamientos de este producto están prelubricados con una cantidad de grasa de alta calidad suficiente para que permanezcan en condiciones de operación normales durante toda la vida útil de la unidad. No es necesaria lubricación adicional.

SOLUCIÓN DE PROBLEMAS

| PROBLEMA | CAUSA POSIBLE | SOLUCIÓN |
|---|---|--|
| La mezcladora no enciende. | <ol style="list-style-type: none"> 1. El suministro de electricidad no está conectado. 2. El interruptor de encendido y apagado está en la posición de apagado. 3. El motor está sobrecargado y se disparó el interruptor de circuito. | <ol style="list-style-type: none"> 1. Conecte la unidad al suministro de electricidad. 2. Coloque el interruptor de encendido y apagado en la posición de encendido. 3. Deje que el motor se enfríe, presione el botón de reinicio del interruptor de circuito y coloque el interruptor de encendido y apagado en la posición de encendido. <p>NOTA: si la mezcladora sigue sin arrancar, desenchufe la herramienta y reduzca o retire la carga del lote. No fuerce la mezcladora.</p> |
| La mezcladora se detiene durante el funcionamiento. | <ol style="list-style-type: none"> 1. La fuente de alimentación está desconectada. 2. El motor está sobrecargado y se disparó el interruptor de circuito. | <ol style="list-style-type: none"> 1. Vuelva a conectar el suministro de electricidad. 2. Deje que el motor se enfríe, presione el botón de reinicio del interruptor de circuito y coloque el interruptor de encendido y apagado en la posición de encendido. <p>NOTA: si la mezcladora sigue sin arrancar, desenchufe la herramienta y reduzca o retire la carga del lote. No fuerce la mezcladora.</p> |
| Ruido o vibración excesivos mientras el tambor está girando. | El eje del pivote o el mango de bloqueo no están seguros. | Detenga el motor e inserte completamente el eje del pivote o el mango de bloqueo para bloquear el tambor en su lugar. |
| El tambor baja inesperadamente durante el funcionamiento. | El eje del pivote o el mango de bloqueo no están seguros. | Detenga el motor e inserte completamente el eje del pivote o el mango de bloqueo para bloquear el tambor en su lugar. |
| El motor se sobrecalienta. | <ol style="list-style-type: none"> 1. Sobrecarga de la mezcladora. 2. Mala ventilación alrededor del motor. 3. Uso continuo sin interrupciones. | <ol style="list-style-type: none"> 1. Mezcle lotes más pequeños. 2. Asegúrese de que las rejillas de ventilación estén limpias y sin obstrucciones. 3. Permita períodos de enfriamiento entre mezclas. |
| El tambor gira pero la mezcla es deficiente. | <ol style="list-style-type: none"> 1. El tambor está sobrecargado (demasiado material). 2. Proporción incorrecta de mezcla de cemento, arena y agua. 3. Las paletas mezcladoras están desgastadas o dobladas. | <ol style="list-style-type: none"> 1. Reduzca la carga a la capacidad recomendada. 2. Siga las proporciones de mezcla correctas. 3. Reemplace o enderece las paletas mezcladoras. |
| El tambor está atascado o hay material atascado en el interior. | <ol style="list-style-type: none"> 1. El concreto se dejó demasiado tiempo en el interior antes de limpiarlo. 2. Mezcla demasiado seca y que provoca grumos. 3. Hay objetos extraños atascados en el tambor. | <ol style="list-style-type: none"> 1. Limpie siempre el producto de inmediato después de cada uso. 2. Ajuste la proporción de agua en la mezcla. 3. Retire las obstrucciones manualmente (con la alimentación apagada). |

GARANTÍA

Tres años de garantía limitada:

El fabricante garantiza que este producto está libre de defectos en los materiales y la mano de obra por 3 años a partir de la fecha de compra. Si dentro de este período un producto presenta defectos en el material o la fabricación, se debe devolver el producto, junto con una copia del recibo de venta como prueba de la adquisición, al lugar donde se compró. El fabricante, a su elección, reparará, reemplazará o reembolsará el monto de la compra al comprador. Esta garantía no cubre daños al producto debido al mal uso, daño accidental, manipulación y/o instalación inadecuada y excluye específicamente toda responsabilidad por daños directos, accidentales o resultantes. Algunos estados no permiten exclusiones o limitaciones con respecto a cuánto dura una garantía, de modo que la exclusión y la limitación anteriores pueden no aplicarse a usted. Esta garantía le otorga derechos específicos, pero podría tener también otros derechos que varían según el estado.

Para obtener piezas de repuesto, llame a nuestro Departamento de Servicio al Cliente al **888-3KOBALT (888-356-2258)**, de lunes a domingo de 8:00 a.m. a 8:00 p.m., hora estándar del Este. También puede ponerse en contacto con nosotros a través de **asc@lowes.com**.